

令和3年度

(2021年度)

水道事業年報

(R3. 4. 1～R4. 3. 31)



上長都高架配水池

千歳市水道局

目 次

1 事業の概要

(1) 水道事業のあゆみ	1
(2) 沿革	2
(3) 水源	5
(4) 認可計画	6
(5) 給水区域	7
(6) 事業の実績	8
(7) 建設改良事業の実績	10
(8) 施設の維持管理の概要	12

2 業務統計

(1) 水道料金の状況	13
(2) 料金改定	13
(3) 用途別供給戸数及び有収水量の推移	14
(4) 料金表	15
(5) 道内各都市の料金比較	15

3 施設

(1) 施設概要	16
(2) 管種別配水管延長（上水道）	20
(3) 施設や管路の耐震状況（上水道・簡易水道）	20
(4) 名水ふれあい公園	21
(5) 施設見学者数	22
(6) 蘭越浄水場監視体制	22
(7) 蘭越浄水場取水停止記録	24
(8) 施設清掃記録	24

4 浄水統計

(1) 各種水量	25
(2) 水量フロー図	27
(3) 水質試験結果	28
(4) 電力使用実績	58
(5) 薬品使用実績	64
(6) 内別川流量観測調査（隔年実施）	66
(7) 自動撮影を用いた野生動物の生息状況調査	68
(8) 底生生物生息状況調査（隔年実施）	69
(9) 魚類生息状況調査（隔年実施）	70

5 財務

(1) 比較損益計算書	71
(2) 比較貸借対照表	72

(3) 決算比較	74
----------	----

(4) 経営分析	75
----------	----

6 組織

(1) 職員数推移	77
-----------	----

(2) 組織図	77
---------	----

(3) 事務分掌	78
----------	----

7 石狩東部広域水道企業団

(1) 創設企業（漁川系）	80
---------------	----

(2) 拡張事業（千歳川系）	82
----------------	----

(3) 夕張スーパーダム建設事業概要	85
--------------------	----

(4) 道央注水工建設事業概要（水道事業と共用分のみ）	87
-----------------------------	----

1 事業の概要

(1) 水道事業のあゆみ

水道は、市民生活や経済活動を営む上で欠くことのできない重要なインフラ施設であり、安全で安心できる水の供給を確保することが求められています。千歳市には、水深が日本で2番目に深く透明度も非常に高い支笏湖(360m)があり、千歳川を介して市街地を貫流し日本海へ流れ出ています。この支流である内別川源頭部の湧水は、昭和60年7月に環境庁(現 環境省)から「名水百選」に選ばれた「ナイベツ川湧水」として有名で、千歳市民の飲み水の一部となっています。

水道事業創設までは旧海軍の水道施設を除き、大部分は井戸水に頼っていましたが、昭和28年3月に上水道新設工事の認可を受けて春日町に浄水場を設置し、千歳川伏流水を水源とする給水人口22,000人、一日最大給水量4,950m³が水道の始まりです。



昭和29年に陸上自衛隊東千歳駐屯地が、昭和32年には航空自衛隊千歳基地が開庁するなど人口の増加が著しく、水道の普及も急速に進んだことから、蘭越に浄水場を建設し、近傍に配水池を設けて給水する計画として第1期拡張事業認可を昭和36年12月に受けて以降、平成6年8月の第5期拡張事業認可を受けるまで、人口増加のほか、工場などの大口需要家の進出による水需要の高まりに対応できるよう、水道施設の拡張を進め、平成17年5月に受けた第6期拡張事業認可では、将来の水需要の展望を見据え、石狩東部広域水道企業団拡張事業により同企業団の千歳川浄水場から1日当たり11,900m³を受水することとし、平成27年4月から受水を開始しています。このことにより、複数系統からの水源確保による更なるリスク分散と、企業の進出や事業拡大を検討する際に重要な要素となる豊富で良質な水の確保に努めています。

現行の認可では、平成24年3月に平和地区にインターチェンジが建設されることになったことから給水区域を拡大する計画として第6期拡張事業認可変更を届け出ており、計画給水人口94,800人、1日最大給水量54,400m³/日とし、令和4年度までに整備を完了する内容となっています。

令和3年度末現在の上水道普及率は99.89%であり、高い水準で市民生活や経済活動を支えています。

(2) 沿革

年月	内容
昭和27年 4月	水道事業施行議案可決
5月	上水道新設工事認可申請（昭和28年3月認可） 給水人口22,000人 1人当たり225ℓ/日 最大配水量4,950m ³ /日 計画目標年次 昭和37年度 浄水施設 千歳川伏流水 配水施設 高架水槽・自然流下
9月	湖畔地区簡易水道工事施行議案可決
28年 4月	簡易水道布設工事認可申請（同年5月認可） 給水人口2,000人 1人当たり150ℓ/日 最大配水量450m ³ /日 計画目標年次 昭和43年度
12月	上水道新設工事着手 簡易水道布設工事着手（昭和29年3月完成）
30年 1月	給水開始
32年 12月	創設工事完成 総事業費87,509千円
36年 12月	第1期拡張工事事業変更申請・認可 給水人口40,000人 1人当たり250ℓ/日 最大配水量10,000m ³ /日 計画目標年次 昭和46年度 浄水施設 千歳川支流ナイベツ川表流水、急速ろ過 配水施設 配水池・自然流下
37年 8月	第1期拡張工事着手
40年 4月	料金改定 36%値上げ
42年 3月	第1期拡張工事完成 総事業費221,905千円
43年 3月	中央長都地区開拓地に特別給水
44年 3月	第2期拡張工事事業変更申請・認可 給水人口85,000人 1人当たり400ℓ/日 最大配水量34,000m ³ /日 計画目標年次 昭和58年度 浄水施設 着水井・混和池・浄水池・滅菌設備 配水施設 ポンプ・配水池・配水本管 事業費1,557,433千円
8月	第2期拡張工事着手
45年 7月	ナイベツ川原水汚濁防止のため薬品混和池、沈澱池の補修着手（昭和46年12月完成）
46年 10月	長都・釜加地区水道施設工事着手（昭和51年3月完成）
47年 12月	駒里地区に専用水道利用組合設立、上水道分水
48年 12月	航空自衛隊千歳基地へ分水開始
49年 10月	陸上自衛隊北千歳駐屯地へ分水開始
50年 11月	陸上自衛隊東千歳駐屯地へ分水開始
51年 7月	料金改定 61.76%値上げ

年月	内容
昭和53年 2月	第2期拡張工事事業の一部変更申請・認可 給水人口68,250人 1人1日最大給水量498ℓ/日 1日最大給水量34,000m ³ /日 計画目標年次 昭和58年度 業費継続分1,670,934千円 新規分1,099,471千円 合計2,770,405千円
3月	駒里専用水道廃止
4月	支笏湖畔地区簡易水道第1期拡張事業変更申請・認可 給水人口450人 1人1日最大給水量2,888ℓ/日 1日最大給水量1,300m ³ /日 計画目標年次 昭和62年度 取水施設 深井戸 導水施設 導水ポンプ・導水管 浄水施設 混和池 配水施設 配水池・配水本管
55年 4月	簡易水道料金改定 272.24%値上げ
57年 5月	第3期拡張工事事業変更申請・認可 給水人口77,400人 1人1日最大給水量 542ℓ/日 1日最大給水量42,000m ³ /日 計画目標年次 昭和60年度 取水施設 取水井 導水施設 導水ポンプ・導水管 浄水施設 着水井・薬品沈殿池・急速ろ過池・浄水池 送水施設 送水ポンプ室及びポンプ設備 配水施設 配水池・高架配水池・配水本管
58年 4月	料金改定 45.5%値上げ
12月	上長都高架配水池（球形RCドームPC造2,034m ³ ）新設
59年 4月	石狩東部広域水道企業団（創設事業）から受水開始
62年 3月	薬品沈殿池 1池（12,500m ³ ）築造 第4期拡張工事事業変更申請・認可 給水人口82,470人 1人1日最大給水量521ℓ/日 1日最大給水量44,800m ³ /日 計画目標年次 平成4年度 取水施設 取水井 導水施設 導水ポンプ・導水管 浄水施設 着水井・薬品沈殿池・急速ろ過池・浄水池 送水施設 送水ポンプ室及びポンプ設備 配水施設 配水池・配水本管
63年 7月	東千歳地区水道管布設工事着手（平成元年11月完成）
12月	東千歳地区一部給水開始
平成元年 4月	料金改定 3%の消費税相当分値上げ
10月	名水ふれあい公園開園

年月	内容
平成2年 4月	料金改定 1.93%値下げ
4年 2月	千歳川からの取水開始（祝梅川からの振り替え）
6年 8月	第5期拡張工事業変更申請・認可 給水人口89,400人 1人1日最大給水量568ℓ/日 1日最大給水量50,800m ³ /日 計画目標年次 平成10年度 取水施設 取水井 導水施設 導水ポンプ・導水管 浄水施設 オゾン接触槽、活性炭接触槽、塩素滅菌設備 送水施設 送水管 配水施設 配水池
7年 11月	千歳市公営企業経営審議会設置
8年 4月	新千歳空港周辺プロジェクト関連の幹線配水管整備事業着手（平成15年3月完成）
7月	地下水高度浄水処理施設稼働
10月	料金改定 上水道45.90% 簡易水道28.39%値上げ
10年 3月	蘭越浄水場新管理棟完成
10月	蘭越浄水場浄水池及び送水ポンプ場建設着手
11年 6月	夕張シューパロダムを水源として農業用水との振替を条件に千歳川からの取水が許可
12年 3月	蘭越浄水場浄水池及び送水ポンプ場供用開始
13年 4月	水道局新庁舎に移転
15年 11月	フロック形成池・沈殿池 機械設備・上屋建築工事着手
17年 2月	薬品注入設備増設（建築・機械・電気）
3月	フロック形成池・沈殿池 機械設備・上屋建築工事完成
5月	第6期拡張事業変更申請・認可 給水人口93,900人 1人1日最大給水量597ℓ/日 1日最大給水量54,400m ³ /日 計画目標年次 平成27年度 配水施設 配水池新設
7月	急速ろ過池洗浄強度増強工事 着工
18年 9月	臨空工業団地配水池・泉沢幹線配水管事業着手
20年 10月	臨空工業団地配水池工事着手
21年 3月	泉沢幹線配水管工事着工 急速ろ過池洗浄強度増強工事完成
27年 3月	臨空工業団地配水池・泉沢幹線配水管供用開始
4月	石狩東部広域水道企業団（拡張事業）から受水開始
30年 4月	料金改定 上水道17.5%値上げ
令和元年 10月	料金改定 2%の消費税相当分値上げ
2年 4月	重要給水施設配水管整備事業着手

(3) 水源

①水道

(単位：m³/日)

水源		取水可能量又は受水量 (水利権量 (m ³ /s))	配水能力	備考
内別川		36,806 (0.426)	32,950	浄水ロス： 2,250(捨水)+1,606
千歳川		3,974 (0.046)	3,550	浄水ロス： 250(捨水)+174
地下水		2,000	2,000	現状休止
自己水源の計		42,780	38,500	
石狩東部 広域水道 企業団	漁川浄水場	4,000	4,000	S59.4 受水開始
	千歳川浄水場	11,900	11,900	H27.4 受水開始
用水受水量の計		15,900	15,900	
合計		58,680	54,400	

解説 水利権量：河川から取水することのできる1秒当たりの水量

配水能力：取水可能量から浄水工程でのロス分を差し引いた水量

②支笏湖畔地区簡易水道

(単位：m³/日)

水源	取水可能量 (水利権量 (m ³ /s))	配水能力	備考
シリセツナイ川	450 (0.00521)	450	
地下水(深井戸)	850	850	
合計	1,300	1,300	

解説 支笏湖畔地区簡易水道については、滅菌処理のみなので浄水工程でのロスはない。

(4) 認可計画

①水道事業認可

認可年月	名称	給水開始	目標年次	計画給水人口	1人1日最大給水量	1日最大給水量
昭和28年3月	創設	昭和30年1月	昭和43年度	22,000人	225ℓ/日	4,950m ³ /日
36年12月	第1期拡張	39年2月	46年度	40,000人	250ℓ/日	10,000m ³ /日
39年9月	一部変更	42年3月	46年度	40,000人	250ℓ/日	10,000m ³ /日
44年3月	第2期拡張	44年12月	58年度	85,000人	400ℓ/日	34,000m ³ /日
47年2月	一部変更	47年4月	58年度	85,000人	400ℓ/日	34,000m ³ /日
53年2月	一部変更	54年12月	58年度	68,250人	498ℓ/日	34,000m ³ /日
57年5月	第3期拡張	59年4月	60年度	77,400人	542ℓ/日	42,000m ³ /日
59年4月	石狩東部広域水道企業団より受水開始 (日最大4,000m ³)					
62年3月	第4期拡張	63年4月	平成4年度	82,470人	543ℓ/日	44,800m ³ /日
平成3年6月	一部変更	平成4年1月	5年度	82,400人	544ℓ/日	44,800m ³ /日
6年8月	祝梅川の振替により千歳川からの水利権取得 (3,800m ³ /日)					
6年8月	第5期拡張	8年4月	10年度	89,400人	568ℓ/日	50,800m ³ /日
	[深井戸3本6,000m ³ /日追加]					
17年5月	第6期拡張	25年4月	27年度	93,900人	579ℓ/日	54,400m ³ /日
24年8月	一部変更	25年9月	34年度	94,800人	574ℓ/日	54,400m ³ /日

②支笏湖畔地区簡易水道事業認可

認可年月	名称	給水開始	目標年次	計画給水人口	1人1日最大給水量	1日最大給水量
昭和28年5月	創設	昭和29年4月	昭和42年度	2,000人	225ℓ/日	450m ³ /日
53年4月	第1期拡張	54年6月	62年度	450人	2,889ℓ/日	1,300m ³ /日
平成10年4月	第2期拡張	平成11年4月	平成19年度	240人	5,417ℓ/日	1,300m ³ /日

③認可計画

項目	水道事業 (第6期拡張事業)	支笏湖畔地区簡易水道事業 (第2期拡張事業)
計画目標年度	令和4年度	平成19年度
計画行政区域内人口	94,990人	240人
計画給水区域内人口	94,800人	240人
計画給水人口	94,800人	240人
普及率	100%	100%
一日最大給水量	54,400 m ³	1,300 m ³
一日平均給水量	44,564 m ³	750 m ³
一人一日最大給水量	574 ℓ/日	5,417 ℓ/日
一人一日平均給水量	470 ℓ/日	3,125 ℓ/日
給水区域面積	227.4 km ²	0.43 km ²

(5) 給水区域

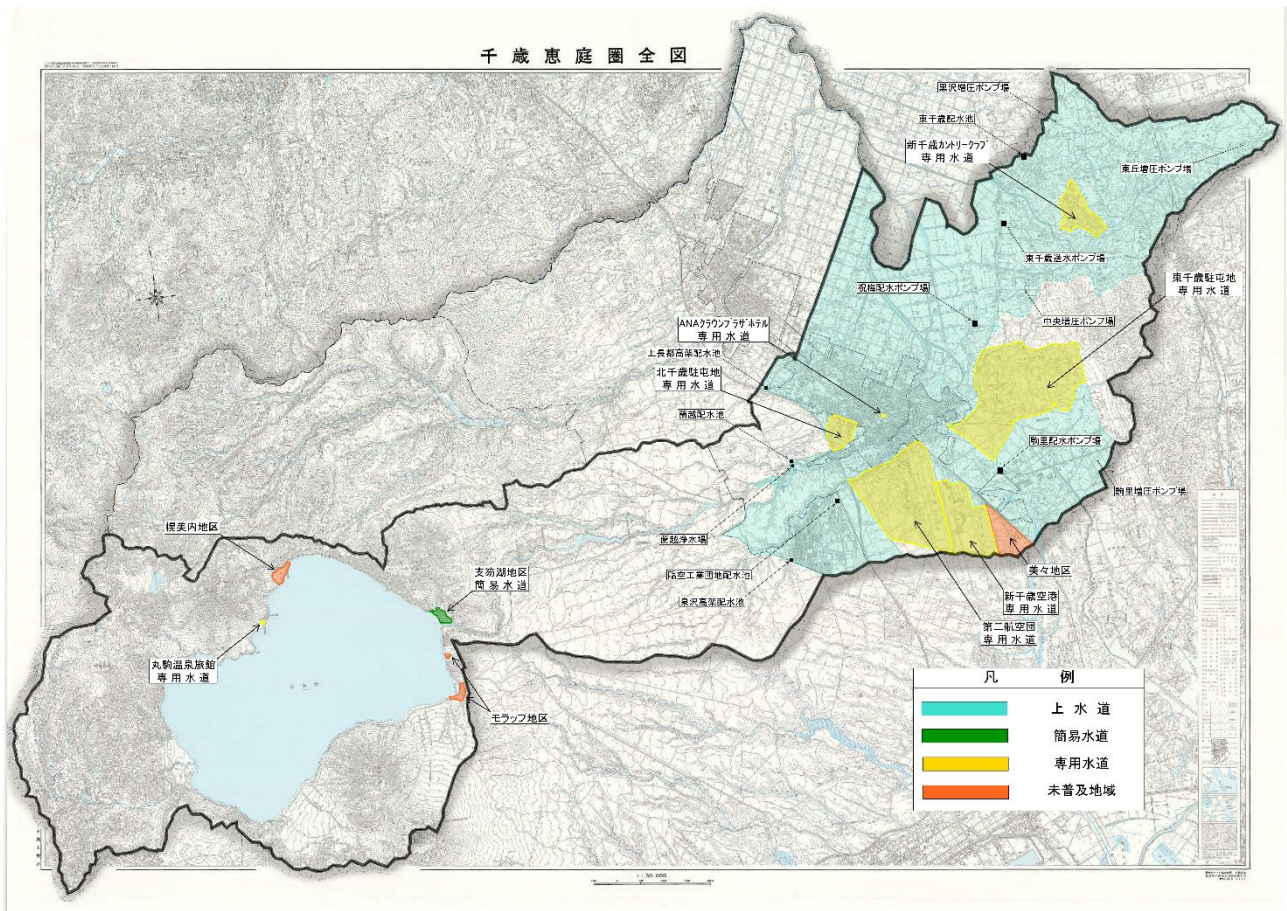

①水道及び簡易水道

事業区分	給水区域外地域
水道事業	藤の沢、水明郷、西森、紋別、幌美内、奥潭、モラツプ、支寒内、美笛及び支笏湖温泉の全部並びに 平和、柏台、美々、駒里、祝梅、中央、北信濃、上長都、泉沢、蘭越及び協和の一部の地域
簡易水道事業	支笏湖温泉の一部を除く地域

②専用水道

名称	所在地	計画日平均給水量	水源
航空自衛隊千歳基地専用水道	平和	2,500 m ³ (16h)	水道水
陸上自衛隊北千歳駐屯地専用水道	北信濃	1,000 m ³ (24h)	水道水
陸上自衛隊東千歳駐屯地専用水道	祝梅	2,700 m ³ (24h)	水道水
新千歳空港専用水道	美々	3,868 m ³ (24h)	水道水
新千歳カトリック専用水道	幌加	30 m ³ (24h)	水道水
ANA クラウン ラザール専用水道	北栄	247 m ³ (24h)	水道水 地下水
丸駒温泉旅館専用水道	幌美内	200 m ³ (24h)	湖水

(6) 事業の実績

①過去5か年の推移

ア 水道事業

項目	年度	平成 29 年度	平成 30 年度	令和元年度	令和 2 年度	令和 3 年度
行政区域内人口	(人)	96,119	96,565	97,198	97,103	97,052
給水区域内人口	(人)	95,970	96,414	97,050	96,942	96,903
給水人口	(人)	95,863	96,307	96,943	96,835	96,796
給水区域内戸数	(戸)	45,496	46,272	47,077	47,355	47,656
給水戸数	(戸)	41,871	42,713	43,569	43,818	44,193
普及率	(%)	99.9	99.9	99.89	99.89	99.89
総配水量	(m ³)	11,702,230	11,691,374	12,035,104	12,049,458	12,033,227
石東企業団からの受水	(m ³)	2,554,990	2,554,984	2,561,976	2,554,967	2,554,908
漁川浄水場受水量	(m ³)	1,459,993	1,459,990	1,463,979	1,459,971	1,459,927
千歳川浄水場受水	(m ³)	1,094,997	1,094,994	1,097,997	1,094,996	1,094,981
1日最大配水量	(m ³)	37,702	36,675	38,262	37,402	37,783
1日平均配水量	(m ³)	32,061	32,031	32,883	33,012	32,968
1人1日最大配水量	(L)	393	381	395	386	390
1人1日平均配水量	(L)	334	333	339	341	341
負荷率	(%)	85.04	87.34	85.94	88.26	87.26
有収水量	(m ³)	11,410,438	11,381,524	11,618,943	11,623,999	11,574,260
有収率	(%)	97.51	97.34	96.54	96.47	96.18
有効水量	(m ³)	11,536,010	11,508,927	11,753,574	11,761,570	11,718,945
有効率	(%)	98.58	98.44	97.66	97.61	97.39

※行政区域内人口、給水人口、給水戸数は各年3月31日現在の数値

イ 支笏湖畔地区簡易水道事業

項目	年度	平成 29 年度	平成 30 年度	令和元年度	令和 2 年度	令和 3 年度
給水区域内人口	(人)	144	146	148	157	145
給水人口	(人)	144	146	148	157	145
給水戸数	(戸)	128	155	154	147	144
給水区域内戸数	(戸)	87	93	91	102	98
普及率	(%)	100.00	100.00	100.00	100.00	100.00
総配水量	(m ³)	98,572	71,933	75,705	57,329	62,720
1日最大配水量	(m ³)	411	325	358	267	421
1日平均配水量	(m ³)	270	197	207	157	172
1人1日最大配水量	(L)	2,854	2,226	2,419	1,701	2,903
1人1日平均配水量	(L)	1,875	1,350	1,401	1,000	1,185
負荷率	(%)	65.69	60.62	57.82	58.8	40.86
有収水量	(m ³)	74,131	67,326	72,146	53,140	58,263
有収率	(%)	75.20	93.60	95.30	92.69	92.89
有効水量	(m ³)	75,014	68,172	73,043	53,778	58,927
有効率	(%)	76.10	94.77	96.48	93.81	93.95

※行政区域内人口、給水人口、給水戸数は各年3月31日現在の数値

②水量分析

ア 水道事業

(単位：m³)

項目		年度	平成 29 年度	平成 30 年度	令和元年度	令和 2 年度	令和 3 年度
配水量			11,702,230	11,691,374	12,035,104	12,049,458	12,033,227
有効水量	有収水量	調定水量	11,410,438	11,381,524	11,618,943	11,623,999	11,574,260
		折損水量	0	0	0	0	0
		計	11,410,438	11,381,524	11,618,943	11,623,999	11,574,260
	無収水量	メーター不感水量	114,104	113,814	116,190	116,262	115,745
		局使用水量	4,668	4,747	4,851	5,045	4,373
		工事用水量	6,195	7,969	11,872	13,441	22,431
		消火用水量	605	873	1,718	2,823	2,136
	計	125,572	127,403	134,631	137,571	144,685	
合計		11,536,010	11,508,927	11,753,574	11,761,570	11,718,945	
無効水量	調定減額水量		13,507	14,852	12,694	9,389	16,493
	調定前減額水量		29,185	36,925	26,094	26,050	30,115
	漏水・その他		123,528	130,670	242,742	250,449	267,674
	合計		166,220	182,447	281,530	285,888	314,282

イ 支笏湖畔地区簡易水道事業

(単位：m³)

項目		年度	平成 29 年度	平成 30 年度	令和元年度	令和 2 年度	令和 3 年度
配水量			98,572	71,933	75,705	57,329	62,720
有効水量	有収水量	調定水量	74,131	67,326	72,146	53,140	58,263
		折損水量	0	0	0	0	0
		計	74,131	67,326	72,146	53,140	58,263
	無収水量	メーター不感水量	740	672	723	531	581
		局使用水量	87	103	109	101	72
		工事用水量	0	0	31	0	0
		消火用水量	56	71	34	6	11
	計	883	846	897	638	664	
合計		75,014	68,172	73,043	53,778	58,927	
無効水量	調定減額水量		0	20	309	15	29
	調定前減額水量		14	25	0	0	0
	漏水・その他		23,544	3,716	2,353	3,536	3,764
	合計		23,558	3,761	2,662	3,551	3,793

(7) 建設改良事業の実績

【令和3年度】

		金額及び施工内容
配水施設	内容	重要給水施設配水管整備工事、水道管の改良工事
	延長	2,769.29m
	金額	356,455,000円(税込)
配水施設	内容	消火栓の更新工事
	消火栓数	12基
	金額	12,958,000円(税込)
施設設備	内容	名水ふれあい公園整備などの設備設置工事
	金額	1,617,000円(税込)
機械及び装置	内容	蘭越浄水場などの電気設備・機械装置更新工事
	金額	75,185,000円(税込)

【令和2年度】

		金額及び施工内容
配水施設	内容	重要給水施設配水管整備工事、水道管の改良工事
	延長	2,554.53m
	金額	320,925,000円(税込)
配水施設	内容	消火栓の更新工事
	消火栓数	13基
	金額	13,134,000円(税込)
施設設備	内容	水道局庁舎水飲み台などの設備設置工事
	金額	2,431,000円(税込)
機械及び装置	内容	蘭越浄水場などの電気設備・機械装置更新工事
	金額	199,628,000円(税込)
簡易水道施設	内容	支笏湖簡易水道機械設備更新工事
	金額	4,642,000円(税込)

【令和元年度】

		金額及び施工内容
配水施設	内容	水道管の改良工事
	延長	2379.42m
	金額	318,582,800円(税込)
配水施設	内容	消火栓の更新工事
	消火栓数	13基
	金額	12,353,000円(税込)
建物	内容	泉沢高架配水池災害対策設備新設工事
	金額	6,897,000円(税込)
機械及び装置	内容	蘭越浄水場外電気計装設備更新工事
	金額	66,000,000円(税込)

【平成 30 年度】

		金額及び施工内容
配水施設	内 容	水道管の敷設工事
	延 長	842.74m
	金 額	38,491,200 円(税込)
	内 容	水道管の改良工事
	延 長	2733.87m
	金 額	259,383,600 円(税込)
	内 容	消火栓の更新工事
	消火栓数	13 基
	金 額	12,258,000 円(税込)
建物	内 容	名水ふれあい公園トイレ改修工事
	金 額	9,612,000 円(税込)
機械及び装置	内 容	蘭越浄水場外電気計装設備更新工事
	金 額	45,360,000 円(税込)
簡易水道施設	内 容	支笏湖地区水道管改良工事
	延 長	196.05m
	金 額	54,464,400 円(税込)

【平成 29 年度】

		金額及び施工内容
配水施設	内 容	水道管の改良工事
	延 長	4,310.78m
	金 額	332,704,800 円(税込)
	内 容	消火栓の更新工事
	消火栓数	4 基
	金 額	3,337,200 円(税込)
	内 容	釜加地区電気計装新設工事
機械及び装置	金 額	9,061,200 円(税込)
	内 容	支笏湖配水池幹線ケーブル更新工事
簡易水道施設	金 額	54,464,400 円(税込)

(8) 施設の維持管理の概要

①給水装置検査件数

項目	平成 29 年度	平成 30 年度	令和元年度	令和 2 年度	令和 3 年度	備考
新 設	1,109	1,014	993	1,108	1,162	住宅など新築の建物に新たに給水装置を設置した件数
改 造	48	51	38	36	47	建物の増改築等に伴い給水装置の移設や追加設置等を行った件数
水 洗	0	2	0	2	0	
廃 止	307	290	266	490	338	建物の解体撤去などに伴い給水装置を廃止した件数
臨 時	120	94	81	98	95	工事やイベントなどに使用のため一時的に給水装置を設置した件数
臨時撤去	106	81	84	96	103	
合 計	1,690	1,532	1,462	1,830	1,745	

②配水及び給水施設修理件数

項目	平成 29 年度	平成 30 年度	令和元年度	令和 2 年度	令和 3 年度	備考
配水管からメーター前までの給水管	25	20	22	22	19	
量 水 器	33	23	29	22	30	
凍 結 修 理	416	586	217	1,100	392	
そ の 他	233	221	210	133	151	受信器の移設や受信器板の交換など
合 計	707	850	478	1,277	592	

③修繕費推移(税込)

(単位：千円)

科目	平成 29 年度	平成 30 年度	令和元年度	令和 2 年度	令和 3 年度	備考
原水及び浄水費	16,917	12,709	8,189	6,653	17,178	蘭越浄水場施設設備修繕費等
配水及び給水費	166,565	176,234	180,370	144,544	145,476	
水道メーター取替	142,666	140,732	118,855	142,953	112,301	水道メーターの取替費用
配水設備修繕	3,408	6,530	5,831	5,478	7,496	配水池及びポンプ場の設備修繕
そ の 他	20,491	28,972	19,858	31,606	25,679	配水管等の修繕
簡易水道費	3,237	1,108	1,226	2,556	2,176	
水道メーター取替	440	542	192	541	742	支笏湖地区における水道メーターの取替費用
配水設備修繕	272	290	2,317	331	724	支笏湖地区における配水池の設備等
そ の 他	2,525	276	47	354	710	支笏湖地区における配水管等の修繕
総 係 費	3,809	1,643	2,991	3,326	6,095	水道局庁舎設備修繕、名水ふれあい公園設備修繕等
合 計	190,528	191,694	192,443	157,079	170,925	

2 業務統計

(1) 水道料金の状況

①水道料金調定及び収納状況 (税込)

(単位：千円)

調定年度	調定額	収納額	収納率	不能欠損額
令和3年度	1,936,418	1,763,199 (1,920,096)	91.1 (99.2)	1,283
令和2年度	1,942,785	1,767,987 (1,928,887)	91.0 (99.3)	1,367
令和元年度	1,929,438	1,753,861 (1,911,791)	90.9 (99.1)	1,325
平成30年度	1,849,551	1,678,492 (1,833,689)	90.75% (99.14%)	1,763
平成29年度	1,611,891	1,466,656 (1,597,086)	90.99% (99.08%)	3,041

※ () 内は、各調定年度終了後の4~5月収納分を含めた収納額及び収納率を記載している。

※簡易水道料金を含む金額を記載している。

(2) 料金改定

改定年月日	水道 改定率 (%)	支笏湖畔地区簡易水道 改定率 (%)	特記事項
昭和29年4月	-	創設	
昭和30年1月1日	創設	-	
昭和40年4月1日	36.00	-	52.86%増で提案、36.00%で議決
昭和51年7月1日	61.76	改定率不明	
昭和55年4月1日	-	272.24	
昭和58年4月1日	45.50	-	
平成元年4月1日	3.00	3.00	消費税相当分
平成2年4月1日	▲1.93	-	消費税導入による引下げ
平成8年10月1日	45.90	28.39	
平成9年4月1日	2.00	2.00	消費税相当分
平成26年4月1日	3.00	3.00	消費税相当分
平成30年4月1日	17.50	-	
令和元年10月1日	2.00	2.00	消費税相当分

(3) 用途別供給戸数及び有収水量の推移

区 分		令和3年度			令和2年度			令和元年度		
		戸数	有収水量	構成比率	戸数	有収水量	構成比率	戸数	有収水量	構成比率
水道	家庭用	41,782	7,296,636	63.0	41,429	7,360,059	63.3	41,169	7,010,134	60.3%
	営業用	1,872	1,314,088	11.3	1,849	1,276,014	10.9	1,853	1,607,881	13.8%
	医療用	95	185,270	1.6	95	187,267	1.6	95	191,592	1.6%
	公用・公共	270	1,086,625	9.4	272	1,091,712	9.4	285	1,146,170	9.9%
	工場用	169	1,679,228	14.5	166	1,695,115	14.6	162	1,644,040	14.2%
	浴場用	3	7,522	0.1	3	7,171	0.1	3	8,173	0.1%
	その他	2	4,891	0.1	4	6,661	0.1	2	10,953	0.1%
	合計	44,193	11,574,260	100.0	43,818	11,623,999	100.0	43,569	11,618,943	100.0%
簡易水道	家庭用	102	9,437	16.2	105	9,102	17.1	108	9,731	13.5%
	営業用	23	44,154	75.8	23	39,700	74.7	27	55,294	76.6%
	医療用	1	49	0.1	1	55	0.1	1	60	0.1%
	公用・公共	18	4,445	7.6	18	4,283	8.1	18	7,061	9.8%
	その他	0	178	0.3	0	0		0	0	
	合計	144	58,263	100.0	147	53,140	100.0	154	72,146	100.0%
合計	家庭用	41,884	7,306,073	62.8	41,534	7,369,161	63.1	41,277	7,019,865	60.0%
	営業用	1,895	1,358,242	11.6	1,872	1,315,714	11.2	1,880	1,663,175	14.2%
	医療用	96	185,319	1.6	96	187,322	1.6	96	191,652	1.6%
	公用・公共	288	1,091,070	9.4	290	1,095,995	9.4	303	1,153,231	9.9%
	工場用	169	1,679,228	14.4	166	1,695,115	14.5	162	1,664,040	14.1%
	浴場用	3	7,522	0.1	3	7,171	0.1	3	8,173	0.1%
	その他	2	5,069	0.1	4	6,661	0.1	2	10,953	0.1%
	合計	44,337	11,632,523	100.0	43,965	11,677,139	100.0	43,723	11,691,089	100.0%

区 分		平成30年度			平成29年度		
		戸数	有収水量	構成比率	戸数	有収水量	構成比率
水道	家庭用	40,350戸	6,938,444㎡	61.0%	39,547戸	6,924,313㎡	60.7%
	営業用	1,825戸	1,543,008㎡	13.5%	1,791戸	1,512,304㎡	13.2%
	医療用	88戸	192,869㎡	1.7%	88戸	209,265㎡	1.8%
	公用・公共	285戸	1,155,041㎡	10.1%	281戸	1,129,265㎡	9.9%
	工場用	161戸	1,538,143㎡	13.5%	157戸	1,624,915㎡	14.2%
	浴場用	3戸	7,513㎡	0.1%	3戸	3,464㎡	0.1%
	その他	1戸	6,506㎡	0.1%	4戸	6,912㎡	0.1%
	合計	42,713戸	11,381,524㎡	100.0%	41,871戸	11,410,438㎡	100.0%
簡易水道	家庭用	109戸	9,533㎡	14.2%	83戸	9,598㎡	12.9%
	営業用	26戸	50,125㎡	74.4%	25戸	55,669㎡	75.1%
	医療用	1戸	61㎡	0.1%	1戸	62㎡	0.1%
	公用・公共	19戸	7,587㎡	11.3%	19戸	8,802㎡	11.9%
	合計	155戸	67,326㎡	100.0%	128戸	74,131㎡	100.0%
合計	家庭用	40,459戸	6,947,997㎡	60.7%	39,630戸	6,933,911㎡	60.4%
	営業用	1,851戸	1,593,133㎡	13.9%	1,816戸	1,567,973㎡	13.6%
	医療用	89戸	192,930㎡	1.7%	89戸	209,327㎡	1.8%
	公用・公共	304戸	1,162,628㎡	10.1%	300戸	1,138,067㎡	9.9%
	工場用	161戸	1,538,143㎡	13.4%	157戸	1,624,915㎡	14.1%
	浴場用	3戸	7,513㎡	0.1%	3戸	3,464㎡	0.1%
	その他	1戸	6,506㎡	0.1%	4戸	6,912㎡	0.1%
	合計	42,868戸	11,448,850㎡	100.0%	41,999戸	11,484,569㎡	100.0%

(4) 料金表

①水道 (税抜)

用途区分	口径区分	基本料金	従量水量及び料金	
一般用	25mm以下	830円	【1m ³ ~8m ³ 】 10円	【9m ³ ~】 159円
	40mm	1,140円		
	50mm	3,240円		
	75mm	5,710円		
	100mm	10,030円		
	150mm	29,060円		
200mm	48,550円			
浴場用	—	6,430円	【1m ³ ~100m ³ 】 5円	【101m ³ ~】 90円

②支笏湖畔地区簡易水道 (税抜)

用途区分	基本水量	基本料金	従量水量及び従量料金
一般用	8 m ³	1,110円	【9m ³ ~50m ³ 】 161円
			【51m ³ ~1,000m ³ 】 163円
			【1,001m ³ ~】 165円
臨時用	8 m ³	1,900円	【9m ³ ~】 165円

(5) 道内各都市の料金比較

①水道料金 (税込、家庭用20m³)

上位10市			下位10市		
順位	市名	金額	順位	市名	金額
1	函館市	2,398円	24	北見市	4,716円
2	苫小牧市	2,673円	25	登別市	4,822円
3	北斗市	2,830円	26	滝川市・砂川市・歌志	4,891円
4	伊達市	2,926円	29	美唄市	5,219円
5	旭川市	3,009円	30	赤平市	5,321円
6	千歳市	3,099円	31	深川市	5,390円
7	室蘭市	3,294円	32	根室市	5,522円
8	小樽市	3,432円	33	石狩市	5,546円
9	岩見沢市	3,498円	34	名寄市	5,750円
10	江別市	3,597円	35	夕張市	6,978円

道内35市平均額：4,299円

令和4年3月31日現在

②水道料金及び下水道使用料 (税込、家庭用20m³)

上位10市					下位10市				
順位	市名	水道	下水道	合計	順位	市名	水道	下水道	合計
1	苫小牧市	2,673円	2,294円	4,967円	26	三笠市	4,694円	4,465円	9,159円
2	千歳市	3,099円	1,938円	5,037円	27	深川市	5,390円	3,850円	9,240円
3	札幌市	3,652円	1,397円	5,049円	28	芦別市	4,554円	5,042円	9,596円
4	函館市	2,398円	3,014円	5,412円	29	名寄市	5,750円	3,870円	9,620円
5	北斗市	2,830円	2,750円	5,580円	30	砂川市	4,891円	4,760円	9,651円
6	江別市	3,597円	2,343円	5,940円	31	歌志内市	4,891円	4,797円	9,688円
7	小樽市	3,432円	2,750円	6,182円	32	根室市	5,522円	4,312円	9,834円
8	旭川市	3,009円	3,264円	6,273円	33	赤平市	5,321円	4,707円	10,028円
9	恵庭市	4,120円	2,399円	6,519円	34	美唄市	5,219円	5,090円	10,309円
10	北広島市	4,158円	2,442円	6,600円	35	夕張市	6,978円	5,105円	12,083円

道内35市平均額：7,958円

令和4年3月31日現在

3 施設

(1) 施設概要

①水道

ア 取水施設

水源名	取水の種類	取水地点	構造・規模
内別川	溢流堰	蘭越 10 番地の 2 地先	堰長 15.6m、堰高 3.5m、堰幅 0.4m
千歳川	取水口	蘭越 85 番地の 8 地先	取水口 1.2m×5.5m×2.85m～2 門 ポンプ井 4.6m×3.3m×3.85m～1 井
蘭越 1 号井	深井戸	蘭越 85 番地の 8 地先	ケーシング管φ300、深度 215m 取水ポンプφ125×1.84 m ³ /min
蘭越 2 号井	深井戸	蘭越 8 番地の 33 地先	ケーシング管φ300、深度 210m 取水ポンプφ125×1.69 m ³ /min
蘭越 3 号井	深井戸	蘭越 90 番地の 56 地先	ケーシング管φ300、深度 210m 取水ポンプφ100×0.76 m ³ /min
石狩東部広域 水道企業団	漁川浄水場系	上長都 1160 番地 7	昭和 59 年 4 月受水開始
	千歳川浄水場系	泉沢 1007 番地 21	平成 27 年 4 月受水開始

イ 浄水施設

施設		規模等
着水井	規模	内法寸法 2.500m×長さ 5.050m×深さ 2.200m 1 池 (RC 造)
	有効容量	46.0 m ³
混和池	規模	内法寸法 3.200m×長さ 3.200m×深さ 3.500m 1 池 (RC 造)
	有効容量	37.3 m ³
	凝集剤	ポリ塩化アルミニウム (PAC)
	PH 調整剤	濃硫酸
フロック形成池	規模	内法寸法 5.560×長さ 5.800m×深さ 2.700m 6 池 (RC 造)
	有効容量	88 m ³ /池
沈殿池	型式	横流式傾斜板式沈殿池
	計画処理量	38,500 m ³ /日
	池数	3 池 (有効容量 313 m ³ /池)
ろ過池	型式	ハーデンジフィルター
	計画処理量	38,500 m ³ /日
	ろ過速度	120m/日
	池数	4 池 (ろ過面積 335.6 m ²) 1～2 号は排水池へ転用 41.7 m ² ×2 池 3～6 号 83.9 m ² ×4 池
浄水施設 (地下水)	洗浄方式	自動逆洗方式
	目的	アンモニア態窒素除去
	計画処理量	2,000 m ³ /日
滅菌装置	型式	オゾン+生物活性炭
	方式	モノポンプ (次亜塩素酸ナトリウム用)
	台数	4 台 (前次亜ポンプ 2 台、後次亜ポンプ 2 台)
排水処理施設	吐出量	前次亜ポンプ 0.488～43.5L/h 後次亜ポンプ 0.191～16.1L/h
	方式	天日乾燥 (3 池)
	計画処理量	4,280 m ³
	汚泥処分方法	産業廃棄物処分

ウ 送水施設

施設		規模等	
送水ポンプ	蘭越送水ポンプ	$\phi 250 \times \phi 150 \times 8.25 \text{ m}^3/\text{min} \times 45\text{m}$	90kw \times 400V \sim 5台 (予備1台)
	泉沢送水ポンプ	$\phi 200 \times \phi 150 \times 3.48 \text{ m}^3/\text{min} \times 67\text{m}$	75kw \times 400V \sim 4台 (予備1台)
	東千歳送水ポンプ場	$\phi 80 \times 0.464 \text{ m}^3/\text{min} \times 119\text{m}$	18.5kw \times 200V \sim 2台 (予備1台)
送水管	蘭越送水ポンプ場 ～蘭越配水池	$\phi 800$ (STPW) L=194.8m	
	東千歳送水管 ～東千歳配水池	$\phi 150 \sim 200$ (SUS) L=101.9m $\phi 150 \sim 200$ (DIP-K) L=2,240.7m $\phi 150 \sim 200$ (DIP-T) L=7,944.9m $\phi 150$ (DIP-GX) L=200.0m $\phi 200$ (DIP-NS) L=995.1m $\phi 150 \sim 200$ (HPP) L=132.9m	
	泉沢送水ポンプ場 ～泉沢高架配水池	$\phi 450$ (SUS) L=94.2m $\phi 250 \sim 500$ (DIP-A) L=4,665.5m $\phi 250 \sim 450$ (DIP-K) L=4,827.8m	
送・配水管	駒里配水ポンプ場	$\phi 200$ (DIP-NS) L=425.2m	
	祝梅配水ポンプ場	$\phi 150$ (DIP-A) L=126.7m $\phi 150$ (DIP-K) L=56.3m $\phi 150$ (DIP-NS) L=71.7m $\phi 150$ (DIP-T) L=3231.8m $\phi 150$ (PP) L=26.8m $\phi 150$ (SUS) L=4.7m $\phi 150$ (SP) L=12.1m	

エ 配水施設

施設		規模等	
配水池	有効容量	28,643 m^3	
	池数	16池 蘭越：1,685 $\text{m}^3 \times 2$ 池 (1～2号)、4,100 $\text{m}^3 \times 2$ 池 (3～4号) 7,000 $\text{m}^3 \times 1$ 池 (5号) 臨空工業団地：2,000 $\text{m}^3 \times 3$ 池 泉沢高架：1,250 $\text{m}^3 \times 1$ 池 上長都高架：2,034 $\text{m}^3 \times 1$ 池 東千歳：181 $\text{m}^3 \times 2$ 池 駒里配水ポンプ場：106.0 $\text{m}^3 \times 2$ 池 祝梅配水ポンプ場：107.5 $\text{m}^3 \times 2$ 池	
	貯留時間	12.6時間 (計画水量ベース) 19.0時間 (H28 最大配水量ベース)	
	自然流下水量	28,216 m^3	
配水ポンプ場	駒里配水ポンプ場	$\phi 40 \times 1.146 \text{ m}^3/\text{min} \times 40\text{m} \times 5.5\text{KW} \times 200\text{V} \sim 3$ 台 (ユニット型) 発電機 60KVA	
	祝梅配水ポンプ場	$\phi 65 \times 1.50 \text{ m}^3/\text{min} \times 60\text{m} \times 7.5\text{KW} \times 200\text{V} \sim 4$ 台 (ユニット型) 発電機 43KVA	
増圧ポンプ場	黒沢増圧ポンプ場	$\phi 40 \times 0.074 \text{ m}^3/\text{min} \times 23\text{m} \times 1.5\text{KW} \times 200\text{V} \sim 2$ 台 発電機 20KVA	
	東丘増圧ポンプ場	$\phi 40 \times 0.144 \text{ m}^3/\text{min} \times 21\text{m} \times 1.5\text{KW} \times 200\text{V} \sim 2$ 台 発電機 20KVA	
	駒里増圧ポンプ場	$\phi 32 \times 0.13 \text{ m}^3/\text{min} \times 18.0\text{m} \times 0.75\text{KW} \times 200\text{V} \sim 2$ 台	
	中央増圧ポンプ場	$\phi 40 \times 0.20 \text{ m}^3/\text{min} \times 28.0\text{m} \times 1.5\text{KW} \times 200\text{V} \sim 2$ 台	

オ 処理フロー

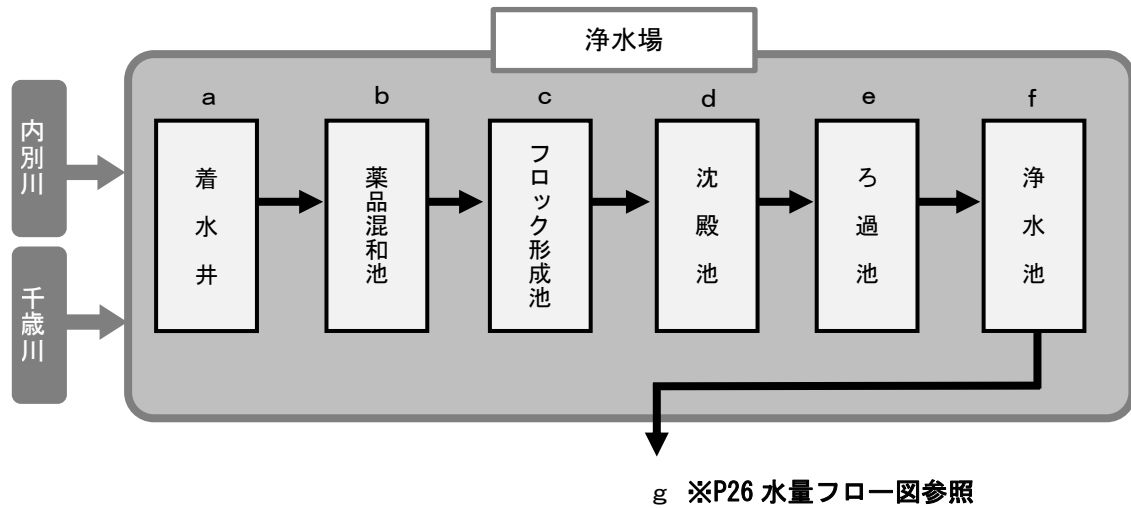

a 着水井

ゴミや木の葉などをドラムスクリーンで取り除く。

b 薬品混和池

水中のゴミを取り除くため、ポリ塩化アルミニウムを入れて混ぜる。

c フロック形成池

薬品混和池から流れてきた水をゆっくりと混ぜ、ゴミなどを付着させたフロックを形成し、沈降させる。

d 沈殿池

フロック形成池から流れてきた水を傾斜板に沿って流し、大きくなったフロックを沈降させる。

e ろ過池

特殊な砂の中に水を通して、目に見えないゴミを除去する。

f 浄水池

ろ過池から流れてきた水に次亜塩素酸ナトリウムを入れて消毒し、ポンプで配水池にくみ上げる。

g 蘭越配水池

- ・ 1,685 m³ × 2 池
- ・ 4,100 m³ × 2 池
- ・ 7,000 m³ × 1 池

②支笏湖畔地区簡易水道

ア 取水施設

水源名	水源の種類別	取水地点	河川名	取水可能量	計画取水量
1号水源	伏流水	支笏湖温泉国有林	シリセツナイ川	450 m ³ /日	450 m ³ /日
2号水源	地下水	支笏湖温泉国有林	深井戸 (H=42.0m)	850 m ³ /日	850 m ³ /日

イ 浄水施設

区分	型式	能力	台数
滅菌設備	次亜塩素酸ナトリウム	0.04~3.9m ³ /min・台	3台 (予備1台)

ウ 導水・配水管

区分	管種	延長
導水管	DTP φ75	34.1m
	DAP・DTP φ100	618.5m
配水管	PP・HPP φ50~φ100	2,171.0m
	VP・VHP φ50~φ100	85.8m
	DCIP φ75~φ200	1,238.9m
	合計	3,495.7m
総合計		4,148.3m

令和4年3月31日現在

エ 配水施設

区分	容量
配水池	572m ³

オ 処理フロー

【1号水源】

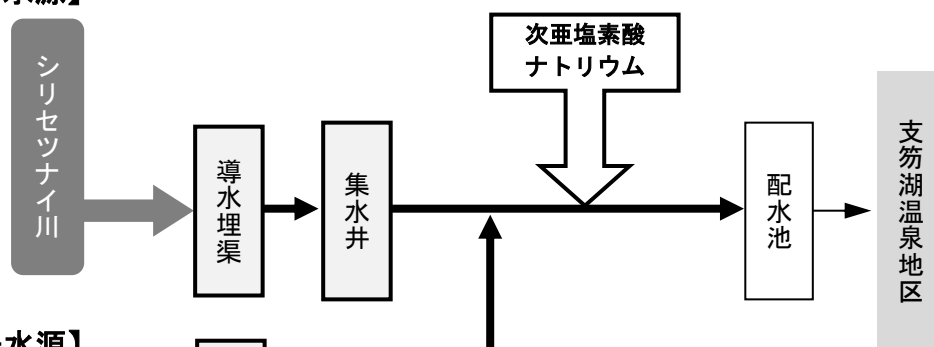

【2号水源】

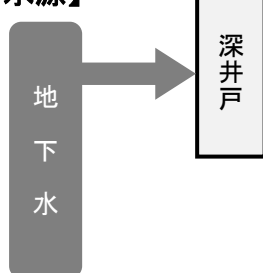

(2) 管種別配水管延長 (上水道)

(単位: m)

管種 管径	ダクタイル鋳鉄管	ポリエチレン管	硬質塩化ビニル管	その他	計
20		37.1			37.1
25		1,891.4	17.2		1,908.6
30		4,003.1	362.8		4,365.9
40		15,143.8	110.2		15,254.0
50	237.4	220,563.3	1,982.2		222,782.9
75	22,885.5	27,226.7	32,365.2	173.8	82,651.2
80				69.8	69.8
100	56,347.0	47,179.3	65,085.5	191.0	168,802.8
125				44.8	44.8
150	76,620.8	14,685.2	2,765.0	141.8	94,212.8
200	30,543.2	1,326.2		75.5	31,944.9
250	20,020.1				20,020.1
300	19,783.2	63.6		135.5	19,982.3
350	2,688.2			58.7	2,746.9
400	11,231.0	36.5		52.4	11,319.9
450	4,860.5				4,860.5
500	3,472.9			11.0	3,483.9
600	8,049.1			3,278.0	11,327.1
700	88.1			246.7	334.8
800	1,663.1			142.5	1,805.6
900	4.1				4.1
1000	4,137.5				4,137.5
計	262,631.7	332,156.2	102,688.1	4,621.5	702,097.5

令和4年3月31日現在

(3) 施設や管路の耐震状況 (上水道・簡易水道)

① 基幹施設

施設	耐震化率	備考
浄水施設	96.7%	蘭越浄水場、簡易水道施設
配水施設	87.2%	蘭越配水地(1号~5号)、浄水池、泉沢高架配水池、上長都高架配水池、臨空工業団地配水池、東千歳配水池、簡易水道配水池

令和4年3月31日現在

② 基幹管路

(単位: m)

項目	導水管	送水管	配水管φ350以上	計
全延長	1,169.2	16,886.9	40,020.3	58,076.4
耐震管	234.3	1,763.6	13,413.9	15,411.8
耐震化率	20.04%	10.44%	33.52%	26.54%
耐震適合管	0.0	4,691.4	22,315.6	27,007.0
耐震合計	234.3	6,455.0	35,729.5	42,418.8
耐震適合率	20.04%	38.22%	89.29%	73.04%

令和4年3月31日現在

解説 耐震管: レベル2地震動において、管路の破損や継手の離脱等の被害が軽微な管であり、液状化等による地盤変状に対しても、上記と同等の耐震性能を有する管

耐震適合管: レベル2地震動において、地盤によっては管路の破損や継手の離脱等の被害が軽微

(4) 名水ふれあい公園

①概要

開園	開園期間	面積	備考
平成元年 10月	4月26日～11月15日	7,519㎡	・ナイベツ川湧水が「名水百選」に選ばれたことを記念し設置 ・平成5年2月に「北海道まちづくり百選」に認定

②施設

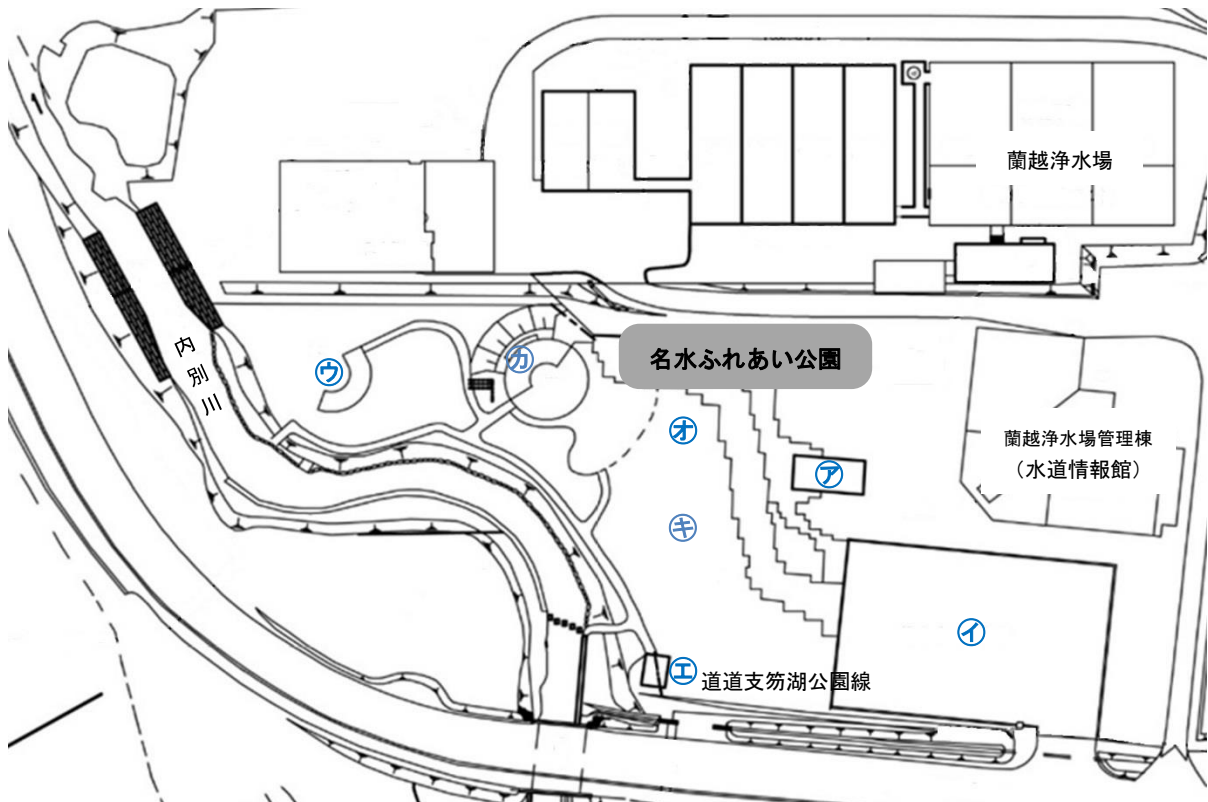

- | | | |
|-----------------------|--------------------|------|
| ㊦トイレ (小3基、大4基、身障者用1基) | ㊧駐車場 (乗用車25台、バス3台) | ㊨湧水池 |
| ㊩四阿 | ㊪水飲台 | ㊫壁泉 |
| ㊬名水ごっくん広場 | | |

(5) 施設見学者数

①蘭越浄水場見学者数

【令和3年度】新型コロナウイルス感染拡大防止のため、見学の受入れを行いませんでした。

参 考【令和元年度】

月	日	見学団体名	人 数	月合計
4				
5	15 29	高台小学校 まちめぐりガイド	36 18	54
6				
7	11 19	末広小学校 千歳第二小学校	109 56	165
8	22 27	千歳小学校 桜木小学校	48 63	111
9				
10				
11	12	泉沢小学校	34	34
12				
1				
2				
3				

【年度別】

(単位：人)

	平成 29 年度	平成 30 年度	令和元年度	令和 2 年度	令和 3 年度
蘭越浄水場	379	530	364	0	0

②名水ふれあい公園来園者数

(単位：人)

月	年度	平成 29 年度	平成 30 年度	令和元年度	令和 2 年度	令和 3 年度
4		1,065	991	858	0	591
5		7,411	6,843	8,372	541	2,565
6		6,371	6,445	7,038	3,046	4,526
7		10,098	8,585	8,243	4,871	6,608
8		7,641	8,444	9,311	5,127	6,300
9		8,220	8,724	9,012	5,771	5,005
10		6,273	6,842	7,453	4,222	5,897
11		2,693	2,726	2,120	1,685	1,964
	合計	49,772	49,600	52,407	25,263	33,456

(6) 蘭越浄水場監視体制

①運転監視・点検

	勤務時間		人数	受注者
平日	日勤	8:00 ~ 17:00	4名	千歳市管工事業協同組合
	夜勤	17:00 ~ 8:00	2名	〃
休日	日勤	8:00 ~ 17:00	2名	〃
	夜勤	17:00 ~ 8:00	2名	〃

②水質検査

	勤務時間		人数	受注者
毎日	日勤	9:00 ~ 11:00	1名	株式会社エコニクス

③点検

毎日実施		月 2 回実施	
<p>1. 浄水場内の施設</p>	<ul style="list-style-type: none"> ・ 取水施設 (河川) ・ 着水・葉注施設 ・ フロック形成池・凝集沈殿池 ・ ろ過施設 ・ 送水施設 ・ 排水施設 	<p>1. 浄水場内の施設</p>	<ul style="list-style-type: none"> ・ 取水・着水設備 ・ フロック形成池・凝集沈殿池 ・ ろ過池 ・ 浄水池・送水ポンプ場
<p>2. 浄水場内の電気・計装設備</p>	<ul style="list-style-type: none"> ・ 圧力計・液位計 ・ 水質・水位・流量計 	<p>2. 浄水場内の電気・計装設備</p>	<ul style="list-style-type: none"> ・ 発電機 ・ 水質・計測器
		<p>3. 水源</p>	<ul style="list-style-type: none"> ・ 状況確認 ・ 電気計装設備 ・ 監視カメラ
		<p>4. 外部施設</p>	<ul style="list-style-type: none"> ・ 蘭越配水池 ・ 泉沢送水ポンプ場 ・ 上長都高架配水池 ・ 泉沢高架配水池 ・ 臨空工業団地配水池 ・ つばさ公園 (水質モニターのみ) ・ 南 1 8 号排水機場 (水質モニターのみ) ・ 祝梅配水ポンプ場 ・ 中央増圧ポンプ場 ・ 泉郷増圧ポンプ場 (水質モニターのみ) ・ 東千歳送水ポンプ場 ・ 東千歳配水池 ・ 新川増圧ポンプ場 ・ 東丘増圧ポンプ場 (水質モニターを含む) ・ 黒沢増圧ポンプ場 ・ 駒里配水ポンプ場 ・ 駒里増圧ポンプ場 ・ 支笏湖畔地区簡易水道管理棟 ・ 支笏湖畔地区簡易水道配水池 ・ 支笏湖畔地区簡易水道地下水井戸 ・ 支笏湖畔汚水中継ポンプ場 (水質モニターのみ)

(7) 蘭越浄水場取水停止記録 (災害、大雨、機器の不具合等によるもの)

年 月 日	取水停止時刻 (配水池水位)	取水再開時刻 (配水池水位)	取水停止時間 (水位低下)	備 考
令和3年6月4日	13:50 (4.21m)	19:40 (2.54m)	5:50 (1.67m)	降雨量 75.0mm
令和3年8月10日	10:48 (4.37m)	17:54 (2.88m)	7:06 (1.49m)	降雨量 109.0mm
令和3年9月12日	4:34 (3.98m)	8:51 (3.36m)	4:17 (0.62m)	降雨量 33.0mm

(8) 施設清掃記録

年 月 日	施 設	産 廃 発 生 量
令和3年 5月 18日	蘭越浄水場 1号沈殿池	—
令和3年 6月 1日	蘭越浄水場 2号沈殿池	—
令和3年 6月 15日	蘭越浄水場 3号沈殿池	—
令和3年 7月 26日	千歳川取水口	—
令和3年 8月 2日	天日乾燥ろ床(No.1,2,3)	38.93 t ※浄水汚泥
令和3年 9月 14日	支笏湖配水池(No.1)	1.81 t ※浄水汚泥
令和3年 9月 16日	支笏湖配水池(No.2)	1.71 t ※浄水汚泥
令和3年 10月 7日	蘭越浄水場 1号沈殿池	—
令和3年 10月 28日	蘭越浄水場 2号沈殿池	—
令和3年 11月 4日	上長都高架配水池	—
令和3年 11月 16日	蘭越浄水場 3号沈殿池	—
令和3年 11月 23日	蘭越浄水場 浄水池(No.2)	—
令和3年 11月 30日	蘭越浄水場 浄水池(No.1)	—

4 浄水統計

(1) 各種水量

①水道事業

ア 取水量及び送水量

(単位：m³)

項目 月	取水量				浄水処理水量	送水量		
	内別川	千歳川	地下水	計		蘭越配水池	泉沢高架配水池	計
4	881,379	2,228	0	883,607	878,870	717,212	93,511	810,723
5	884,004	2,291	0	886,295	881,170	713,098	97,372	810,470
6	845,464	2,864	0	848,328	842,855	678,966	97,381	776,347
7	900,824	2,428	0	903,252	898,673	730,678	98,399	829,077
8	849,230	2,412	0	851,642	846,776	686,816	92,896	779,712
9	808,766	2,197	0	810,963	806,296	646,772	95,297	742,069
10	877,895	2,257	0	880,152	874,939	707,984	98,353	806,337
11	865,646	2,185	0	867,831	862,728	700,704	95,025	795,729
12	871,740	2,224	0	873,964	869,637	709,365	91,288	800,653
1	866,088	2,283	0	868,371	863,815	706,757	87,010	793,767
2	788,980	2,017	0	790,997	786,909	640,976	81,062	722,038
3	885,122	2,285	0	887,407	882,592	722,164	89,716	811,880
合計	10,325,138	27,671	0	10,352,809	10,295,260	8,361,492	1,117,310	9,478,802
月平均	860,428	2,343	0	862,734	857,938	696,791	93,109	789,900
日平均	28,288	77	0	28,364	28,206	22,908	3,061	25,969

※月平均、日平均：小数点以下四捨五入

イ 受水量及び配水量

(単位：m³)

項目 月	受水量			配水量				
	上長都 高架配水池	臨空工業 団地配水池	計	蘭越 配水池	泉沢高架 配水池	上長都 高架配水池	臨空工業 団地配水池	計
4	119,626	74,965	194,591	716,359	93,428	119,621	74,986	1,004,394
5	123,424	77,394	200,818	714,520	97,385	123,347	77,490	1,012,742
6	119,838	119,926	239,764	678,729	97,404	119,847	119,926	1,015,906
7	124,862	124,026	248,888	729,161	98,472	124,894	124,051	1,076,578
8	124,628	124,031	248,659	687,717	92,926	124,601	124,014	1,029,258
9	120,785	119,969	240,754	648,005	95,209	120,667	119,886	983,767
10	124,437	77,535	201,972	707,700	98,478	124,347	77,523	1,008,048
11	117,219	74,928	192,147	697,907	94,869	117,689	74,920	985,385
12	124,178	77,529	201,707	710,218	91,265	123,857	77,533	1,002,873
1	124,850	77,530	202,380	708,227	87,201	124,909	77,522	997,859
2	112,467	69,780	182,247	641,023	80,942	112,485	69,788	904,238
3	123,613	77,368	200,981	721,453	89,721	123,645	77,360	1,012,179
合計	1,459,927	1,094,981	2,554,908	8,361,019	1,117,300	1,459,909	1,094,999	12,033,227
月平均	121,661	91,248	212,909	696,752	93,108	121,659	91,250	1,002,769
日平均	4,000	3,000	7,000	22,907	3,061	4,000	3,000	32,968

※月平均、日平均：小数点以下四捨五入

ウ 地区別配水量

(単位：m³)

地区 月	祝梅地区				駒里地区				東千歳地区			
	日最大配水量	日平均配水量	時間最大配水量	月計	日最大配水量	日平均配水量	時間最大配水量	月計	日最大配水量	日平均配水量	時間最大配水量	月計
4	445	284	28	8,534	328	275	30	8,242	591	439	50	13,178
5	424	306	29	9,471	315	282	28	8,735	628	451	50	13,979
6	438	299	25	8,975	341	286	30	8,587	729	525	98	15,747
7	356	281	24	8,714	341	305	34	9,456	825	582	72	18,042
8	342	294	23	9,106	342	290	33	8,982	726	520	60	16,125
9	373	329	25	9,863	317	282	29	8,467	625	500	65	15,009
10	315	259	22	8,018	283	267	26	8,289	498	387	41	12,005
11	317	233	43	6,976	287	256	28	7,667	409	339	27	10,170
12	278	210	19	6,499	259	233	23	7,221	396	367	27	11,363
1	240	216	22	6,685	255	214	25	6,647	391	367	26	11,377
2	298	201	30	5,631	157	142	16	3,987	432	392	26	10,976
3	338	232	19	7,181	261	201	27	6,242	505	430	35	13,339
合計	—	—	—	95,653	—	—	—	92,522	—	—	—	161,310
集計	445	262	43	7,971	342	252	34	7,710	825	441	98	13,442

※集計：最大及び平均は、それぞれの最大値及び平均値を入力

②支笏湖畔地区簡易水道事業

取水量及び配水量

(単位：m³)

項目 月	取水量			配水量			
	シリセツナイ川	地下水	計	日最大配水量	日平均配水量	時間最大配水量	月計
4	3,554	800	4,354	186	145	18	4,354
5	3,806	649	4,455	239	144	22	4,455
6	3,397	596	3,993	194	133	23	3,993
7	5,029	566	5,595	249	180	19	5,595
8	5,548	525	6,073	269	196	20	6,073
9	5,197	590	5,787	356	193	27	5,787
10	7,246	493	7,739	421	250	26	7,739
11	4,852	464	5,316	254	177	28	5,316
12	4,682	478	5,160	230	166	25	5,160
1	4,822	488	5,310	238	171	20	5,310
2	4,052	424	4,476	233	160	18	4,476
3	3,976	486	4,462	207	144	16	4,462
合計	56,161	6,559	62,720	—	—	—	62,720
月平均	4,680	546	5,226	—	—	—	—
日平均	153	17	171	—	—	—	—
集計	—	—	—	421	172	28	5,226

※月平均、日平均：小数点以下四捨五入

※集計：最大及び平均は、それぞれの最大値及び平均値を入力

(2) 水量フロー図

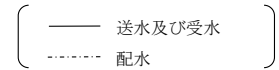

(水道事業)

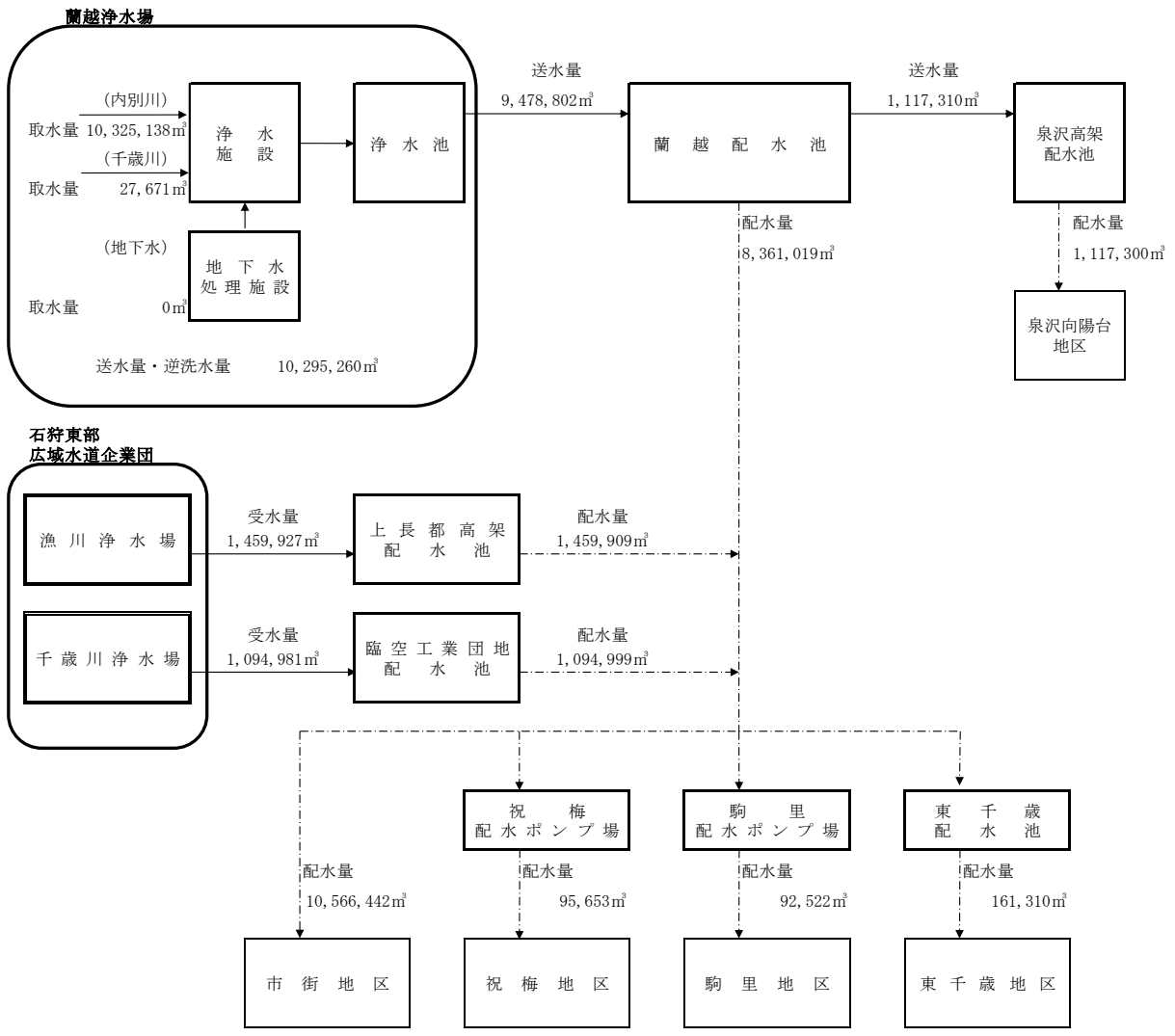

(支笏湖畔地区簡易水道事業)

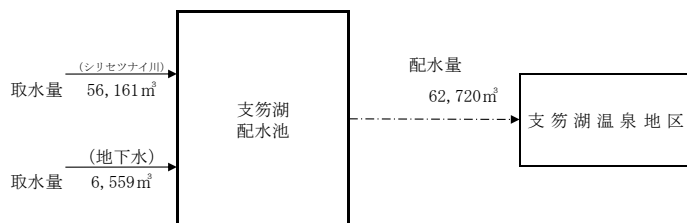

(3) 水質試験結果

①原水水質

ア 定期水質検査結果

【内別川原水】

検査項目	参考値	4月	5月	6月	7月	8月	9月	10月	11月	12月	1月	2月	3月	最大	最小	平均
1 一般細菌	100個/ml以下	5	36	44	56	62	40	33	68	22	20	4	6	68	4	33
2 大腸菌	検出されないこと	<1.8	7.8	4.0	130	46	33	7.8	4.0	7.8	33	70	79	130	<1.8	35
3 カドミウム及びその化合物	0.003 mg/L 以下	<0.0003	-	-	<0.0003	-	-	<0.0003	-	-	<0.0003	-	-	<0.0003	<0.0003	<0.0003
4 水銀及びその化合物	0.0005 mg/L 以下	<0.00005	-	-	<0.00005	-	-	<0.00005	-	-	<0.00005	-	-	<0.00005	<0.00005	<0.00005
5 セレン及びその化合物	0.01 mg/L 以下	<0.001	-	-	<0.001	-	-	<0.001	-	-	<0.001	-	-	<0.001	<0.001	<0.001
6 鉛及びその化合物	0.01 mg/L 以下	<0.001	-	-	<0.001	-	-	<0.001	-	-	<0.001	-	-	<0.001	<0.001	<0.001
7 ヒ素及びその化合物	0.01 mg/L 以下	0.002	-	-	0.002	-	-	0.002	-	-	0.002	-	-	0.002	0.002	0.002
8 六価クロム化合物	0.02 mg/L 以下	<0.002	-	-	<0.002	-	-	<0.002	-	-	<0.002	-	-	<0.002	<0.002	<0.002
9 亜硝酸態窒素	0.04 mg/L 以下	<0.004	-	-	<0.004	-	-	<0.004	-	-	<0.004	-	-	<0.004	<0.004	<0.004
10 シアン化物イオン及び塩化シアン	0.01 mg/L 以下	<0.001	-	-	<0.001	-	-	<0.001	-	-	<0.001	-	-	<0.001	<0.001	<0.001
11 硝酸態窒素及び亜硝酸態窒素	10 mg/L 以下	0.32	-	-	0.37	-	-	0.36	-	-	0.37	-	-	0.37	0.32	0.36
12 フッ素及びその化合物	0.8 mg/L 以下	<0.08	-	-	<0.08	-	-	<0.08	-	-	<0.08	-	-	<0.08	<0.08	<0.08
13 ホウ素及びその化合物	1.0 mg/L 以下	0.02	-	-	0.02	-	-	0.02	-	-	0.02	-	-	0.02	0.02	0.02
14 四塩化炭素	0.002 mg/L 以下	<0.0002	-	-	<0.0002	-	-	<0.0002	-	-	<0.0002	-	-	<0.0002	<0.0002	<0.0002
15 1,4-ジオキサン	0.05 mg/L 以下	<0.005	-	-	<0.005	-	-	<0.005	-	-	<0.005	-	-	<0.005	<0.005	<0.005
16 シス-1,2-ジクロロエチレン及びトランス-1,2-ジクロロエチレン	0.04 mg/L 以下	<0.004	-	-	<0.004	-	-	<0.004	-	-	<0.004	-	-	<0.004	<0.004	<0.004
17 ジクロロメタン	0.02 mg/L 以下	<0.002	-	-	<0.002	-	-	<0.002	-	-	<0.002	-	-	<0.002	<0.002	<0.002
18 テトラクロロエチレン	0.01 mg/L 以下	<0.001	-	-	<0.001	-	-	<0.001	-	-	<0.001	-	-	<0.001	<0.001	<0.001
19 トリクロロエチレン	0.01 mg/L 以下	<0.001	-	-	<0.001	-	-	<0.001	-	-	<0.001	-	-	<0.001	<0.001	<0.001
20 ベンゼン	0.01 mg/L 以下	<0.001	-	-	<0.001	-	-	<0.001	-	-	<0.001	-	-	<0.001	<0.001	<0.001
21 塩素酸	0.6 mg/L 以下	-	-	-	-	-	-	-	-	-	-	-	-	-	-	-
22 クロロ酢酸	0.02 mg/L 以下	-	-	-	-	-	-	-	-	-	-	-	-	-	-	-
23 クロロホルム	0.06 mg/L 以下	-	-	-	-	-	-	-	-	-	-	-	-	-	-	-
24 ジクロロ酢酸	0.03 mg/L 以下	-	-	-	-	-	-	-	-	-	-	-	-	-	-	-
25 ジブロモクロロメタン	0.1 mg/L 以下	-	-	-	-	-	-	-	-	-	-	-	-	-	-	-
26 臭素酸	0.01 mg/L 以下	-	-	-	-	-	-	-	-	-	-	-	-	-	-	-
27 総トリハロメタン	0.1 mg/L 以下	-	-	-	-	-	-	-	-	-	-	-	-	-	-	-
28 トリクロロ酢酸	0.03 mg/L 以下	-	-	-	-	-	-	-	-	-	-	-	-	-	-	-
29 ブロモジクロロメタン	0.03 mg/L 以下	-	-	-	-	-	-	-	-	-	-	-	-	-	-	-
30 ブロモホルム	0.09 mg/L 以下	-	-	-	-	-	-	-	-	-	-	-	-	-	-	-
31 ホルムアルデヒド	0.08 mg/L 以下	-	-	-	-	-	-	-	-	-	-	-	-	-	-	-
32 亜鉛及びその化合物	1.0 mg/L 以下	<0.01	-	-	<0.01	-	-	<0.01	-	-	<0.01	-	-	<0.01	<0.01	<0.01
33 アルミニウム及びその化合物	0.2 mg/L 以下	<0.02	-	-	<0.02	-	-	<0.02	-	-	<0.02	-	-	<0.02	<0.02	<0.02
34 鉄及びその化合物	0.3 mg/L 以下	0.01	-	-	0.01	-	-	0.01	-	-	0.01	-	-	0.01	0.01	0.01
35 銅及びその化合物	1.0 mg/L 以下	<0.01	-	-	<0.01	-	-	<0.01	-	-	<0.01	-	-	<0.01	<0.01	<0.01
36 ナトリウム及びその化合物	200 mg/L 以下	6.4	-	-	6.1	-	-	6.5	-	-	6.5	-	-	6.5	6.1	6.4
37 マンガン及びその化合物	0.05 mg/L 以下	0.002	-	-	0.003	-	-	0.002	-	-	0.002	-	-	0.003	0.002	0.002
38 塩化物イオン	200 mg/L 以下	4.7	4.6	4.6	4.7	4.7	4.8	4.8	4.8	4.7	4.8	4.8	4.7	4.8	4.6	4.7
39 カルシウム、マグネシウム等(硬度)	300 mg/L 以下	23.6	-	-	23.1	-	-	25.1	-	-	24.7	-	-	25.1	23.1	24.1
40 蒸発残留物	500 mg/L 以下	98	-	-	98	-	-	102	-	-	95	-	-	102	95	98
41 陰イオン界面活性剤	0.2 mg/L 以下	<0.02	-	-	<0.02	-	-	<0.02	-	-	<0.02	-	-	<0.02	<0.02	<0.02
42 ジェオスミン	0.00001 mg/L 以下	<0.000001	-	-	<0.000001	-	-	<0.000001	-	-	<0.000001	-	-	<0.000001	<0.000001	<0.000001
43 2-メチルイソボルネオール	0.00001 mg/L 以下	<0.000001	-	-	<0.000001	-	-	<0.000001	-	-	<0.000001	-	-	<0.000001	<0.000001	<0.000001
44 非イオン界面活性剤	0.02 mg/L 以下	<0.002	-	-	<0.002	-	-	<0.002	-	-	<0.002	-	-	<0.002	<0.002	<0.002
45 フェノール類	0.005 mg/L 以下	<0.0005	-	-	<0.0005	-	-	<0.0005	-	-	<0.0005	-	-	<0.0005	<0.0005	<0.0005
46 有機物(全有機炭素(TOC)の量)	3 mg/L 以下	0.5	0.6	0.6	0.4	0.6	0.5	0.5	0.5	0.6	0.5	0.6	0.5	0.6	0.4	0.5
47 pH値	5.8~8.6	7.69	7.69	7.58	7.53	7.52	7.52	7.54	7.55	7.45	7.63	7.64	7.61	7.69	7.45	7.58
48 味	異常でないこと	-	-	-	-	-	-	-	-	-	-	-	-	-	-	-
49 臭気	異常でないこと	植物性臭	植物性臭	植物性臭	植物性臭	植物性臭	植物性臭	植物性臭	植物性臭	植物性臭	植物性臭	植物性臭	植物性臭	-	-	-
50 色度	5度以下	<1	1	2	1	1	<1	1	1	1	1	1	1	2	<1	<1
51 濁度	2度以下	0.5	0.6	0.6	0.5	0.4	0.4	0.4	0.3	0.3	0.5	0.7	0.5	0.7	0.3	0.5
嫌気性芽胞菌 [MPN/100mL]		3	4	4	2	0	2	3	2	1	1	2	2	4	0	2
水温 [°C]		8.5	10.9	10.0	10.8	10.8	9.4	7.7	6.7	5.3	5.2	4.7	6.0	10.9	4.7	8.0

※原水水質に基準値がないため、参考値としている（以降同様）

※「<」が付されている結果は、定量下限値未満であることを示す（以降同様）

【千歳川原水】

検査項目	参考値	4月	5月	6月	7月	8月	9月	10月	11月	12月	1月	2月	3月	最大	最小	平均
1 一般細菌	100個/ml以下	6	48	32	32	88	63	85	41	13	6	1	4	88	1	35
2 大腸菌	検出されないこと	<1.8	2.0	2.0	33	33	13	13	130	4.5	17	7.8	17	130	<1.8	23
3 カドミウム及びその化合物	0.003 mg/L 以下	<0.0003	-	-	<0.0003	-	-	<0.0003	-	-	<0.0003	-	-	<0.0003	<0.0003	<0.0003
4 水銀及びその化合物	0.0005 mg/L 以下	<0.00005	-	-	<0.00005	-	-	<0.00005	-	-	<0.00005	-	-	<0.00005	<0.00005	<0.00005
5 セレン及びその化合物	0.01 mg/L 以下	<0.001	-	-	<0.001	-	-	<0.001	-	-	<0.001	-	-	<0.001	<0.001	<0.001
6 鉛及びその化合物	0.01 mg/L 以下	<0.001	-	-	<0.001	-	-	<0.001	-	-	<0.001	-	-	<0.001	<0.001	<0.001
7 ヒ素及びその化合物	0.01 mg/L 以下	0.003	-	-	0.003	-	-	0.003	-	-	0.003	-	-	0.003	0.003	0.003
8 六価クロム化合物	0.02 mg/L 以下	<0.002	-	-	<0.002	-	-	<0.002	-	-	<0.002	-	-	<0.002	<0.002	<0.002
9 亜硝酸態窒素	0.04 mg/L 以下	<0.004	-	-	<0.004	-	-	<0.004	-	-	<0.004	-	-	<0.004	<0.004	<0.004
10 シアン化物イオン及び塩化シアン	0.01 mg/L 以下	<0.001	-	-	<0.001	-	-	<0.001	-	-	<0.001	-	-	<0.001	<0.001	<0.001
11 硝酸態窒素及び亜硝酸態窒素	10 mg/L 以下	0.08	-	-	0.09	-	-	0.06	-	-	0.12	-	-	0.12	0.06	0.09
12 フッ素及びその化合物	0.8 mg/L 以下	0.13	-	-	0.14	-	-	0.14	-	-	0.14	-	-	0.14	0.13	0.14
13 ホウ素及びその化合物	1.0 mg/L 以下	0.30	-	-	0.29	-	-	0.29	-	-	0.28	-	-	0.30	0.28	0.29
14 四塩化炭素	0.002 mg/L 以下	<0.0002	-	-	<0.0002	-	-	<0.0002	-	-	<0.0002	-	-	<0.0002	<0.0002	<0.0002
15 1,4-ジオキサン	0.05 mg/L 以下	<0.005	-	-	<0.005	-	-	<0.005	-	-	<0.005	-	-	<0.005	<0.005	<0.005
16 シス-1,2-ジクロロエチレン及びトランス-1,2-ジクロロエチレン	0.04 mg/L 以下	<0.004	-	-	<0.004	-	-	<0.004	-	-	<0.004	-	-	<0.004	<0.004	<0.004
17 ジクロロメタン	0.02 mg/L 以下	<0.002	-	-	<0.002	-	-	<0.002	-	-	<0.002	-	-	<0.002	<0.002	<0.002
18 テトラクロロエチレン	0.01 mg/L 以下	<0.001	-	-	<0.001	-	-	<0.001	-	-	<0.001	-	-	<0.001	<0.001	<0.001
19 トリクロロエチレン	0.01 mg/L 以下	<0.001	-	-	<0.001	-	-	<0.001	-	-	<0.001	-	-	<0.001	<0.001	<0.001
20 ベンゼン	0.01 mg/L 以下	<0.001	-	-	<0.001	-	-	<0.001	-	-	<0.001	-	-	<0.001	<0.001	<0.001
21 塩素酸	0.6 mg/L 以下	-	-	-	-	-	-	-	-	-	-	-	-	-	-	-
22 クロロ酢酸	0.02 mg/L 以下	-	-	-	-	-	-	-	-	-	-	-	-	-	-	-
23 クロロホルム	0.06 mg/L 以下	-	-	-	-	-	-	-	-	-	-	-	-	-	-	-
24 ジクロロ酢酸	0.03 mg/L 以下	-	-	-	-	-	-	-	-	-	-	-	-	-	-	-
25 ジブromクロロメタン	0.1 mg/L 以下	-	-	-	-	-	-	-	-	-	-	-	-	-	-	-
26 臭素酸	0.01 mg/L 以下	-	-	-	-	-	-	-	-	-	-	-	-	-	-	-
27 総トリハロメタン	0.1 mg/L 以下	-	-	-	-	-	-	-	-	-	-	-	-	-	-	-
28 トリクロロ酢酸	0.03 mg/L 以下	-	-	-	-	-	-	-	-	-	-	-	-	-	-	-
29 ブロモジクロロメタン	0.03 mg/L 以下	-	-	-	-	-	-	-	-	-	-	-	-	-	-	-
30 ブロモホルム	0.09 mg/L 以下	-	-	-	-	-	-	-	-	-	-	-	-	-	-	-
31 ホルムアルデヒド	0.08 mg/L 以下	-	-	-	-	-	-	-	-	-	-	-	-	-	-	-
32 亜鉛及びその化合物	1.0 mg/L 以下	<0.01	-	-	<0.01	-	-	<0.01	-	-	<0.01	-	-	<0.01	<0.01	<0.01
33 アルミニウム及びその化合物	0.2 mg/L 以下	<0.02	-	-	<0.02	-	-	<0.02	-	-	<0.02	-	-	<0.02	<0.02	<0.02
34 鉄及びその化合物	0.3 mg/L 以下	0.02	-	-	0.04	-	-	0.04	-	-	0.02	-	-	0.04	0.02	0.03
35 銅及びその化合物	1.0 mg/L 以下	<0.01	-	-	<0.01	-	-	<0.01	-	-	<0.01	-	-	<0.01	<0.01	<0.01
36 ナトリウム及びその化合物	200 mg/L 以下	14.9	-	-	14.2	-	-	14.6	-	-	14.6	-	-	14.9	14.2	14.6
37 マンガン及びその化合物	0.05 mg/L 以下	0.003	-	-	0.006	-	-	0.005	-	-	0.003	-	-	0.006	0.003	0.004
38 塩化物イオン	200 mg/L 以下	13.6	13.5	12.7	13.5	13.2	13.5	13.4	12.9	13.0	13.3	14.3	14.4	14.4	12.7	13.4
39 カルシウム、マグネシウム等(硬度)	300 mg/L 以下	50.8	-	-	49.1	-	-	51.2	-	-	50.6	-	-	51.2	49.1	50.4
40 蒸発残留物	500 mg/L 以下	124	-	-	120	-	-	126	-	-	118	-	-	126	118	122
41 陰イオン界面活性剤	0.2 mg/L 以下	<0.02	-	-	<0.02	-	-	<0.02	-	-	<0.02	-	-	<0.02	<0.02	<0.02
42 ジェオスミン	0.00001 mg/L 以下	<0.000001	-	-	<0.000001	-	-	0.000002	-	-	<0.000001	-	-	0.000002	<0.000001	<0.000001
43 2-メチルイソボルネオール	0.00001 mg/L 以下	<0.000001	-	-	<0.000001	-	-	<0.000001	-	-	<0.000001	-	-	<0.000001	<0.000001	<0.000001
44 非イオン界面活性剤	0.02 mg/L 以下	<0.002	-	-	<0.002	-	-	<0.002	-	-	<0.002	-	-	<0.002	<0.002	<0.002
45 フェノール類	0.005 mg/L 以下	<0.0005	-	-	<0.0005	-	-	<0.0005	-	-	<0.0005	-	-	<0.0005	<0.0005	<0.0005
46 有機物(全有機炭素(TOC)の量)	3 mg/L 以下	0.5	0.6	0.7	0.6	0.8	0.7	0.8	0.7	0.7	0.5	0.7	0.6	0.8	0.5	0.7
47 pH値	5.8~8.6	7.82	7.90	7.85	7.78	7.74	7.90	7.77	7.73	7.74	7.73	7.78	7.71	7.90	7.71	7.79
48 味	異常でないこと	-	-	-	-	-	-	-	-	-	-	-	-	-	-	-
49 臭気	異常でないこと	植物性臭	植物性臭	植物性臭	植物性臭	植物性臭	植物性臭	植物性臭	植物性臭	植物性臭	植物性臭	植物性臭	植物性臭	-	-	-
50 色度	5度以下	<1	<1	2	1	1	<1	1	1	<1	<1	<1	<1	2	<1	<1
51 濁度	2度以下	0.4	0.5	0.9	0.7	0.7	0.5	0.8	0.7	0.8	0.5	0.4	0.4	0.9	0.4	0.6
嫌気性芽胞菌 [MPN/100mL]		2	2	2	1	0	0	0	1	2	6	7	2	7	0	2
水温 [°C]		6.9	9.9	12.0	16.7	18.9	18.2	12.0	9.0	5.0	2.5	2.0	2.8	18.9	2.0	9.7

【シリセツナイ川原水】

検査項目	参考値	4月	5月	6月	7月	8月	9月	10月	11月	12月	1月	2月	3月	最大	最小	平均
1 一般細菌	100個/ml以下	1	3	0	0	0	1	0	0	0	0	0	0	3	0	0
2 大腸菌	検出されないこと	<1.8	<1.8	<1.8	<1.8	<1.8	<1.8	<1.8	<1.8	<1.8	<1.8	<1.8	<1.8	<1.8	<1.8	<1.8
3 カドミウム及びその化合物	0.003 mg/L 以下	<0.0003	-	-	<0.0003	-	-	<0.0003	-	-	<0.0003	-	-	<0.0003	<0.0003	<0.0003
4 水銀及びその化合物	0.0005 mg/L 以下	<0.00005	-	-	<0.00005	-	-	<0.00005	-	-	<0.00005	-	-	<0.00005	<0.00005	<0.00005
5 セレン及びその化合物	0.01 mg/L 以下	<0.001	-	-	<0.001	-	-	<0.001	-	-	<0.001	-	-	<0.001	<0.001	<0.001
6 鉛及びその化合物	0.01 mg/L 以下	<0.001	-	-	<0.001	-	-	<0.001	-	-	<0.001	-	-	<0.001	<0.001	<0.001
7 ヒ素及びその化合物	0.01 mg/L 以下	0.001	-	-	0.001	-	-	0.001	-	-	0.001	-	-	0.001	0.001	0.001
8 六価クロム化合物	0.02 mg/L 以下	<0.002	-	-	<0.002	-	-	<0.002	-	-	<0.002	-	-	<0.002	<0.002	<0.002
9 亜硝酸態窒素	0.04 mg/L 以下	<0.004	-	-	<0.004	-	-	<0.004	-	-	<0.004	-	-	<0.004	<0.004	<0.004
10 シアン化物イオン及び塩化シアン	0.01 mg/L 以下	<0.001	-	-	<0.001	-	-	<0.001	-	-	<0.001	-	-	<0.001	<0.001	<0.001
11 硝酸態窒素及び亜硝酸態窒素	10 mg/L 以下	0.16	-	-	0.16	-	-	0.15	-	-	0.15	-	-	0.16	0.15	0.16
12 フッ素及びその化合物	0.8 mg/L 以下	<0.08	-	-	<0.08	-	-	<0.08	-	-	<0.08	-	-	<0.08	<0.08	<0.08
13 ホウ素及びその化合物	1.0 mg/L 以下	<0.02	-	-	<0.02	-	-	<0.02	-	-	<0.02	-	-	<0.02	<0.02	<0.02
14 四塩化炭素	0.002 mg/L 以下	<0.0002	-	-	<0.0002	-	-	<0.0002	-	-	<0.0002	-	-	<0.0002	<0.0002	<0.0002
15 1,4-ジオキサン	0.05 mg/L 以下	<0.005	-	-	<0.005	-	-	<0.005	-	-	<0.005	-	-	<0.005	<0.005	<0.005
16 シス-1,2-ジクロロエチレン及びトランス-1,2-ジクロロエチレン	0.04 mg/L 以下	<0.004	-	-	<0.004	-	-	<0.004	-	-	<0.004	-	-	<0.004	<0.004	<0.004
17 ジクロロメタン	0.02 mg/L 以下	<0.002	-	-	<0.002	-	-	<0.002	-	-	<0.002	-	-	<0.002	<0.002	<0.002
18 テトラクロロエチレン	0.01 mg/L 以下	<0.001	-	-	<0.001	-	-	<0.001	-	-	<0.001	-	-	<0.001	<0.001	<0.001
19 トリクロロエチレン	0.01 mg/L 以下	<0.001	-	-	<0.001	-	-	<0.001	-	-	<0.001	-	-	<0.001	<0.001	<0.001
20 ベンゼン	0.01 mg/L 以下	<0.001	-	-	<0.001	-	-	<0.001	-	-	<0.001	-	-	<0.001	<0.001	<0.001
21 塩素酸	0.6 mg/L 以下	-	-	-	-	-	-	-	-	-	-	-	-	-	-	-
22 クロロ酢酸	0.02 mg/L 以下	-	-	-	-	-	-	-	-	-	-	-	-	-	-	-
23 クロロホルム	0.06 mg/L 以下	-	-	-	-	-	-	-	-	-	-	-	-	-	-	-
24 ジクロロ酢酸	0.03 mg/L 以下	-	-	-	-	-	-	-	-	-	-	-	-	-	-	-
25 ジプロモクロロメタン	0.1 mg/L 以下	-	-	-	-	-	-	-	-	-	-	-	-	-	-	-
26 臭素酸	0.01 mg/L 以下	-	-	-	-	-	-	-	-	-	-	-	-	-	-	-
27 総トリハロメタン	0.1 mg/L 以下	-	-	-	-	-	-	-	-	-	-	-	-	-	-	-
28 トリクロロ酢酸	0.03 mg/L 以下	-	-	-	-	-	-	-	-	-	-	-	-	-	-	-
29 ブロモジクロロメタン	0.03 mg/L 以下	-	-	-	-	-	-	-	-	-	-	-	-	-	-	-
30 ブロモホルム	0.09 mg/L 以下	-	-	-	-	-	-	-	-	-	-	-	-	-	-	-
31 ホルムアルデヒド	0.08 mg/L 以下	-	-	-	-	-	-	-	-	-	-	-	-	-	-	-
32 亜鉛及びその化合物	1.0 mg/L 以下	<0.01	-	-	<0.01	-	-	<0.01	-	-	<0.01	-	-	<0.01	<0.01	<0.01
33 アルミニウム及びその化合物	0.2 mg/L 以下	<0.02	-	-	<0.02	-	-	<0.02	-	-	<0.02	-	-	<0.02	<0.02	<0.02
34 鉄及びその化合物	0.3 mg/L 以下	<0.01	-	-	<0.01	-	-	<0.01	-	-	<0.01	-	-	<0.01	<0.01	<0.01
35 銅及びその化合物	1.0 mg/L 以下	<0.01	-	-	<0.01	-	-	<0.01	-	-	<0.01	-	-	<0.01	<0.01	<0.01
36 ナトリウム及びその化合物	200 mg/L 以下	4.4	-	-	4.1	-	-	4.3	-	-	4.1	-	-	4.4	4.1	4.2
37 マンガン及びその化合物	0.05 mg/L 以下	<0.001	-	-	<0.001	-	-	<0.001	-	-	<0.001	-	-	<0.001	<0.001	<0.001
38 塩化物イオン	200 mg/L 以下	4.1	4.0	4.0	4.1	4.1	4.1	4.2	4.2	4.2	4.1	4.2	4.2	4.2	4.0	4.1
39 カルシウム、マグネシウム等(硬度)	300 mg/L 以下	45.0	-	-	42.0	-	-	44.4	-	-	42.8	-	-	45.0	42.0	43.6
40 蒸発残留物	500 mg/L 以下	72	-	-	68	-	-	70	-	-	67	-	-	72	67	69
41 陰イオン界面活性剤	0.2 mg/L 以下	<0.02	-	-	<0.02	-	-	<0.02	-	-	<0.02	-	-	<0.02	<0.02	<0.02
42 ジェオスミン	0.00001 mg/L 以下	<0.000001	-	-	<0.000001	-	-	<0.000001	-	-	<0.000001	-	-	<0.000001	<0.000001	<0.000001
43 2-メチルイソボルネオール	0.00001 mg/L 以下	<0.000001	-	-	<0.000001	-	-	<0.000001	-	-	<0.000001	-	-	<0.000001	<0.000001	<0.000001
44 非イオン界面活性剤	0.02 mg/L 以下	<0.002	-	-	<0.002	-	-	<0.002	-	-	<0.002	-	-	<0.002	<0.002	<0.002
45 フェノール類	0.005 mg/L 以下	<0.0005	-	-	<0.0005	-	-	<0.0005	-	-	<0.0005	-	-	<0.0005	<0.0005	<0.0005
46 有機物(全有機炭素(TOC)の量)	3 mg/L 以下	<0.2	<0.2	<0.2	<0.2	<0.2	<0.2	<0.2	<0.2	<0.2	<0.2	<0.2	<0.2	<0.2	<0.2	<0.2
47 pH値	5.8~8.6	7.96	7.94	7.95	7.94	7.98	8.07	8.02	7.90	7.90	7.92	7.98	7.75	8.07	7.75	7.94
48 味	異常でないこと	-	-	-	-	-	-	-	-	-	-	-	-	-	-	-
49 臭気	異常でないこと	異常なし	異常なし	異常なし	異常なし	異常なし	異常なし	異常なし	異常なし	異常なし	異常なし	異常なし	異常なし	-	-	-
50 色度	5度以下	<1	<1	<1	<1	<1	<1	<1	<1	<1	<1	<1	<1	<1	<1	<1
51 濁度	2度以下	<0.1	<0.1	<0.1	<0.1	<0.1	<0.1	<0.1	<0.1	<0.1	<0.1	<0.1	<0.1	<0.1	<0.1	<0.1
嫌気性芽胞菌 [MPN/100mL]		0	0	0	0	0	0	0	0	0	0	0	0	0	0	0
水温 [°C]		8.2	8.1	8.2	8.7	9.0	7.9	8.1	8.0	7.0	7.8	7.8	7.7	9.0	7.0	8.0

【支笏湖地下水】

検査項目	参考値	4月	5月	6月	7月	8月	9月	10月	11月	12月	1月	2月	3月	最大	最小	平均
1 一般細菌	100個/ml以下	0	2	0	0	0	0	0	0	0	0	0	0	2	0	0
2 大腸菌	検出されないこと	<1.8	<1.8	<1.8	<1.8	<1.8	<1.8	<1.8	<1.8	<1.8	<1.8	<1.8	<1.8	<1.8	<1.8	<1.8
3 カドミウム及びその化合物	0.003 mg/L 以下	<0.0003	-	-	<0.0003	-	-	<0.0003	-	-	<0.0003	-	-	<0.0003	<0.0003	<0.0003
4 水銀及びその化合物	0.0005 mg/L 以下	<0.00005	-	-	<0.00005	-	-	<0.00005	-	-	<0.00005	-	-	<0.00005	<0.00005	<0.00005
5 セレン及びその化合物	0.01 mg/L 以下	<0.001	-	-	<0.001	-	-	<0.001	-	-	<0.001	-	-	<0.001	<0.001	<0.001
6 鉛及びその化合物	0.01 mg/L 以下	<0.001	-	-	<0.001	-	-	<0.001	-	-	<0.001	-	-	<0.001	<0.001	<0.001
7 ヒ素及びその化合物	0.01 mg/L 以下	<0.001	-	-	<0.001	-	-	<0.001	-	-	<0.001	-	-	<0.001	<0.001	<0.001
8 六価クロム化合物	0.02 mg/L 以下	<0.002	-	-	<0.002	-	-	<0.002	-	-	<0.002	-	-	<0.002	<0.002	<0.002
9 亜硝酸態窒素	0.04 mg/L 以下	<0.004	-	-	<0.004	-	-	<0.004	-	-	<0.004	-	-	<0.004	<0.004	<0.004
10 シアン化物イオン及び塩化シアン	0.01 mg/L 以下	<0.001	-	-	<0.001	-	-	<0.001	-	-	<0.001	-	-	<0.001	<0.001	<0.001
11 硝酸態窒素及び亜硝酸態窒素	10 mg/L 以下	0.46	-	-	0.45	-	-	0.46	-	-	0.44	-	-	0.46	0.44	0.45
12 フッ素及びその化合物	0.8 mg/L 以下	<0.08	-	-	<0.08	-	-	<0.08	-	-	<0.08	-	-	<0.08	<0.08	<0.08
13 ホウ素及びその化合物	1.0 mg/L 以下	0.06	-	-	0.08	-	-	0.08	-	-	0.08	-	-	0.08	0.06	0.08
14 四塩化炭素	0.002 mg/L 以下	<0.0002	-	-	<0.0002	-	-	<0.0002	-	-	<0.0002	-	-	<0.0002	<0.0002	<0.0002
15 1,4-ジオキサン	0.05 mg/L 以下	<0.005	-	-	<0.005	-	-	<0.005	-	-	<0.005	-	-	<0.005	<0.005	<0.005
16 シス-1,2-ジクロロエチレン及びトランス-1,2-ジクロロエチレン	0.04 mg/L 以下	<0.004	-	-	<0.004	-	-	<0.004	-	-	<0.004	-	-	<0.004	<0.004	<0.004
17 ジクロロメタン	0.02 mg/L 以下	<0.002	-	-	<0.002	-	-	<0.002	-	-	<0.002	-	-	<0.002	<0.002	<0.002
18 テトラクロロエチレン	0.01 mg/L 以下	<0.001	-	-	<0.001	-	-	<0.001	-	-	<0.001	-	-	<0.001	<0.001	<0.001
19 トリクロロエチレン	0.01 mg/L 以下	<0.001	-	-	<0.001	-	-	<0.001	-	-	<0.001	-	-	<0.001	<0.001	<0.001
20 ベンゼン	0.01 mg/L 以下	<0.001	-	-	<0.001	-	-	<0.001	-	-	<0.001	-	-	<0.001	<0.001	<0.001
21 塩素酸	0.6 mg/L 以下	-	-	-	-	-	-	-	-	-	-	-	-	-	-	-
22 クロロ酢酸	0.02 mg/L 以下	-	-	-	-	-	-	-	-	-	-	-	-	-	-	-
23 クロロホルム	0.06 mg/L 以下	-	-	-	-	-	-	-	-	-	-	-	-	-	-	-
24 ジクロロ酢酸	0.03 mg/L 以下	-	-	-	-	-	-	-	-	-	-	-	-	-	-	-
25 ジブロモクロロメタン	0.1 mg/L 以下	-	-	-	-	-	-	-	-	-	-	-	-	-	-	-
26 臭素酸	0.01 mg/L 以下	-	-	-	-	-	-	-	-	-	-	-	-	-	-	-
27 総トリハロメタン	0.1 mg/L 以下	-	-	-	-	-	-	-	-	-	-	-	-	-	-	-
28 トリクロロ酢酸	0.03 mg/L 以下	-	-	-	-	-	-	-	-	-	-	-	-	-	-	-
29 ブロモジクロロメタン	0.03 mg/L 以下	-	-	-	-	-	-	-	-	-	-	-	-	-	-	-
30 ブロモホルム	0.09 mg/L 以下	-	-	-	-	-	-	-	-	-	-	-	-	-	-	-
31 ホルムアルデヒド	0.08 mg/L 以下	-	-	-	-	-	-	-	-	-	-	-	-	-	-	-
32 亜鉛及びその化合物	1.0 mg/L 以下	0.01	-	-	<0.01	-	-	<0.01	-	-	<0.01	-	-	0.01	<0.01	<0.01
33 アルミニウム及びその化合物	0.2 mg/L 以下	<0.02	-	-	<0.02	-	-	<0.02	-	-	<0.02	-	-	<0.02	<0.02	<0.02
34 鉄及びその化合物	0.3 mg/L 以下	0.04	-	-	0.02	-	-	0.02	-	-	0.02	-	-	0.04	0.02	0.03
35 銅及びその化合物	1.0 mg/L 以下	<0.01	-	-	<0.01	-	-	<0.01	-	-	<0.01	-	-	<0.01	<0.01	<0.01
36 ナトリウム及びその化合物	200 mg/L 以下	8.5	-	-	8.5	-	-	8.3	-	-	7.9	-	-	8.5	7.9	8.3
37 マンガン及びその化合物	0.05 mg/L 以下	<0.001	-	-	<0.001	-	-	<0.001	-	-	<0.001	-	-	<0.001	<0.001	<0.001
38 塩化物イオン	200 mg/L 以下	18.5	17.5	17.3	17.8	18.0	18.0	16.5	16.0	15.2	14.1	14.2	14.4	18.5	14.1	16.5
39 カルシウム、マグネシウム等(硬度)	300 mg/L 以下	86.3	-	-	83.0	-	-	78.3	-	-	69.8	-	-	86.3	69.8	79.4
40 蒸発残留物	500 mg/L 以下	145	-	-	138	-	-	136	-	-	121	-	-	145	121	135
41 陰イオン界面活性剤	0.2 mg/L 以下	<0.02	-	-	<0.02	-	-	<0.02	-	-	<0.02	-	-	<0.02	<0.02	<0.02
42 ジェオスミン	0.00001 mg/L 以下	<0.000001	-	-	<0.000001	-	-	<0.000001	-	-	<0.000001	-	-	<0.000001	<0.000001	<0.000001
43 2-メチルイソボルネオール	0.00001 mg/L 以下	<0.000001	-	-	<0.000001	-	-	<0.000001	-	-	<0.000001	-	-	<0.000001	<0.000001	<0.000001
44 非イオン界面活性剤	0.02 mg/L 以下	<0.002	-	-	<0.002	-	-	<0.002	-	-	<0.002	-	-	<0.002	<0.002	<0.002
45 フェノール類	0.005 mg/L 以下	<0.0005	-	-	<0.0005	-	-	<0.0005	-	-	<0.0005	-	-	<0.0005	<0.0005	<0.0005
46 有機物(全有機炭素(TOC)の量)	3 mg/L 以下	<0.2	0.2	<0.2	<0.2	<0.2	<0.2	<0.2	<0.2	<0.2	<0.2	<0.2	<0.2	0.2	<0.2	<0.2
47 pH値	5.8~8.6	7.20	7.28	7.28	7.20	7.22	7.28	7.29	7.26	7.20	7.25	7.33	7.18	7.33	7.18	7.25
48 味	異常でないこと	-	-	-	-	-	-	-	-	-	-	-	-	-	-	-
49 臭気	異常でないこと	異常なし	異常なし	異常なし	異常なし	異常なし	異常なし	異常なし	異常なし	異常なし	異常なし	異常なし	異常なし	-	-	-
50 色度	5度以下	<1	<1	<1	<1	<1	<1	<1	<1	<1	<1	<1	<1	<1	<1	<1
51 濁度	2度以下	<0.1	<0.1	<0.1	<0.1	<0.1	<0.1	<0.1	<0.1	<0.1	<0.1	<0.1	<0.1	<0.1	<0.1	<0.1
嫌気性芽胞菌 [MPN/100mL]		0	0	0	0	0	0	0	0	0	0	0	0	0	0	0
水温 [°C]		9.2	9.1	9.4	9.8	10.2	9.3	9.9	9.7	8.2	9.6	9.1	9.2	10.2	8.2	9.4

イ クリプトスポリジウム及びジアルジア調査結果

(個/10L)

項目	千歳川				内別川			
	6月	9月	12月	3月	6月	9月	12月	3月
クリプトスポリジウム	0	0	0	0	0	0	0	0
ジアルジア	0	0	0	0	0	0	0	0

ウ 水質管理目標設定項目検査結果

項目	目標値	内別川 取水口	千歳川 取水口	シリセツ ナイ川	支笏湖 地下水
1 アンチモン及びその化合物	アンチモンの量に関して、0.02mg/L 以下	<0.0002	<0.0002	<0.0002	<0.0002
2 ウラン及びその化合物	ウランの量に関して、0.002mg/L 以下(暫定)	<0.0002	<0.0002	<0.0002	<0.0002
3 ニッケル及びその化合物	ニッケルの量に関して、0.02mg/L 以下	<0.001	<0.001	<0.001	<0.001
4 1, 2-ジクロロエタン	0.004mg/L 以下	<0.0004	<0.0004	<0.0004	<0.0004
5 トルエン	0.4mg/L 以下	<0.001	<0.001	<0.001	<0.001
6 フタル酸ジ(2-エチルヘキシル)	0.08mg/L 以下	<0.005	<0.005	<0.005	<0.005
7 亜塩素酸	0.6mg/L 以下	—	—	—	—
8 二酸化塩素	0.6mg/L 以下	—	—	—	—
9 ジクロロアセトニトリル	0.01mg/L 以下(暫定)	<0.001	<0.001	<0.001	<0.001
10 抱水クロラール	0.02mg/L 以下(暫定)	<0.001	<0.001	<0.001	<0.001
11 農薬類	検出値と目標値の比の和として1以下	<1	—	—	—
12 残留塩素	1mg/L 以下	—	—	—	—
13 カルシウム、マグネシウム等(硬度)	10mg/L 以上 100mg/L 以下	23.1	49.1	42.0	83.0
14 マンガン及びその化合物	マンガンの量に関して、0.01mg/L 以下	0.003	0.006	<0.001	<0.001
15 遊離炭酸	20mg/L 以下	1.9	0.8	0.4	8.0
16 1, 1, 1-トリクロロエタン	0.3mg/L 以下	<0.001	<0.001	<0.001	<0.001
17 メチルtert-ブチルエーテル	0.02mg/L 以下	<0.001	<0.001	<0.001	<0.001
18 有機物等(過マンガン酸カリウム消費量)	3mg/L 以下	1.3	1.4	0.2	0.3
19 臭気強度(TON)	3以下	3	2	1	1
20 蒸発残留物	30mg/L 以上 200mg/L 以下	98	120	68	138
21 濁度	1度以下	0.5	0.7	<0.1	<0.1
22 pH値	7.5程度	7.53	7.78	7.94	7.20
23 腐食性(ランゲリア指数)	-1程度以上とし、極力0に近づけること	-1.8	-0.9	-1.0	-1.2
24 従属栄養細菌	2,000 個/mL 以下(暫定)	1,700	1,300	36	82
25 1, 1-ジクロロエチレン	0.1mg/L 以下	<0.002	<0.002	<0.002	<0.002
26 アルミニウム及びその化合物	アルミニウムの量に関して、0.1mg/L 以下	<0.02	<0.02	<0.02	<0.02
27 ペルフルオロオクタンスルホン酸(PFOS)及びペルフルオロオクタン	PFOS 及び PFOA の量の和として 0.00005mg/L 以下(暫定)	<0.000002	<0.000002	<0.000002	<0.000002
気温(°C)	—	27.1	27.4	21.8	22.0
水温(°C)	—	12.2	22.0	9.0	10.4
採水日	令和3年7月6日～令和3年7月20日				
検査機関	・1～5、12～26 石狩東部広域水道企業団 ・6、9、10、11、27 一般財団法人北海道薬剤師会公衆衛生検査センター				

エ 水質管理目標設定項目検査結果（農薬類）

項目		目標値	内別川取水口
1	アゾキシストロピン	0.5mg/L 以下	<0.0001
2	イソプロチオラン	0.3mg/L 以下	<0.0001
3	オキシ銅	0.03mg/L 以下	<0.0001
4	クロチアニジン	0.2mg/L 以下	<0.0001
5	チオファネートメチル	0.3mg/L 以下	<0.0001
6	トルクロホスメチル	0.2mg/L 以下	<0.0001
7	フェニトロチオン	0.01mg/L 以下	<0.0001
8	プロピコナゾール	0.05mg/L 以下	<0.0001
9	ベノミル	0.02mg/L 以下	<0.0001
10	ペンシクロン	0.1mg/L 以下	<0.0001
11	ボスカリド	0.1mg/L 以下	<0.0001
12	メコプロップ	0.05mg/L 以下	<0.00005
13	メタラキシル	0.2mg/L 以下	<0.0001
14	メプロニル	0.1mg/L 以下	<0.0001
15	ヒドロキシイソキサゾール	目標値なし	<0.001
16	フルジオキサニル	目標値なし	<0.001
17	ジラム	目標値なし	<0.001
18	ピリベンカルブ	目標値なし	<0.001
	気温（℃）	—	27.1
	水温（℃）	—	12.2
採水日		令和3年7月20日	
検査機関		一般財団法人北海道薬剤師会公衆衛生検査センター	

②工程水水質

ア 着水井、混和水、沈澱池及びろ過池

項目 月	着水井			混和水	沈澱池		ろ過池出口濁度			
	濁度	pH	色度	pH	濁度	残留塩素	3号	4号	5号	6号
4	0.38	7.43	1.03	6.73	0.377	0.25	0.000	0.001	0.001	0.001
5	0.40	7.26	1.01	6.72	0.380	0.25	0.000	0.001	0.001	0.001
6	0.40	7.28	1.14	6.71	0.393	0.25	0.000	0.002	0.001	0.002
7	0.50	7.39	0.84	6.71	0.347	0.25	0.000	0.001	0.001	0.002
8	0.71	7.40	1.17	6.73	0.343	0.25	0.000	0.001	0.001	0.002
9	0.45	7.43	1.18	6.74	0.344	0.25	0.000	0.001	0.001	0.002
10	0.36	7.40	1.09	6.75	0.328	0.24	0.000	0.001	0.001	0.001
11	0.31	7.53	1.07	6.75	0.348	0.25	0.000	0.001	0.001	0.001
12	0.37	7.58	0.85	6.76	0.370	0.24	0.000	0.001	0.000	0.001
1	0.53	7.52	1.14	6.76	0.401	0.24	0.000	0.001	0.000	0.001
2	0.53	7.54	1.20	6.76	0.364	0.25	0.000	0.001	0.000	0.001
3	0.56	7.47	1.22	6.77	0.394	0.25	0.000	0.001	0.000	0.001
最大	0.71	7.58	1.22	6.77	0.401	0.25	0.000	0.002	0.001	0.002
最小	0.31	7.26	0.84	6.71	0.328	0.24	0.000	0.001	0.000	0.001

イ 第一排水口

項目 月	水温 (°C)	pH	COD Mn	BOD (mg/L)	SS (mg/L)	大腸菌群 数 (個/mL)	色相	透視度 (度)	残留塩素 (mg/L)
4	8.5	7.4	1.1	<0.5	<1	不検出	無色透明	50<	0.06
5	10.6	7.4	1.2	<0.5	<1	不検出	無色透明	50<	0.06
6	12.4	7.1	2.0	0.6	1	不検出	無色透明	50<	0.02
7	12.1	7.4	1.3	0.6	<1	不検出	無色透明	50<	0.02
8	12.9	7.2	1.5	0.5	<1	不検出	無色透明	50<	0.08
9	10.7	7.4	1.7	<0.5	1	不検出	無色透明	50<	0.06
10	11.2	7.5	1.3	<0.5	1	不検出	無色透明	50<	0.02
11	8.7	7.5	1.1	<0.5	<1	不検出	無色透明	50<	0.14
12	6.9	7.6	0.9	<0.5	<1	不検出	無色透明	50<	0.14
1	7.2	7.4	1.5	<0.5	1	不検出	無色透明	50<	0.10
2	5.5	7.2	1.3	<0.5	1	不検出	無色透明	50<	0.20
3	6.5	7.3	1.2	<0.5	1	不検出	無色透明	50<	0.12
最大	12.9	7.6	2.0	0.6	1	不検出	—	50<	0.20
最小	5.5	7.1	0.9	<0.5	<1	不検出	—	50<	0.02

※ 大腸菌群数について、「0」は1未満であり、「不検出」は検出されなかったことを示す(以降同様)

ウ 第二排水口

項目 月	水温 (°C)	pH	COD Mn	BOD (mg/L)	SS (mg/L)	大腸菌群 数 (個/mL)	色相	透視度 (度)	残留塩素 (mg/L)
4	8.2	6.9	1.4	<0.5	8	不検出	無色透明	50<	0.16
5	13.2	6.8	2.0	<0.5	38	不検出	無色透明	31	0.06
6	10.7	6.8	5.3	0.6	59	不検出	淡黄色微濁	17	0.16
7	10.5	6.9	1.2	<0.5	24	不検出	無色透明	50<	0.12
8	11.2	6.7	6.0	<0.5	88	不検出	淡黄色微濁	16	0.16
9	10.5	6.8	1.0	<0.5	4	不検出	淡黄色微濁	18	0.14
10	9.8	6.8	0.8	<0.5	5	不検出	無色透明	50<	0.12
11	8.0	6.9	5.9	<0.5	110	不検出	淡黄色微濁	15	0.14
12	6.4	7.0	0.9	<0.5	8	不検出	無色透明	50<	0.14
1	7.1	6.7	4.4	<0.5	60	不検出	淡黄色微濁	17	0.14
2	5.1	6.6	4.7	<0.5	73	不検出	淡黄色微濁	19	0.18
3	5.9	6.7	5.5	<0.5	100	不検出	淡黄色微濁	17	0.16
最大	13.2	7.0	6.0	0.6	110	不検出	—	50<	0.18
最小	5.1	6.6	0.8	<0.5	4	不検出	—	15	0.06

③浄水水質

ア 定期水質検査結果

【蘭越送水ポンプ場】(所在地：千歳市蘭越4)

検査項目	基準値	4月	5月	6月	7月	8月	9月	10月	11月	12月	1月	2月	3月	最大	最小	平均
1 一般細菌	100個/ml以下	0	0	0	0	0	0	0	0	0	0	0	0	0	0	0
2 大腸菌	検出されないこと	不検出	不検出	不検出	不検出	不検出	不検出	不検出	不検出	不検出	不検出	不検出	不検出	不検出	不検出	不検出
3 カドミウム及びその化合物	0.003 mg/L 以下	<0.0003	-	-	<0.0003	-	-	<0.0003	-	-	<0.0003	-	-	<0.0003	<0.0003	<0.0003
4 水銀及びその化合物	0.0005 mg/L 以下	<0.00005	-	-	<0.00005	-	-	<0.00005	-	-	<0.00005	-	-	<0.00005	<0.00005	<0.00005
5 セレン及びその化合物	0.01 mg/L 以下	<0.001	-	-	<0.001	-	-	<0.001	-	-	<0.001	-	-	<0.001	<0.001	<0.001
6 鉛及びその化合物	0.01 mg/L 以下	<0.001	-	-	<0.001	-	-	<0.001	-	-	<0.001	-	-	<0.001	<0.001	<0.001
7 ヒ素及びその化合物	0.01 mg/L 以下	<0.001	-	-	<0.001	-	-	<0.001	-	-	<0.001	-	-	<0.001	<0.001	<0.001
8 六価クロム化合物	0.02 mg/L 以下	<0.002	-	-	<0.002	-	-	<0.002	-	-	<0.002	-	-	<0.002	<0.002	<0.002
9 亜硝酸態窒素	0.04 mg/L 以下	<0.004	-	-	<0.004	-	-	<0.004	-	-	<0.004	-	-	<0.004	<0.004	<0.004
10 シアン化物イオン及び塩化シアン	0.01 mg/L 以下	<0.001	-	-	<0.001	-	-	<0.001	-	-	<0.001	-	-	<0.001	<0.001	<0.001
11 硝酸態窒素及び亜硝酸態窒素	10 mg/L 以下	0.35	-	-	0.37	-	-	0.37	-	-	0.38	-	-	0.38	0.35	0.37
12 フッ素及びその化合物	0.8 mg/L 以下	<0.08	-	-	<0.08	-	-	<0.08	-	-	<0.08	-	-	<0.08	<0.08	<0.08
13 ホウ素及びその化合物	1.0 mg/L 以下	<0.02	-	-	<0.02	-	-	<0.02	-	-	0.02	-	-	0.02	<0.02	<0.02
14 四塩化炭素	0.002 mg/L 以下	<0.0002	-	-	<0.0002	-	-	<0.0002	-	-	<0.0002	-	-	<0.0002	<0.0002	<0.0002
15 1,4-ジオキサン	0.05 mg/L 以下	<0.005	-	-	<0.005	-	-	<0.005	-	-	<0.005	-	-	<0.005	<0.005	<0.005
16 シス-1,2-ジクロロエチレン及びトランス-1,2-ジクロロエチレン	0.04 mg/L 以下	<0.004	-	-	<0.004	-	-	<0.004	-	-	<0.004	-	-	<0.004	<0.004	<0.004
17 ジクロロメタン	0.02 mg/L 以下	<0.002	-	-	<0.002	-	-	<0.002	-	-	<0.002	-	-	<0.002	<0.002	<0.002
18 テトラクロロエチレン	0.01 mg/L 以下	<0.001	-	-	<0.001	-	-	<0.001	-	-	<0.001	-	-	<0.001	<0.001	<0.001
19 トリクロロエチレン	0.01 mg/L 以下	<0.001	-	-	<0.001	-	-	<0.001	-	-	<0.001	-	-	<0.001	<0.001	<0.001
20 ベンゼン	0.01 mg/L 以下	<0.001	-	-	<0.001	-	-	<0.001	-	-	<0.001	-	-	<0.001	<0.001	<0.001
21 塩素酸	0.6 mg/L 以下	<0.04	-	-	<0.04	-	-	<0.04	-	-	<0.04	-	-	<0.04	<0.04	<0.04
22 クロロ酢酸	0.02 mg/L 以下	<0.002	-	-	<0.002	-	-	<0.002	-	-	<0.002	-	-	<0.002	<0.002	<0.002
23 クロロホルム	0.06 mg/L 以下	<0.001	-	-	<0.001	-	-	<0.001	-	-	<0.001	-	-	<0.001	<0.001	<0.001
24 ジクロロ酢酸	0.03 mg/L 以下	<0.003	-	-	<0.003	-	-	<0.003	-	-	<0.003	-	-	<0.003	<0.003	<0.003
25 ジブロモクロロメタン	0.1 mg/L 以下	<0.001	-	-	<0.001	-	-	<0.001	-	-	<0.001	-	-	<0.001	<0.001	<0.001
26 臭素酸	0.01 mg/L 以下	<0.001	-	-	<0.001	-	-	<0.001	-	-	<0.001	-	-	<0.001	<0.001	<0.001
27 総トリハロメタン	0.1 mg/L 以下	<0.001	-	-	<0.001	-	-	<0.001	-	-	<0.001	-	-	<0.001	<0.001	<0.001
28 トリクロロ酢酸	0.03 mg/L 以下	<0.003	-	-	<0.003	-	-	<0.003	-	-	<0.003	-	-	<0.003	<0.003	<0.003
29 ブロモジクロロメタン	0.03 mg/L 以下	<0.001	-	-	<0.001	-	-	<0.001	-	-	<0.001	-	-	<0.001	<0.001	<0.001
30 ブロモホルム	0.09 mg/L 以下	<0.001	-	-	<0.001	-	-	<0.001	-	-	<0.001	-	-	<0.001	<0.001	<0.001
31 ホルムアルデヒド	0.08 mg/L 以下	<0.008	-	-	<0.008	-	-	<0.008	-	-	<0.008	-	-	<0.008	<0.008	<0.008
32 亜鉛及びその化合物	1.0 mg/L 以下	<0.01	-	-	<0.01	-	-	<0.01	-	-	<0.01	-	-	<0.01	<0.01	<0.01
33 アルミニウム及びその化合物	0.2 mg/L 以下	0.04	-	-	0.02	-	-	0.05	-	-	0.07	-	-	0.07	0.02	0.05
34 鉄及びその化合物	0.3 mg/L 以下	<0.01	-	-	<0.01	-	-	<0.01	-	-	<0.01	-	-	<0.01	<0.01	<0.01
35 銅及びその化合物	1.0 mg/L 以下	<0.01	-	-	<0.01	-	-	<0.01	-	-	<0.01	-	-	<0.01	<0.01	<0.01
36 ナトリウム及びその化合物	200 mg/L 以下	7.0	-	-	7.1	-	-	7.0	-	-	6.9	-	-	7.1	6.9	7.0
37 マンガン及びその化合物	0.05 mg/L 以下	0.001	-	-	0.001	-	-	0.002	-	-	0.001	-	-	0.002	0.001	0.001
38 塩化物イオン	200 mg/L 以下	7.2	7.1	7.1	7.2	7.1	7.1	7.1	7.1	7.1	7.1	7.1	7.0	7.2	7.0	7.1
39 カルシウム、マグネシウム等(硬度)	300 mg/L 以下	24.0	-	-	24.3	-	-	24.8	-	-	24.4	-	-	24.8	24.0	24.4
40 蒸発残留物	500 mg/L 以下	100	-	-	103	-	-	102	-	-	102	-	-	103	100	102
41 陰イオン界面活性剤	0.2 mg/L 以下	<0.02	-	-	<0.02	-	-	<0.02	-	-	<0.02	-	-	<0.02	<0.02	<0.02
42 ジェオスミン	0.00001 mg/L 以下	<0.000001	-	-	<0.000001	-	-	<0.000001	-	-	<0.000001	-	-	<0.000001	<0.000001	<0.000001
43 2-メチルイソボルネオール	0.00001 mg/L 以下	<0.000001	-	-	<0.000001	-	-	<0.000001	-	-	<0.000001	-	-	<0.000001	<0.000001	<0.000001
44 非イオン界面活性剤	0.02 mg/L 以下	<0.002	-	-	<0.002	-	-	<0.002	-	-	<0.002	-	-	<0.002	<0.002	<0.002
45 フェノール類	0.005 mg/L 以下	<0.0005	-	-	<0.0005	-	-	<0.0005	-	-	<0.0005	-	-	<0.0005	<0.0005	<0.0005
46 有機物(全有機炭素(TOC)の量)	3 mg/L 以下	<0.2	0.2	0.2	0.2	0.3	0.3	0.2	0.2	0.2	0.2	<0.2	0.2	0.3	<0.2	<0.2
47 pH値	5.8～8.6	6.80	6.73	6.78	6.79	6.79	6.80	6.80	6.86	6.82	6.84	6.79	6.90	6.90	6.73	6.81
48 味	異常でないこと	異常なし	異常なし	異常なし	異常なし	異常なし	異常なし	異常なし	異常なし	異常なし	異常なし	異常なし	異常なし	-	-	-
49 臭気	異常でないこと	異常なし	異常なし	異常なし	異常なし	異常なし	異常なし	異常なし	異常なし	異常なし	異常なし	異常なし	異常なし	-	-	-
50 色度	5度以下	<1	<1	<1	<1	<1	<1	<1	<1	<1	<1	<1	<1	<1	<1	<1
51 濁度	2度以下	<0.1	<0.1	<0.1	<0.1	<0.1	<0.1	<0.1	<0.1	<0.1	<0.1	<0.1	<0.1	<0.1	<0.1	<0.1
残留塩素 [mg/L]		0.48	0.46	0.48	0.50	0.48	0.46	0.50	0.46	0.50	0.48	0.48	0.50	0.50	0.46	0.48
水温 [℃]		6.4	8.7	8.8	10.8	9.7	9.0	8.0	7.0	6.7	5.2	5.2	5.2	10.8	5.2	7.6

【上長都高架配水池（企業団受水）】（所在地：千歳市上長都 1160）

検査項目	基準値	4月	5月	6月	7月	8月	9月	10月	11月	12月	1月	2月	3月	最大	最小	平均
1 一般細菌	100個/ml以下	0	0	0	0	0	0	0	0	0	0	0	0	0	0	0
2 大腸菌	検出されないこと	不検出	不検出	不検出	不検出	不検出	不検出	不検出	不検出	不検出	不検出	不検出	不検出	不検出	不検出	不検出
3 カドミウム及びその化合物	0.003 mg/L 以下	<0.0003	-	-	<0.0003	-	-	<0.0003	-	-	<0.0003	-	-	<0.0003	<0.0003	<0.0003
4 水銀及びその化合物	0.0005 mg/L 以下	<0.00005	-	-	<0.00005	-	-	<0.00005	-	-	<0.00005	-	-	<0.00005	<0.00005	<0.00005
5 セレン及びその化合物	0.01 mg/L 以下	<0.001	-	-	<0.001	-	-	<0.001	-	-	<0.001	-	-	<0.001	<0.001	<0.001
6 鉛及びその化合物	0.01 mg/L 以下	<0.001	-	-	<0.001	-	-	<0.001	-	-	<0.001	-	-	<0.001	<0.001	<0.001
7 ヒ素及びその化合物	0.01 mg/L 以下	<0.001	-	-	0.002	-	-	<0.001	-	-	<0.001	-	-	0.002	<0.001	<0.001
8 六価クロム化合物	0.02 mg/L 以下	<0.002	-	-	<0.002	-	-	<0.002	-	-	<0.002	-	-	<0.002	<0.002	<0.002
9 亜硝酸態窒素	0.04 mg/L 以下	<0.004	-	-	<0.004	-	-	<0.004	-	-	<0.004	-	-	<0.004	<0.004	<0.004
10 シアン化物イオン及び塩化シアン	0.01 mg/L 以下	<0.001	-	-	<0.001	-	-	<0.001	-	-	<0.001	-	-	<0.001	<0.001	<0.001
11 硝酸態窒素及び亜硝酸態窒素	10 mg/L 以下	0.24	-	-	0.06	-	-	0.09	-	-	0.17	-	-	0.24	0.06	0.14
12 フッ素及びその化合物	0.8 mg/L 以下	<0.08	-	-	<0.08	-	-	<0.08	-	-	<0.08	-	-	<0.08	<0.08	<0.08
13 ホウ素及びその化合物	1.0 mg/L 以下	<0.02	-	-	<0.02	-	-	<0.02	-	-	<0.02	-	-	<0.02	<0.02	<0.02
14 四塩化炭素	0.002 mg/L 以下	<0.0002	-	-	<0.0002	-	-	<0.0002	-	-	<0.0002	-	-	<0.0002	<0.0002	<0.0002
15 1,4-ジオキサン	0.05 mg/L 以下	<0.005	-	-	<0.005	-	-	<0.005	-	-	<0.005	-	-	<0.005	<0.005	<0.005
16 シス-1,2-ジクロロエチレン及びトランス-1,2-ジクロロエチレン	0.04 mg/L 以下	<0.004	-	-	<0.004	-	-	<0.004	-	-	<0.004	-	-	<0.004	<0.004	<0.004
17 ジクロロメタン	0.02 mg/L 以下	<0.002	-	-	<0.002	-	-	<0.002	-	-	<0.002	-	-	<0.002	<0.002	<0.002
18 テトラクロロエチレン	0.01 mg/L 以下	<0.001	-	-	<0.001	-	-	<0.001	-	-	<0.001	-	-	<0.001	<0.001	<0.001
19 トリクロロエチレン	0.01 mg/L 以下	<0.001	-	-	<0.001	-	-	<0.001	-	-	<0.001	-	-	<0.001	<0.001	<0.001
20 ベンゼン	0.01 mg/L 以下	<0.001	-	-	<0.001	-	-	<0.001	-	-	<0.001	-	-	<0.001	<0.001	<0.001
21 塩素酸	0.6 mg/L 以下	<0.04	-	-	<0.04	-	-	0.04	-	-	<0.04	-	-	0.04	<0.04	<0.04
22 クロロ酢酸	0.02 mg/L 以下	<0.002	-	-	<0.002	-	-	<0.002	-	-	<0.002	-	-	<0.002	<0.002	<0.002
23 クロロホルム	0.06 mg/L 以下	0.002	-	-	0.005	-	-	0.002	-	-	<0.001	-	-	0.005	<0.001	0.002
24 ジクロロ酢酸	0.03 mg/L 以下	<0.003	-	-	0.004	-	-	<0.003	-	-	<0.003	-	-	0.004	<0.003	<0.003
25 ジブromクロロメタン	0.1 mg/L 以下	<0.001	-	-	<0.001	-	-	<0.001	-	-	<0.001	-	-	<0.001	<0.001	<0.001
26 臭素酸	0.01 mg/L 以下	<0.001	-	-	<0.001	-	-	<0.001	-	-	<0.001	-	-	<0.001	<0.001	<0.001
27 総トリハロメタン	0.1 mg/L 以下	0.004	-	-	0.008	-	-	0.004	-	-	<0.001	-	-	0.008	<0.001	0.004
28 トリクロロ酢酸	0.03 mg/L 以下	<0.003	-	-	0.005	-	-	<0.003	-	-	<0.003	-	-	0.005	<0.003	<0.003
29 ブロモジクロロメタン	0.03 mg/L 以下	0.002	-	-	0.003	-	-	0.002	-	-	<0.001	-	-	0.003	<0.001	0.002
30 ブロモホルム	0.09 mg/L 以下	<0.001	-	-	<0.001	-	-	<0.001	-	-	<0.001	-	-	<0.001	<0.001	<0.001
31 ホルムアルデヒド	0.08 mg/L 以下	<0.008	-	-	<0.008	-	-	<0.008	-	-	<0.008	-	-	<0.008	<0.008	<0.008
32 亜鉛及びその化合物	1.0 mg/L 以下	<0.01	-	-	<0.01	-	-	<0.01	-	-	<0.01	-	-	<0.01	<0.01	<0.01
33 アルミニウム及びその化合物	0.2 mg/L 以下	<0.02	-	-	<0.02	-	-	<0.02	-	-	<0.02	-	-	<0.02	<0.02	<0.02
34 鉄及びその化合物	0.3 mg/L 以下	<0.01	-	-	0.01	-	-	0.02	-	-	<0.01	-	-	0.02	<0.01	<0.01
35 銅及びその化合物	1.0 mg/L 以下	<0.01	-	-	<0.01	-	-	<0.01	-	-	<0.01	-	-	<0.01	<0.01	<0.01
36 ナトリウム及びその化合物	200 mg/L 以下	6.0	-	-	6.7	-	-	6.6	-	-	6.5	-	-	6.7	6.0	6.5
37 マンガン及びその化合物	0.05 mg/L 以下	<0.001	-	-	<0.001	-	-	<0.001	-	-	<0.001	-	-	<0.001	<0.001	<0.001
38 塩化物イオン	200 mg/L 以下	8.8	7.2	13.1	8.8	8.4	9.1	9.3	9.4	9.3	8.5	8.5	8.9	13.1	7.2	9.1
39 カルシウム、マグネシウム等(硬度)	300 mg/L 以下	21.2	-	-	25.0	-	-	25.6	-	-	23.9	-	-	25.6	21.2	23.9
40 蒸発残留物	500 mg/L 以下	68	-	-	81	-	-	84	-	-	85	-	-	85	68	80
41 陰イオン界面活性剤	0.2 mg/L 以下	<0.02	-	-	<0.02	-	-	<0.02	-	-	<0.02	-	-	<0.02	<0.02	<0.02
42 ジェオスミン	0.00001 mg/L 以下	0.000001	-	-	0.000001	-	-	0.000001	-	-	<0.000001	-	-	0.000001	<0.000001	<0.000001
43 2-メチルイソボルネオール	0.00001 mg/L 以下	<0.000001	-	-	<0.000001	-	-	<0.000001	-	-	<0.000001	-	-	<0.000001	<0.000001	<0.000001
44 非イオン界面活性剤	0.02 mg/L 以下	<0.002	-	-	<0.002	-	-	<0.002	-	-	<0.002	-	-	<0.002	<0.002	<0.002
45 フェノール類	0.005 mg/L 以下	<0.0005	-	-	<0.0005	-	-	<0.0005	-	-	<0.0005	-	-	<0.0005	<0.0005	<0.0005
46 有機物(全有機炭素(TOC)の量)	3 mg/L 以下	0.4	0.5	0.6	0.6	0.8	0.5	0.4	0.4	0.4	0.3	0.3	0.3	0.8	0.3	0.5
47 pH値	5.8~8.6	6.86	6.98	6.96	6.91	7.02	6.98	6.94	6.96	6.89	6.88	6.99	6.94	7.02	6.86	6.94
48 味	異常でないこと	異常なし	異常なし	異常なし	異常なし	異常なし	異常なし	異常なし	異常なし	異常なし	異常なし	異常なし	異常なし	-	-	-
49 臭気	異常でないこと	異常なし	異常なし	異常なし	異常なし	異常なし	異常なし	異常なし	異常なし	異常なし	異常なし	異常なし	異常なし	-	-	-
50 色度	5度以下	<1	<1	<1	<1	<1	<1	<1	<1	<1	<1	<1	<1	<1	<1	<1
51 濁度	2度以下	<0.1	<0.1	<0.1	<0.1	<0.1	<0.1	<0.1	<0.1	<0.1	<0.1	<0.1	<0.1	<0.1	<0.1	<0.1
残留塩素 [mg/L]		0.44	0.50	0.50	0.50	0.50	0.52	0.50	0.42	0.44	0.44	0.46	0.48	0.52	0.42	0.48
水温 [°C]		6.8	10.6	13.0	17.5	16.8	17.8	12.2	7.1	3.2	1.1	1.3	0.8	17.8	0.8	9.0

【臨空工業団地配水池（企業団受水）】（所在地：千歳市泉沢1007）

検査項目	基準値	4月	5月	6月	7月	8月	9月	10月	11月	12月	1月	2月	3月	最大	最小	平均
1 一般細菌	100個/ml以下	0	0	0	0	0	0	0	0	0	0	0	0	0	0	0
2 大腸菌	検出されないこと	不検出	不検出	不検出	不検出	不検出	不検出	不検出	不検出	不検出	不検出	不検出	不検出	不検出	不検出	不検出
3 カドミウム及びその化合物	0.003 mg/L 以下	<0.0003	-	-	<0.0003	-	-	<0.0003	-	-	<0.0003	-	-	<0.0003	<0.0003	<0.0003
4 水銀及びその化合物	0.0005 mg/L 以下	<0.00005	-	-	<0.00005	-	-	<0.00005	-	-	<0.00005	-	-	<0.00005	<0.00005	<0.00005
5 セレン及びその化合物	0.01 mg/L 以下	<0.001	-	-	<0.001	-	-	<0.001	-	-	<0.001	-	-	<0.001	<0.001	<0.001
6 鉛及びその化合物	0.01 mg/L 以下	<0.001	-	-	<0.001	-	-	<0.001	-	-	<0.001	-	-	<0.001	<0.001	<0.001
7 ヒ素及びその化合物	0.01 mg/L 以下	<0.001	-	-	<0.001	-	-	<0.001	-	-	<0.001	-	-	<0.001	<0.001	<0.001
8 六価クロム化合物	0.02 mg/L 以下	<0.002	-	-	<0.002	-	-	<0.002	-	-	<0.002	-	-	<0.002	<0.002	<0.002
9 亜硝酸態窒素	0.04 mg/L 以下	<0.004	-	-	<0.004	-	-	<0.004	-	-	<0.004	-	-	<0.004	<0.004	<0.004
10 シアン化物イオン及び塩化シアン	0.01 mg/L 以下	<0.001	-	-	<0.001	-	-	<0.001	-	-	<0.001	-	-	<0.001	<0.001	<0.001
11 硝酸態窒素及び亜硝酸態窒素	10 mg/L 以下	0.10	-	-	0.11	-	-	0.08	-	-	0.12	-	-	0.12	0.08	0.10
12 フッ素及びその化合物	0.8 mg/L 以下	0.12	-	-	0.13	-	-	0.13	-	-	0.12	-	-	0.13	0.12	0.13
13 ホウ素及びその化合物	1.0 mg/L 以下	0.29	-	-	0.28	-	-	0.28	-	-	0.28	-	-	0.29	0.28	0.28
14 四塩化炭素	0.002 mg/L 以下	<0.0002	-	-	<0.0002	-	-	<0.0002	-	-	<0.0002	-	-	<0.0002	<0.0002	<0.0002
15 1,4-ジオキサン	0.05 mg/L 以下	<0.005	-	-	<0.005	-	-	<0.005	-	-	<0.005	-	-	<0.005	<0.005	<0.005
16 シス-1,2-ジクロロエチレン及びトランス-1,2-ジクロロエチレン	0.04 mg/L 以下	<0.004	-	-	<0.004	-	-	<0.004	-	-	<0.004	-	-	<0.004	<0.004	<0.004
17 ジクロロメタン	0.02 mg/L 以下	<0.002	-	-	<0.002	-	-	<0.002	-	-	<0.002	-	-	<0.002	<0.002	<0.002
18 テトラクロロエチレン	0.01 mg/L 以下	<0.001	-	-	<0.001	-	-	<0.001	-	-	<0.001	-	-	<0.001	<0.001	<0.001
19 トリクロロエチレン	0.01 mg/L 以下	<0.001	-	-	<0.001	-	-	<0.001	-	-	<0.001	-	-	<0.001	<0.001	<0.001
20 ベンゼン	0.01 mg/L 以下	<0.001	-	-	<0.001	-	-	<0.001	-	-	<0.001	-	-	<0.001	<0.001	<0.001
21 塩素酸	0.6 mg/L 以下	<0.04	-	-	<0.04	-	-	0.05	-	-	<0.04	-	-	0.05	<0.04	<0.04
22 クロロ酢酸	0.02 mg/L 以下	<0.002	-	-	<0.002	-	-	<0.002	-	-	<0.002	-	-	<0.002	<0.002	<0.002
23 クロロホルム	0.06 mg/L 以下	<0.001	-	-	<0.001	-	-	<0.001	-	-	<0.001	-	-	<0.001	<0.001	<0.001
24 ジクロロ酢酸	0.03 mg/L 以下	<0.003	-	-	<0.003	-	-	<0.003	-	-	<0.003	-	-	<0.003	<0.003	<0.003
25 ジブロモクロロメタン	0.1 mg/L 以下	0.002	-	-	0.003	-	-	0.002	-	-	0.001	-	-	0.003	0.001	0.002
26 臭素酸	0.01 mg/L 以下	<0.001	-	-	<0.001	-	-	<0.001	-	-	<0.001	-	-	<0.001	<0.001	<0.001
27 総トリハロメタン	0.1 mg/L 以下	0.002	-	-	0.005	-	-	0.004	-	-	0.001	-	-	0.005	0.001	0.003
28 トリクロロ酢酸	0.03 mg/L 以下	<0.003	-	-	<0.003	-	-	<0.003	-	-	<0.003	-	-	<0.003	<0.003	<0.003
29 ブロモジクロロメタン	0.03 mg/L 以下	<0.001	-	-	0.002	-	-	0.002	-	-	<0.001	-	-	0.002	<0.001	0.001
30 ブロモホルム	0.09 mg/L 以下	<0.001	-	-	<0.001	-	-	<0.001	-	-	<0.001	-	-	<0.001	<0.001	<0.001
31 ホルムアルデヒド	0.08 mg/L 以下	<0.008	-	-	<0.008	-	-	<0.008	-	-	<0.008	-	-	<0.008	<0.008	<0.008
32 亜鉛及びその化合物	1.0 mg/L 以下	<0.01	-	-	<0.01	-	-	<0.01	-	-	<0.01	-	-	<0.01	<0.01	<0.01
33 アルミニウム及びその化合物	0.2 mg/L 以下	<0.02	-	-	<0.02	-	-	<0.02	-	-	<0.02	-	-	<0.02	<0.02	<0.02
34 鉄及びその化合物	0.3 mg/L 以下	<0.01	-	-	<0.01	-	-	<0.01	-	-	<0.01	-	-	<0.01	<0.01	<0.01
35 銅及びその化合物	1.0 mg/L 以下	<0.01	-	-	<0.01	-	-	<0.01	-	-	<0.01	-	-	<0.01	<0.01	<0.01
36 ナトリウム及びその化合物	200 mg/L 以下	15.4	-	-	14.8	-	-	14.9	-	-	15.2	-	-	15.4	14.8	15.1
37 マンガン及びその化合物	0.05 mg/L 以下	<0.001	-	-	<0.001	-	-	<0.001	-	-	<0.001	-	-	<0.001	<0.001	<0.001
38 塩化物イオン	200 mg/L 以下	14.9	14.7	14.2	14.6	16.1	15.9	14.8	14.0	14.6	15.7	15.7	15.6	16.1	14.0	15.1
39 カルシウム、マグネシウム等(硬度)	300 mg/L 以下	51.6	-	-	49.8	-	-	51.3	-	-	51.2	-	-	51.6	49.8	51.0
40 蒸発残留物	500 mg/L 以下	124	-	-	121	-	-	122	-	-	123	-	-	124	121	123
41 陰イオン界面活性剤	0.2 mg/L 以下	<0.02	-	-	<0.02	-	-	<0.02	-	-	<0.02	-	-	<0.02	<0.02	<0.02
42 ジェオスミン	0.00001 mg/L 以下	<0.000001	-	-	<0.000001	-	-	<0.000001	-	-	<0.000001	-	-	<0.000001	<0.000001	<0.000001
43 2-メチルイソボルネオール	0.00001 mg/L 以下	<0.000001	-	-	<0.000001	-	-	<0.000001	-	-	<0.000001	-	-	<0.000001	<0.000001	<0.000001
44 非イオン界面活性剤	0.02 mg/L 以下	<0.002	-	-	<0.002	-	-	<0.002	-	-	<0.002	-	-	<0.002	<0.002	<0.002
45 フェノール類	0.005 mg/L 以下	<0.0005	-	-	<0.0005	-	-	<0.0005	-	-	<0.0005	-	-	<0.0005	<0.0005	<0.0005
46 有機物(全有機炭素(TOC)の量)	3 mg/L 以下	0.3	0.3	0.3	0.3	0.3	0.3	0.3	0.3	0.3	0.3	0.2	0.2	0.3	0.2	0.3
47 pH値	5.8~8.6	7.10	6.95	7.01	6.95	6.90	7.06	7.20	7.09	7.10	7.16	6.94	6.93	7.20	6.90	7.03
48 味	異常でないこと	異常なし	異常なし	異常なし	異常なし	異常なし	異常なし	異常なし	異常なし	異常なし	異常なし	異常なし	異常なし	-	-	-
49 臭気	異常でないこと	異常なし	異常なし	異常なし	異常なし	異常なし	異常なし	異常なし	異常なし	異常なし	異常なし	異常なし	異常なし	-	-	-
50 色度	5度以下	<1	<1	<1	<1	<1	<1	<1	<1	<1	<1	<1	<1	<1	<1	<1
51 濁度	2度以下	<0.1	<0.1	<0.1	<0.1	<0.1	<0.1	<0.1	<0.1	<0.1	<0.1	<0.1	<0.1	<0.1	<0.1	<0.1
残留塩素 [mg/L]		0.42	0.44	0.44	0.42	0.46	0.46	0.42	0.46	0.46	0.40	0.40	0.44	0.46	0.40	0.44
水温 [°C]		6.0	8.2	10.8	16.0	19.0	18.5	14.4	10.7	7.1	3.6	3.9	2.0	19.0	2.0	10.0

【北コミュニティセンター】(所在地：千歳市釜加362)

検査項目	基準値	4月	5月	6月	7月	8月	9月	10月	11月	12月	1月	2月	3月	最大	最小	平均
1 一般細菌	100個/ml以下	0	0	0	0	0	0	0	0	0	0	0	0	0	0	0
2 大腸菌	検出されないこと	不検出	不検出	不検出	不検出	不検出	不検出	不検出	不検出	不検出	不検出	不検出	不検出	不検出	不検出	不検出
3 カドミウム及びその化合物	0.003 mg/L 以下	<0.0003	-	-	<0.0003	-	-	<0.0003	-	-	<0.0003	-	-	<0.0003	<0.0003	<0.0003
4 水銀及びその化合物	0.0005 mg/L 以下	<0.00005	-	-	<0.00005	-	-	<0.00005	-	-	<0.00005	-	-	<0.00005	<0.00005	<0.00005
5 セレン及びその化合物	0.01 mg/L 以下	<0.001	-	-	<0.001	-	-	<0.001	-	-	<0.001	-	-	<0.001	<0.001	<0.001
6 鉛及びその化合物	0.01 mg/L 以下	<0.001	-	-	<0.001	-	-	<0.001	-	-	<0.001	-	-	<0.001	<0.001	<0.001
7 ヒ素及びその化合物	0.01 mg/L 以下	<0.001	-	-	<0.001	-	-	<0.001	-	-	<0.001	-	-	<0.001	<0.001	<0.001
8 六価クロム化合物	0.02 mg/L 以下	<0.002	-	-	<0.002	-	-	<0.002	-	-	<0.002	-	-	<0.002	<0.002	<0.002
9 亜硝酸態窒素	0.04 mg/L 以下	<0.004	-	-	<0.004	-	-	<0.004	-	-	<0.004	-	-	<0.004	<0.004	<0.004
10 シアン化物イオン及び塩化シアン	0.01 mg/L 以下	<0.001	-	-	<0.001	-	-	<0.001	-	-	<0.001	-	-	<0.001	<0.001	<0.001
11 硝酸態窒素及び亜硝酸態窒素	10 mg/L 以下	0.30	-	-	0.22	-	-	0.24	-	-	0.28	-	-	0.30	0.22	0.26
12 フッ素及びその化合物	0.8 mg/L 以下	<0.08	-	-	<0.08	-	-	<0.08	-	-	<0.08	-	-	<0.08	<0.08	<0.08
13 ホウ素及びその化合物	1.0 mg/L 以下	<0.02	-	-	<0.02	-	-	<0.02	-	-	0.02	-	-	0.02	<0.02	<0.02
14 四塩化炭素	0.002 mg/L 以下	<0.0002	-	-	<0.0002	-	-	<0.0002	-	-	<0.0002	-	-	<0.0002	<0.0002	<0.0002
15 1,4-ジオキサン	0.05 mg/L 以下	<0.005	-	-	<0.005	-	-	<0.005	-	-	<0.005	-	-	<0.005	<0.005	<0.005
16 シス-1,2-ジクロロエチレン及びトランス-1,2-ジクロロエチレン	0.04 mg/L 以下	<0.004	-	-	<0.004	-	-	<0.004	-	-	<0.004	-	-	<0.004	<0.004	<0.004
17 ジクロロメタン	0.02 mg/L 以下	<0.002	-	-	<0.002	-	-	<0.002	-	-	<0.002	-	-	<0.002	<0.002	<0.002
18 テトラクロロエチレン	0.01 mg/L 以下	<0.001	-	-	<0.001	-	-	<0.001	-	-	<0.001	-	-	<0.001	<0.001	<0.001
19 トリクロロエチレン	0.01 mg/L 以下	<0.001	-	-	<0.001	-	-	<0.001	-	-	<0.001	-	-	<0.001	<0.001	<0.001
20 ベンゼン	0.01 mg/L 以下	<0.001	-	-	<0.001	-	-	<0.001	-	-	<0.001	-	-	<0.001	<0.001	<0.001
21 塩素酸	0.6 mg/L 以下	<0.04	-	-	<0.04	-	-	0.04	-	-	<0.04	-	-	0.04	<0.04	<0.04
22 クロロ酢酸	0.02 mg/L 以下	<0.002	-	-	<0.002	-	-	<0.002	-	-	<0.002	-	-	<0.002	<0.002	<0.002
23 クロロホルム	0.06 mg/L 以下	0.001	-	-	0.003	-	-	0.002	-	-	<0.001	-	-	0.003	<0.001	0.002
24 ジクロロ酢酸	0.03 mg/L 以下	<0.003	-	-	<0.003	-	-	<0.003	-	-	<0.003	-	-	<0.003	<0.003	<0.003
25 ジブromクロロメタン	0.1 mg/L 以下	<0.001	-	-	0.001	-	-	<0.001	-	-	<0.001	-	-	0.001	<0.001	<0.001
26 臭素酸	0.01 mg/L 以下	<0.001	-	-	<0.001	-	-	<0.001	-	-	<0.001	-	-	<0.001	<0.001	<0.001
27 総トリハロメタン	0.1 mg/L 以下	0.002	-	-	0.007	-	-	0.004	-	-	0.001	-	-	0.007	0.001	0.004
28 トリクロロ酢酸	0.03 mg/L 以下	<0.003	-	-	<0.003	-	-	<0.003	-	-	<0.003	-	-	<0.003	<0.003	<0.003
29 ブロモジクロロメタン	0.03 mg/L 以下	0.001	-	-	0.003	-	-	0.002	-	-	0.001	-	-	0.003	0.001	0.002
30 ブロモホルム	0.09 mg/L 以下	<0.001	-	-	<0.001	-	-	<0.001	-	-	<0.001	-	-	<0.001	<0.001	<0.001
31 ホルムアルデヒド	0.08 mg/L 以下	<0.008	-	-	<0.008	-	-	<0.008	-	-	<0.008	-	-	<0.008	<0.008	<0.008
32 亜鉛及びその化合物	1.0 mg/L 以下	<0.01	-	-	<0.01	-	-	<0.01	-	-	<0.01	-	-	<0.01	<0.01	<0.01
33 アルミニウム及びその化合物	0.2 mg/L 以下	<0.02	-	-	<0.02	-	-	<0.02	-	-	<0.02	-	-	<0.02	<0.02	<0.02
34 鉄及びその化合物	0.3 mg/L 以下	<0.01	-	-	<0.01	-	-	<0.01	-	-	<0.01	-	-	<0.01	<0.01	<0.01
35 銅及びその化合物	1.0 mg/L 以下	<0.01	-	-	<0.01	-	-	<0.01	-	-	<0.01	-	-	<0.01	<0.01	<0.01
36 ナトリウム及びその化合物	200 mg/L 以下	6.6	-	-	7.0	-	-	6.8	-	-	6.8	-	-	7.0	6.6	6.8
37 マンガン及びその化合物	0.05 mg/L 以下	<0.001	-	-	<0.001	-	-	<0.001	-	-	<0.001	-	-	<0.001	<0.001	<0.001
38 塩化物イオン	200 mg/L 以下	7.9	7.1	10.1	8.0	7.9	8.0	8.2	8.9	8.5	7.7	7.7	8.0	10.1	7.1	8.2
39 カルシウム、マグネシウム等(硬度)	300 mg/L 以下	23.1	-	-	25.4	-	-	26.1	-	-	25.0	-	-	26.1	23.1	24.9
40 蒸発残留物	500 mg/L 以下	86	-	-	94	-	-	94	-	-	90	-	-	94	86	91
41 陰イオン界面活性剤	0.2 mg/L 以下	<0.02	-	-	<0.02	-	-	<0.02	-	-	<0.02	-	-	<0.02	<0.02	<0.02
42 ジェオスミン	0.00001 mg/L 以下	<0.000001	-	-	<0.000001	-	-	<0.000001	-	-	<0.000001	-	-	<0.000001	<0.000001	<0.000001
43 2-メチルイソボルネオール	0.00001 mg/L 以下	<0.000001	-	-	<0.000001	-	-	<0.000001	-	-	<0.000001	-	-	<0.000001	<0.000001	<0.000001
44 非イオン界面活性剤	0.02 mg/L 以下	<0.002	-	-	<0.002	-	-	<0.002	-	-	<0.002	-	-	<0.002	<0.002	<0.002
45 フェノール類	0.005 mg/L 以下	<0.0005	-	-	<0.0005	-	-	<0.0005	-	-	<0.0005	-	-	<0.0005	<0.0005	<0.0005
46 有機物(全有機炭素(TOC)の量)	3 mg/L 以下	0.3	0.4	0.4	0.4	0.5	0.3	0.3	0.4	0.4	0.3	0.3	0.3	0.5	0.3	0.4
47 pH値	5.8~8.6	6.90	6.88	6.98	6.90	7.00	6.93	7.02	7.02	7.00	6.92	6.93	6.95	7.02	6.88	6.95
48 味	異常でないこと	異常なし	異常なし	異常なし	異常なし	異常なし	異常なし	異常なし	異常なし	異常なし	異常なし	異常なし	異常なし	-	-	-
49 臭気	異常でないこと	異常なし	異常なし	異常なし	異常なし	異常なし	異常なし	異常なし	異常なし	異常なし	異常なし	異常なし	異常なし	-	-	-
50 色度	5度以下	<1	<1	<1	<1	<1	<1	<1	<1	<1	<1	<1	<1	<1	<1	<1
51 濁度	2度以下	<0.1	<0.1	<0.1	<0.1	<0.1	<0.1	<0.1	<0.1	<0.1	<0.1	<0.1	<0.1	<0.1	<0.1	<0.1
残留塩素 [mg/L]		0.40	0.44	0.44	0.44	0.40	0.42	0.42	0.36	0.42	0.40	0.42	0.42	0.44	0.36	0.42
水温 [°C]		5.0	7.2	9.2	13.6	16.3	15.6	14.8	11.8	9.8	6.2	4.7	4.8	16.3	4.7	9.9

【公設市場】(所在地：千歳市上長都 958)

検査項目	基準値	4月	5月	6月	7月	8月	9月	10月	11月	12月	1月	2月	3月	最大	最小	平均
1 一般細菌	100個/ml以下	0	0	0	0	0	0	0	0	0	0	0	0	0	0	0
2 大腸菌	検出されないこと	不検出	不検出	不検出	不検出	不検出	不検出	不検出	不検出	不検出	不検出	不検出	不検出	不検出	不検出	不検出
3 カドミウム及びその化合物	0.003 mg/L 以下	<0.0003	-	-	<0.0003	-	-	<0.0003	-	-	<0.0003	-	-	<0.0003	<0.0003	<0.0003
4 水銀及びその化合物	0.0005 mg/L 以下	<0.00005	-	-	<0.00005	-	-	<0.00005	-	-	<0.00005	-	-	<0.00005	<0.00005	<0.00005
5 セレン及びその化合物	0.01 mg/L 以下	<0.001	-	-	<0.001	-	-	<0.001	-	-	<0.001	-	-	<0.001	<0.001	<0.001
6 鉛及びその化合物	0.01 mg/L 以下	<0.001	-	-	<0.001	-	-	<0.001	-	-	<0.001	-	-	<0.001	<0.001	<0.001
7 ヒ素及びその化合物	0.01 mg/L 以下	<0.001	-	-	0.001	-	-	<0.001	-	-	<0.001	-	-	0.001	<0.001	<0.001
8 六価クロム化合物	0.02 mg/L 以下	<0.002	-	-	<0.002	-	-	<0.002	-	-	<0.002	-	-	<0.002	<0.002	<0.002
9 亜硝酸態窒素	0.04 mg/L 以下	<0.004	-	-	<0.004	-	-	<0.004	-	-	<0.004	-	-	<0.004	<0.004	<0.004
10 シアン化物イオン及び塩化シアン	0.01 mg/L 以下	<0.001	-	-	<0.001	-	-	<0.001	-	-	<0.001	-	-	<0.001	<0.001	<0.001
11 硝酸態窒素及び亜硝酸態窒素	10 mg/L 以下	0.26	-	-	0.07	-	-	0.10	-	-	0.17	-	-	0.26	0.07	0.15
12 フッ素及びその化合物	0.8 mg/L 以下	<0.08	-	-	<0.08	-	-	<0.08	-	-	<0.08	-	-	<0.08	<0.08	<0.08
13 ホウ素及びその化合物	1.0 mg/L 以下	<0.02	-	-	<0.02	-	-	<0.02	-	-	<0.02	-	-	<0.02	<0.02	<0.02
14 四塩化炭素	0.002 mg/L 以下	<0.0002	-	-	<0.0002	-	-	<0.0002	-	-	<0.0002	-	-	<0.0002	<0.0002	<0.0002
15 1,4-ジオキサン	0.05 mg/L 以下	<0.005	-	-	<0.005	-	-	<0.005	-	-	<0.005	-	-	<0.005	<0.005	<0.005
16 シス-1,2-ジクロロエチレン及びトランス-1,2-ジクロロエチレン	0.04 mg/L 以下	<0.004	-	-	<0.004	-	-	<0.004	-	-	<0.004	-	-	<0.004	<0.004	<0.004
17 ジクロロメタン	0.02 mg/L 以下	<0.002	-	-	<0.002	-	-	<0.002	-	-	<0.002	-	-	<0.002	<0.002	<0.002
18 テトラクロロエチレン	0.01 mg/L 以下	<0.001	-	-	<0.001	-	-	<0.001	-	-	<0.001	-	-	<0.001	<0.001	<0.001
19 トリクロロエチレン	0.01 mg/L 以下	<0.001	-	-	<0.001	-	-	<0.001	-	-	<0.001	-	-	<0.001	<0.001	<0.001
20 ベンゼン	0.01 mg/L 以下	<0.001	-	-	<0.001	-	-	<0.001	-	-	<0.001	-	-	<0.001	<0.001	<0.001
21 塩素酸	0.6 mg/L 以下	<0.04	-	-	<0.04	-	-	0.05	-	-	<0.04	-	-	0.05	<0.04	<0.04
22 クロロ酢酸	0.02 mg/L 以下	<0.002	-	-	<0.002	-	-	<0.002	-	-	<0.002	-	-	<0.002	<0.002	<0.002
23 クロロホルム	0.06 mg/L 以下	0.002	-	-	0.008	-	-	0.002	-	-	<0.001	-	-	0.008	<0.001	0.003
24 ジクロロ酢酸	0.03 mg/L 以下	<0.003	-	-	0.005	-	-	<0.003	-	-	<0.003	-	-	0.005	<0.003	<0.003
25 ジブromクロロメタン	0.1 mg/L 以下	<0.001	-	-	0.001	-	-	<0.001	-	-	<0.001	-	-	0.001	<0.001	<0.001
26 臭素酸	0.01 mg/L 以下	<0.001	-	-	<0.001	-	-	<0.001	-	-	<0.001	-	-	<0.001	<0.001	<0.001
27 総トリハロメタン	0.1 mg/L 以下	0.003	-	-	0.011	-	-	0.004	-	-	<0.001	-	-	0.011	<0.001	0.005
28 トリクロロ酢酸	0.03 mg/L 以下	<0.003	-	-	0.006	-	-	<0.003	-	-	<0.003	-	-	0.006	<0.003	<0.003
29 ブロモジクロロメタン	0.03 mg/L 以下	0.001	-	-	0.004	-	-	0.002	-	-	<0.001	-	-	0.004	<0.001	0.002
30 ブロモホルム	0.09 mg/L 以下	<0.001	-	-	<0.001	-	-	<0.001	-	-	<0.001	-	-	<0.001	<0.001	<0.001
31 ホルムアルデヒド	0.08 mg/L 以下	<0.008	-	-	<0.008	-	-	<0.008	-	-	<0.008	-	-	<0.008	<0.008	<0.008
32 亜鉛及びその化合物	1.0 mg/L 以下	0.04	-	-	0.06	-	-	0.07	-	-	0.06	-	-	0.07	0.04	0.06
33 アルミニウム及びその化合物	0.2 mg/L 以下	<0.02	-	-	<0.02	-	-	<0.02	-	-	<0.02	-	-	<0.02	<0.02	<0.02
34 鉄及びその化合物	0.3 mg/L 以下	0.02	-	-	0.04	-	-	0.02	-	-	0.02	-	-	0.04	0.02	0.03
35 銅及びその化合物	1.0 mg/L 以下	<0.01	-	-	<0.01	-	-	<0.01	-	-	<0.01	-	-	<0.01	<0.01	<0.01
36 ナトリウム及びその化合物	200 mg/L 以下	6.2	-	-	6.8	-	-	6.6	-	-	6.5	-	-	6.8	6.2	6.5
37 マンガン及びその化合物	0.05 mg/L 以下	<0.001	-	-	<0.001	-	-	<0.001	-	-	<0.001	-	-	<0.001	<0.001	<0.001
38 塩化物イオン	200 mg/L 以下	9.0	7.1	13.7	8.9	8.5	9.0	9.3	10.0	9.3	8.6	8.6	9.0	13.7	7.1	9.3
39 カルシウム、マグネシウム等(硬度)	300 mg/L 以下	20.9	-	-	25.3	-	-	25.7	-	-	24.0	-	-	25.7	20.9	24.0
40 蒸発残留物	500 mg/L 以下	70	-	-	81	-	-	84	-	-	82	-	-	84	70	79
41 陰イオン界面活性剤	0.2 mg/L 以下	<0.02	-	-	<0.02	-	-	<0.02	-	-	<0.02	-	-	<0.02	<0.02	<0.02
42 ジェオスミン	0.00001 mg/L 以下	0.000001	-	-	0.000001	-	-	0.000001	-	-	<0.000001	-	-	0.000001	<0.000001	<0.000001
43 2-メチルイソボルネオール	0.00001 mg/L 以下	<0.000001	-	-	<0.000001	-	-	<0.000001	-	-	<0.000001	-	-	<0.000001	<0.000001	<0.000001
44 非イオン界面活性剤	0.02 mg/L 以下	<0.002	-	-	<0.002	-	-	<0.002	-	-	<0.002	-	-	<0.002	<0.002	<0.002
45 フェノール類	0.005 mg/L 以下	<0.0005	-	-	<0.0005	-	-	<0.0005	-	-	<0.0005	-	-	<0.0005	<0.0005	<0.0005
46 有機物(全有機炭素(TOC)の量)	3 mg/L 以下	0.4	0.4	0.6	0.6	0.8	0.5	0.5	0.4	0.4	0.3	0.4	0.4	0.8	0.3	0.5
47 pH値	5.8~8.6	6.92	7.02	6.98	6.92	7.04	7.04	6.96	6.94	6.92	6.89	7.00	6.95	7.04	6.89	6.97
48 味	異常でないこと	異常なし	異常なし	異常なし	異常なし	異常なし	異常なし	異常なし	異常なし	異常なし	異常なし	異常なし	異常なし	-	-	-
49 臭気	異常でないこと	異常なし	異常なし	異常なし	異常なし	異常なし	異常なし	異常なし	異常なし	異常なし	異常なし	異常なし	異常なし	-	-	-
50 色度	5度以下	<1	<1	<1	<1	<1	<1	<1	<1	<1	<1	<1	<1	<1	<1	<1
51 濁度	2度以下	<0.1	<0.1	<0.1	<0.1	<0.1	<0.1	<0.1	<0.1	<0.1	<0.1	<0.1	<0.1	<0.1	<0.1	<0.1
残留塩素 [mg/L]		0.40	0.46	0.40	0.42	0.38	0.42	0.44	0.36	0.40	0.40	0.40	0.42	0.46	0.36	0.41
水温 [°C]		3.2	10.0	12.9	18.0	20.9	20.1	16.0	11.4	7.2	3.8	2.4	1.2	20.9	1.2	10.6

【向陽台グループホーム】（所在地：千歳市白樺2丁目1番1号）

検査項目	基準値	4月	5月	6月	7月	8月	9月	10月	11月	12月	1月	2月	3月	最大	最小	平均
1 一般細菌	100個/ml以下	0	0	0	0	0	0	0	0	0	0	0	0	0	0	0
2 大腸菌	検出されないこと	不検出	不検出	不検出	不検出	不検出	不検出	不検出	不検出	不検出	不検出	不検出	不検出	不検出	不検出	不検出
3 カドミウム及びその化合物	0.003 mg/L 以下	<0.0003	-	-	<0.0003	-	-	<0.0003	-	-	<0.0003	-	-	<0.0003	<0.0003	<0.0003
4 水銀及びその化合物	0.0005 mg/L 以下	<0.00005	-	-	<0.00005	-	-	<0.00005	-	-	<0.00005	-	-	<0.00005	<0.00005	<0.00005
5 セレン及びその化合物	0.01 mg/L 以下	<0.001	-	-	<0.001	-	-	<0.001	-	-	<0.001	-	-	<0.001	<0.001	<0.001
6 鉛及びその化合物	0.01 mg/L 以下	<0.001	-	-	<0.001	-	-	<0.001	-	-	<0.001	-	-	<0.001	<0.001	<0.001
7 ヒ素及びその化合物	0.01 mg/L 以下	<0.001	-	-	<0.001	-	-	<0.001	-	-	<0.001	-	-	<0.001	<0.001	<0.001
8 六価クロム化合物	0.02 mg/L 以下	<0.002	-	-	<0.002	-	-	<0.002	-	-	<0.002	-	-	<0.002	<0.002	<0.002
9 亜硝酸態窒素	0.04 mg/L 以下	<0.004	-	-	<0.004	-	-	<0.004	-	-	<0.004	-	-	<0.004	<0.004	<0.004
10 シアン化物イオン及び塩化シアン	0.01 mg/L 以下	<0.001	-	-	<0.001	-	-	<0.001	-	-	<0.001	-	-	<0.001	<0.001	<0.001
11 硝酸態窒素及び亜硝酸態窒素	10 mg/L 以下	0.32	-	-	0.36	-	-	0.34	-	-	0.36	-	-	0.36	0.32	0.35
12 フッ素及びその化合物	0.8 mg/L 以下	<0.08	-	-	<0.08	-	-	<0.08	-	-	<0.08	-	-	<0.08	<0.08	<0.08
13 ホウ素及びその化合物	1.0 mg/L 以下	0.02	-	-	0.02	-	-	0.02	-	-	0.02	-	-	0.02	0.02	0.02
14 四塩化炭素	0.002 mg/L 以下	<0.0002	-	-	<0.0002	-	-	<0.0002	-	-	<0.0002	-	-	<0.0002	<0.0002	<0.0002
15 1,4-ジオキサン	0.05 mg/L 以下	<0.005	-	-	<0.005	-	-	<0.005	-	-	<0.005	-	-	<0.005	<0.005	<0.005
16 シス-1,2-ジクロロエチレン及びトランス-1,2-ジクロロエチレン	0.04 mg/L 以下	<0.004	-	-	<0.004	-	-	<0.004	-	-	<0.004	-	-	<0.004	<0.004	<0.004
17 ジクロロメタン	0.02 mg/L 以下	<0.002	-	-	<0.002	-	-	<0.002	-	-	<0.002	-	-	<0.002	<0.002	<0.002
18 テトラクロロエチレン	0.01 mg/L 以下	<0.001	-	-	<0.001	-	-	<0.001	-	-	<0.001	-	-	<0.001	<0.001	<0.001
19 トリクロロエチレン	0.01 mg/L 以下	<0.001	-	-	<0.001	-	-	<0.001	-	-	<0.001	-	-	<0.001	<0.001	<0.001
20 ベンゼン	0.01 mg/L 以下	<0.001	-	-	<0.001	-	-	<0.001	-	-	<0.001	-	-	<0.001	<0.001	<0.001
21 塩素酸	0.6 mg/L 以下	<0.04	-	-	<0.04	-	-	<0.04	-	-	<0.04	-	-	<0.04	<0.04	<0.04
22 クロロ酢酸	0.02 mg/L 以下	<0.002	-	-	<0.002	-	-	<0.002	-	-	<0.002	-	-	<0.002	<0.002	<0.002
23 クロロホルム	0.06 mg/L 以下	<0.001	-	-	<0.001	-	-	0.002	-	-	<0.001	-	-	0.002	<0.001	<0.001
24 ジクロロ酢酸	0.03 mg/L 以下	<0.003	-	-	<0.003	-	-	<0.003	-	-	<0.003	-	-	<0.003	<0.003	<0.003
25 ジブロモクロロメタン	0.1 mg/L 以下	0.001	-	-	0.001	-	-	<0.001	-	-	0.001	-	-	0.001	<0.001	<0.001
26 臭素酸	0.01 mg/L 以下	<0.001	-	-	<0.001	-	-	<0.001	-	-	<0.001	-	-	<0.001	<0.001	<0.001
27 総トリハロメタン	0.1 mg/L 以下	0.002	-	-	0.002	-	-	0.004	-	-	0.001	-	-	0.004	0.001	0.002
28 トリクロロ酢酸	0.03 mg/L 以下	<0.003	-	-	<0.003	-	-	<0.003	-	-	<0.003	-	-	<0.003	<0.003	<0.003
29 ブロモジクロロメタン	0.03 mg/L 以下	0.001	-	-	0.001	-	-	0.002	-	-	<0.001	-	-	0.002	<0.001	0.001
30 ブロモホルム	0.09 mg/L 以下	<0.001	-	-	<0.001	-	-	<0.001	-	-	<0.001	-	-	<0.001	<0.001	<0.001
31 ホルムアルデヒド	0.08 mg/L 以下	<0.008	-	-	<0.008	-	-	<0.008	-	-	<0.008	-	-	<0.008	<0.008	<0.008
32 亜鉛及びその化合物	1.0 mg/L 以下	<0.01	-	-	<0.01	-	-	<0.01	-	-	<0.01	-	-	<0.01	<0.01	<0.01
33 アルミニウム及びその化合物	0.2 mg/L 以下	0.02	-	-	<0.02	-	-	0.02	-	-	0.02	-	-	0.02	<0.02	<0.02
34 鉄及びその化合物	0.3 mg/L 以下	<0.01	-	-	<0.01	-	-	<0.01	-	-	<0.01	-	-	<0.01	<0.01	<0.01
35 銅及びその化合物	1.0 mg/L 以下	<0.01	-	-	<0.01	-	-	<0.01	-	-	<0.01	-	-	<0.01	<0.01	<0.01
36 ナトリウム及びその化合物	200 mg/L 以下	7.0	-	-	7.0	-	-	7.1	-	-	6.9	-	-	7.1	6.9	7.0
37 マンガン及びその化合物	0.05 mg/L 以下	<0.001	-	-	<0.001	-	-	<0.001	-	-	<0.001	-	-	<0.001	<0.001	<0.001
38 塩化物イオン	200 mg/L 以下	7.1	7.2	7.1	7.2	7.2	7.2	7.2	7.1	7.2	7.1	7.1	7.1	7.2	7.1	7.2
39 カルシウム、マグネシウム等(硬度)	300 mg/L 以下	24.5	-	-	24.8	-	-	25.8	-	-	24.7	-	-	25.8	24.5	25.0
40 蒸発残留物	500 mg/L 以下	100	-	-	102	-	-	104	-	-	100	-	-	104	100	102
41 陰イオン界面活性剤	0.2 mg/L 以下	<0.02	-	-	<0.02	-	-	<0.02	-	-	<0.02	-	-	<0.02	<0.02	<0.02
42 ジェオスミン	0.00001 mg/L 以下	<0.000001	-	-	<0.000001	-	-	<0.000001	-	-	<0.000001	-	-	<0.000001	<0.000001	<0.000001
43 2-メチルイソボルネオール	0.00001 mg/L 以下	<0.000001	-	-	<0.000001	-	-	<0.000001	-	-	<0.000001	-	-	<0.000001	<0.000001	<0.000001
44 非イオン界面活性剤	0.02 mg/L 以下	<0.002	-	-	<0.002	-	-	<0.002	-	-	<0.002	-	-	<0.002	<0.002	<0.002
45 フェノール類	0.005 mg/L 以下	<0.0005	-	-	<0.0005	-	-	<0.0005	-	-	<0.0005	-	-	<0.0005	<0.0005	<0.0005
46 有機物(全有機炭素(TOC)の量)	3 mg/L 以下	<0.2	0.3	0.3	0.2	0.2	<0.2	0.3	0.2	<0.2	<0.2	0.2	<0.2	0.3	<0.2	<0.2
47 pH値	5.8~8.6	6.98	6.83	6.91	6.84	6.95	6.90	7.06	7.03	6.98	7.04	6.87	7.06	7.06	6.83	6.95
48 味	異常でないこと	異常なし	異常なし	異常なし	異常なし	異常なし	異常なし	異常なし	異常なし	異常なし	異常なし	異常なし	異常なし	-	-	-
49 臭気	異常でないこと	異常なし	異常なし	異常なし	異常なし	異常なし	異常なし	異常なし	異常なし	異常なし	異常なし	異常なし	異常なし	-	-	-
50 色度	5度以下	<1	<1	<1	<1	<1	<1	<1	<1	<1	<1	<1	<1	<1	<1	<1
51 濁度	2度以下	<0.1	<0.1	<0.1	<0.1	<0.1	<0.1	<0.1	<0.1	<0.1	<0.1	<0.1	<0.1	<0.1	<0.1	<0.1
残留塩素 [mg/L]		0.40	0.40	0.40	0.40	0.38	0.40	0.40	0.38	0.44	0.40	0.42	0.44	0.44	0.38	0.41
水温 [°C]		6.3	9.7	10.8	13.4	16.5	15.0	12.8	11.2	9.2	6.3	5.9	4.8	16.5	4.8	10.2

【東丘増圧ポンプ場】(所在地：千歳市東丘 1288)

検査項目	基準値	4月	5月	6月	7月	8月	9月	10月	11月	12月	1月	2月	3月	最大	最小	平均
1 一般細菌	100個/ml以下	0	0	0	0	0	0	0	0	0	0	0	0	0	0	0
2 大腸菌	検出されないこと	不検出	不検出	不検出	不検出	不検出	不検出	不検出	不検出	不検出	不検出	不検出	不検出	不検出	不検出	不検出
3 カドミウム及びその化合物	0.003 mg/L 以下	<0.0003	-	-	<0.0003	-	-	<0.0003	-	-	<0.0003	-	-	<0.0003	<0.0003	<0.0003
4 水銀及びその化合物	0.0005 mg/L 以下	<0.00005	-	-	<0.00005	-	-	<0.00005	-	-	<0.00005	-	-	<0.00005	<0.00005	<0.00005
5 セレン及びその化合物	0.01 mg/L 以下	<0.001	-	-	<0.001	-	-	<0.001	-	-	<0.001	-	-	<0.001	<0.001	<0.001
6 鉛及びその化合物	0.01 mg/L 以下	<0.001	-	-	<0.001	-	-	<0.001	-	-	<0.001	-	-	<0.001	<0.001	<0.001
7 ヒ素及びその化合物	0.01 mg/L 以下	<0.001	-	-	<0.001	-	-	<0.001	-	-	<0.001	-	-	<0.001	<0.001	<0.001
8 六価クロム化合物	0.02 mg/L 以下	<0.002	-	-	<0.002	-	-	<0.002	-	-	<0.002	-	-	<0.002	<0.002	<0.002
9 亜硝酸態窒素	0.04 mg/L 以下	<0.004	-	-	<0.004	-	-	<0.004	-	-	<0.004	-	-	<0.004	<0.004	<0.004
10 シアン化物イオン及び塩化シアン	0.01 mg/L 以下	<0.001	-	-	<0.001	-	-	<0.001	-	-	<0.001	-	-	<0.001	<0.001	<0.001
11 硝酸態窒素及び亜硝酸態窒素	10 mg/L 以下	0.28	-	-	0.18	-	-	0.28	-	-	0.29	-	-	0.29	0.18	0.26
12 フッ素及びその化合物	0.8 mg/L 以下	<0.08	-	-	0.11	-	-	<0.08	-	-	<0.08	-	-	0.11	<0.08	<0.08
13 ホウ素及びその化合物	1.0 mg/L 以下	0.09	-	-	0.22	-	-	0.09	-	-	0.10	-	-	0.22	0.09	0.13
14 四塩化炭素	0.002 mg/L 以下	<0.0002	-	-	<0.0002	-	-	<0.0002	-	-	<0.0002	-	-	<0.0002	<0.0002	<0.0002
15 1,4-ジオキサン	0.05 mg/L 以下	<0.005	-	-	<0.005	-	-	<0.005	-	-	<0.005	-	-	<0.005	<0.005	<0.005
16 シス-1,2-ジクロロエチレン及びトランス-1,2-ジクロロエチレン	0.04 mg/L 以下	<0.004	-	-	<0.004	-	-	<0.004	-	-	<0.004	-	-	<0.004	<0.004	<0.004
17 ジクロロメタン	0.02 mg/L 以下	<0.002	-	-	<0.002	-	-	<0.002	-	-	<0.002	-	-	<0.002	<0.002	<0.002
18 テトラクロロエチレン	0.01 mg/L 以下	<0.001	-	-	<0.001	-	-	<0.001	-	-	<0.001	-	-	<0.001	<0.001	<0.001
19 トリクロロエチレン	0.01 mg/L 以下	<0.001	-	-	<0.001	-	-	<0.001	-	-	<0.001	-	-	<0.001	<0.001	<0.001
20 ベンゼン	0.01 mg/L 以下	<0.001	-	-	<0.001	-	-	<0.001	-	-	<0.001	-	-	<0.001	<0.001	<0.001
21 塩素酸	0.6 mg/L 以下	<0.04	-	-	<0.04	-	-	<0.04	-	-	<0.04	-	-	<0.04	<0.04	<0.04
22 クロロ酢酸	0.02 mg/L 以下	<0.002	-	-	<0.002	-	-	<0.002	-	-	<0.002	-	-	<0.002	<0.002	<0.002
23 クロロホルム	0.06 mg/L 以下	<0.001	-	-	0.001	-	-	0.002	-	-	<0.001	-	-	0.002	<0.001	<0.001
24 ジクロロ酢酸	0.03 mg/L 以下	<0.003	-	-	<0.003	-	-	<0.003	-	-	<0.003	-	-	<0.003	<0.003	<0.003
25 ジブロモクロロメタン	0.1 mg/L 以下	0.001	-	-	0.003	-	-	0.002	-	-	0.001	-	-	0.003	0.001	0.002
26 臭素酸	0.01 mg/L 以下	<0.001	-	-	<0.001	-	-	<0.001	-	-	<0.001	-	-	<0.001	<0.001	<0.001
27 総トリハロメタン	0.1 mg/L 以下	0.002	-	-	0.006	-	-	0.007	-	-	0.002	-	-	0.007	0.002	0.004
28 トリクロロ酢酸	0.03 mg/L 以下	<0.003	-	-	<0.003	-	-	<0.003	-	-	<0.003	-	-	<0.003	<0.003	<0.003
29 ブロモジクロロメタン	0.03 mg/L 以下	0.001	-	-	0.002	-	-	0.003	-	-	0.001	-	-	0.003	0.001	0.002
30 ブロモホルム	0.09 mg/L 以下	<0.001	-	-	<0.001	-	-	<0.001	-	-	<0.001	-	-	<0.001	<0.001	<0.001
31 ホルムアルデヒド	0.08 mg/L 以下	<0.008	-	-	<0.008	-	-	<0.008	-	-	<0.008	-	-	<0.008	<0.008	<0.008
32 亜鉛及びその化合物	1.0 mg/L 以下	<0.01	-	-	<0.01	-	-	<0.01	-	-	<0.01	-	-	<0.01	<0.01	<0.01
33 アルミニウム及びその化合物	0.2 mg/L 以下	<0.02	-	-	<0.02	-	-	<0.02	-	-	<0.02	-	-	<0.02	<0.02	<0.02
34 鉄及びその化合物	0.3 mg/L 以下	<0.01	-	-	<0.01	-	-	<0.01	-	-	<0.01	-	-	<0.01	<0.01	<0.01
35 銅及びその化合物	1.0 mg/L 以下	<0.01	-	-	<0.01	-	-	<0.01	-	-	<0.01	-	-	<0.01	<0.01	<0.01
36 ナトリウム及びその化合物	200 mg/L 以下	9.1	-	-	13.2	-	-	9.3	-	-	9.7	-	-	13.2	9.1	10.3
37 マンガン及びその化合物	0.05 mg/L 以下	<0.001	-	-	<0.001	-	-	<0.001	-	-	<0.001	-	-	<0.001	<0.001	<0.001
38 塩化物イオン	200 mg/L 以下	9.1	10.3	12.6	12.9	13.2	12.7	9.4	9.3	9.5	9.9	10.3	9.8	13.2	9.1	10.8
39 カルシウム、マグネシウム等(硬度)	300 mg/L 以下	31.2	-	-	45.2	-	-	32.8	-	-	33.6	-	-	45.2	31.2	35.7
40 蒸発残留物	500 mg/L 以下	106	-	-	121	-	-	106	-	-	106	-	-	121	106	110
41 陰イオン界面活性剤	0.2 mg/L 以下	<0.02	-	-	<0.02	-	-	<0.02	-	-	<0.02	-	-	<0.02	<0.02	<0.02
42 ジェオスミン	0.00001 mg/L 以下	<0.000001	-	-	<0.000001	-	-	<0.000001	-	-	<0.000001	-	-	<0.000001	<0.000001	<0.000001
43 2-メチルイソボルネオール	0.00001 mg/L 以下	<0.000001	-	-	<0.000001	-	-	<0.000001	-	-	<0.000001	-	-	<0.000001	<0.000001	<0.000001
44 非イオン界面活性剤	0.02 mg/L 以下	<0.002	-	-	<0.002	-	-	<0.002	-	-	<0.002	-	-	<0.002	<0.002	<0.002
45 フェノール類	0.005 mg/L 以下	<0.0005	-	-	<0.0005	-	-	<0.0005	-	-	<0.0005	-	-	<0.0005	<0.0005	<0.0005
46 有機物(全有機炭素(TOC)の量)	3 mg/L 以下	0.2	0.3	0.4	0.3	0.4	0.3	0.3	0.4	0.3	0.2	0.2	0.2	0.4	0.2	0.3
47 pH値	5.8~8.6	6.89	6.90	6.97	7.02	6.97	7.02	7.01	7.04	6.93	7.00	6.98	6.93	7.04	6.89	6.97
48 味	異常でないこと	異常なし	異常なし	異常なし	異常なし	異常なし	異常なし	異常なし	異常なし	異常なし	異常なし	異常なし	異常なし	-	-	-
49 臭気	異常でないこと	異常なし	異常なし	異常なし	異常なし	異常なし	異常なし	異常なし	異常なし	異常なし	異常なし	異常なし	異常なし	-	-	-
50 色度	5度以下	<1	<1	<1	<1	<1	<1	<1	<1	<1	<1	<1	<1	<1	<1	<1
51 濁度	2度以下	<0.1	<0.1	<0.1	<0.1	<0.1	<0.1	<0.1	<0.1	<0.1	<0.1	<0.1	<0.1	<0.1	<0.1	<0.1
残留塩素 [mg/L]		0.38	0.40	0.40	0.40	0.36	0.36	0.34	0.32	0.38	0.38	0.40	0.40	0.40	0.32	0.38
水温 [°C]		5.0	7.0	9.3	12.1	17.2	16.2	16.0	12.2	10.2	7.0	5.0	4.7	17.2	4.7	10.2

【駒里増圧ポンプ場】(所在地：千歳市駒里 2449)

検査項目	基準値	4月	5月	6月	7月	8月	9月	10月	11月	12月	1月	2月	3月	最大	最小	平均
1 一般細菌	100個/ml以下	0	0	0	0	0	0	0	0	0	0	0	0	0	0	0
2 大腸菌	検出されないこと	不検出	不検出	不検出	不検出	不検出	不検出	不検出	不検出	不検出	不検出	不検出	不検出	不検出	不検出	不検出
3 カドミウム及びその化合物	0.003 mg/L 以下	<0.0003	-	-	<0.0003	-	-	<0.0003	-	-	<0.0003	-	-	<0.0003	<0.0003	<0.0003
4 水銀及びその化合物	0.0005 mg/L 以下	<0.00005	-	-	<0.00005	-	-	<0.00005	-	-	<0.00005	-	-	<0.00005	<0.00005	<0.00005
5 セレン及びその化合物	0.01 mg/L 以下	<0.001	-	-	<0.001	-	-	<0.001	-	-	<0.001	-	-	<0.001	<0.001	<0.001
6 鉛及びその化合物	0.01 mg/L 以下	<0.001	-	-	<0.001	-	-	<0.001	-	-	<0.001	-	-	<0.001	<0.001	<0.001
7 ヒ素及びその化合物	0.01 mg/L 以下	<0.001	-	-	<0.001	-	-	<0.001	-	-	<0.001	-	-	<0.001	<0.001	<0.001
8 六価クロム化合物	0.02 mg/L 以下	<0.002	-	-	<0.002	-	-	<0.002	-	-	<0.002	-	-	<0.002	<0.002	<0.002
9 亜硝酸態窒素	0.04 mg/L 以下	<0.004	-	-	<0.004	-	-	<0.004	-	-	<0.004	-	-	<0.004	<0.004	<0.004
10 シアン化物イオン及び塩化シアン	0.01 mg/L 以下	<0.001	-	-	<0.001	-	-	<0.001	-	-	<0.001	-	-	<0.001	<0.001	<0.001
11 硝酸態窒素及び亜硝酸態窒素	10 mg/L 以下	0.33	-	-	0.36	-	-	0.36	-	-	0.37	-	-	0.37	0.33	0.36
12 フッ素及びその化合物	0.8 mg/L 以下	<0.08	-	-	<0.08	-	-	<0.08	-	-	<0.08	-	-	<0.08	<0.08	<0.08
13 ホウ素及びその化合物	1.0 mg/L 以下	<0.02	-	-	0.02	-	-	0.02	-	-	0.02	-	-	0.02	<0.02	<0.02
14 四塩化炭素	0.002 mg/L 以下	<0.0002	-	-	<0.0002	-	-	<0.0002	-	-	<0.0002	-	-	<0.0002	<0.0002	<0.0002
15 1,4-ジオキサン	0.05 mg/L 以下	<0.005	-	-	<0.005	-	-	<0.005	-	-	<0.005	-	-	<0.005	<0.005	<0.005
16 シス-1,2-ジクロロエチレン及びトランス-1,2-ジクロロエチレン	0.04 mg/L 以下	<0.004	-	-	<0.004	-	-	<0.004	-	-	<0.004	-	-	<0.004	<0.004	<0.004
17 ジクロロメタン	0.02 mg/L 以下	<0.002	-	-	<0.002	-	-	<0.002	-	-	<0.002	-	-	<0.002	<0.002	<0.002
18 テトラクロロエチレン	0.01 mg/L 以下	<0.001	-	-	<0.001	-	-	<0.001	-	-	<0.001	-	-	<0.001	<0.001	<0.001
19 トリクロロエチレン	0.01 mg/L 以下	<0.001	-	-	<0.001	-	-	<0.001	-	-	<0.001	-	-	<0.001	<0.001	<0.001
20 ベンゼン	0.01 mg/L 以下	<0.001	-	-	<0.001	-	-	<0.001	-	-	<0.001	-	-	<0.001	<0.001	<0.001
21 塩素酸	0.6 mg/L 以下	<0.04	-	-	<0.04	-	-	<0.04	-	-	<0.04	-	-	<0.04	<0.04	<0.04
22 クロロ酢酸	0.02 mg/L 以下	<0.002	-	-	<0.002	-	-	<0.002	-	-	<0.002	-	-	<0.002	<0.002	<0.002
23 クロロホルム	0.06 mg/L 以下	<0.001	-	-	0.001	-	-	0.002	-	-	<0.001	-	-	0.002	<0.001	<0.001
24 ジクロロ酢酸	0.03 mg/L 以下	<0.003	-	-	<0.003	-	-	<0.003	-	-	<0.003	-	-	<0.003	<0.003	<0.003
25 ジブロモクロロメタン	0.1 mg/L 以下	0.001	-	-	0.002	-	-	0.001	-	-	0.001	-	-	0.002	0.001	0.001
26 臭素酸	0.01 mg/L 以下	<0.001	-	-	<0.001	-	-	<0.001	-	-	<0.001	-	-	<0.001	<0.001	<0.001
27 総トリハロメタン	0.1 mg/L 以下	0.002	-	-	0.005	-	-	0.005	-	-	0.002	-	-	0.005	0.002	0.004
28 トリクロロ酢酸	0.03 mg/L 以下	<0.003	-	-	<0.003	-	-	<0.003	-	-	<0.003	-	-	<0.003	<0.003	<0.003
29 ブロモジクロロメタン	0.03 mg/L 以下	0.001	-	-	0.002	-	-	0.002	-	-	0.001	-	-	0.002	0.001	0.002
30 ブロモホルム	0.09 mg/L 以下	<0.001	-	-	<0.001	-	-	<0.001	-	-	<0.001	-	-	<0.001	<0.001	<0.001
31 ホルムアルデヒド	0.08 mg/L 以下	<0.008	-	-	<0.008	-	-	<0.008	-	-	<0.008	-	-	<0.008	<0.008	<0.008
32 亜鉛及びその化合物	1.0 mg/L 以下	<0.01	-	-	<0.01	-	-	<0.01	-	-	<0.01	-	-	<0.01	<0.01	<0.01
33 アルミニウム及びその化合物	0.2 mg/L 以下	0.02	-	-	<0.02	-	-	0.02	-	-	0.03	-	-	0.03	<0.02	<0.02
34 鉄及びその化合物	0.3 mg/L 以下	<0.01	-	-	<0.01	-	-	<0.01	-	-	<0.01	-	-	<0.01	<0.01	<0.01
35 銅及びその化合物	1.0 mg/L 以下	<0.01	-	-	<0.01	-	-	<0.01	-	-	<0.01	-	-	<0.01	<0.01	<0.01
36 ナトリウム及びその化合物	200 mg/L 以下	7.0	-	-	7.2	-	-	7.1	-	-	7.0	-	-	7.2	7.0	7.1
37 マンガン及びその化合物	0.05 mg/L 以下	<0.001	-	-	<0.001	-	-	<0.001	-	-	<0.001	-	-	<0.001	<0.001	<0.001
38 塩化物イオン	200 mg/L 以下	7.1	7.2	7.5	7.2	7.3	7.3	7.2	7.2	7.2	7.1	7.1	7.1	7.5	7.1	7.2
39 カルシウム、マグネシウム等(硬度)	300 mg/L 以下	24.2	-	-	24.9	-	-	25.2	-	-	24.6	-	-	25.2	24.2	24.7
40 蒸発残留物	500 mg/L 以下	102	-	-	100	-	-	101	-	-	99	-	-	102	99	101
41 陰イオン界面活性剤	0.2 mg/L 以下	<0.02	-	-	<0.02	-	-	<0.02	-	-	<0.02	-	-	<0.02	<0.02	<0.02
42 ジェオスミン	0.00001 mg/L 以下	<0.000001	-	-	<0.000001	-	-	<0.000001	-	-	<0.000001	-	-	<0.000001	<0.000001	<0.000001
43 2-メチルイソボルネオール	0.00001 mg/L 以下	<0.000001	-	-	<0.000001	-	-	<0.000001	-	-	<0.000001	-	-	<0.000001	<0.000001	<0.000001
44 非イオン界面活性剤	0.02 mg/L 以下	<0.002	-	-	<0.002	-	-	<0.002	-	-	<0.002	-	-	<0.002	<0.002	<0.002
45 フェノール類	0.005 mg/L 以下	<0.0005	-	-	<0.0005	-	-	<0.0005	-	-	<0.0005	-	-	<0.0005	<0.0005	<0.0005
46 有機物(全有機炭素(TOC)の量)	3 mg/L 以下	0.2	0.2	0.4	0.2	0.3	0.2	0.2	0.3	0.3	0.2	<0.2	0.2	0.4	<0.2	0.2
47 pH値	5.8~8.6	6.80	6.85	6.87	6.88	6.89	6.89	6.92	6.93	6.85	6.94	6.93	6.93	6.94	6.80	6.89
48 味	異常でないこと	異常なし	異常なし	異常なし	異常なし	異常なし	異常なし	異常なし	異常なし	異常なし	異常なし	異常なし	異常なし	-	-	-
49 臭気	異常でないこと	異常なし	異常なし	異常なし	異常なし	異常なし	異常なし	異常なし	異常なし	異常なし	異常なし	異常なし	異常なし	-	-	-
50 色度	5度以下	<1	<1	<1	<1	<1	<1	<1	<1	<1	<1	<1	<1	<1	<1	<1
51 濁度	2度以下	<0.1	<0.1	<0.1	<0.1	<0.1	<0.1	<0.1	<0.1	<0.1	<0.1	<0.1	<0.1	<0.1	<0.1	<0.1
残留塩素 [mg/L]		0.36	0.38	0.34	0.38	0.40	0.38	0.36	0.34	0.38	0.40	0.40	0.40	0.40	0.34	0.38
水温 [°C]		4.0	6.5	9.0	12.2	17.7	16.8	16.7	12.4	10.0	4.4	4.3	4.3	17.7	4.0	9.9

【千歳アルカディア・プラザ】（所在地：千歳市柏台南1丁目3-1）

検査項目	基準値	4月	5月	6月	7月	8月	9月	10月	11月	12月	1月	2月	3月	最大	最小	平均
1 一般細菌	100個/ml以下	0	0	0	0	0	0	0	0	0	0	0	0	0	0	0
2 大腸菌	検出されないこと	不検出	不検出	不検出	不検出	不検出	不検出	不検出	不検出	不検出	不検出	不検出	不検出	不検出	不検出	不検出
3 カドミウム及びその化合物	0.003 mg/L 以下	<0.0003	-	-	<0.0003	-	-	<0.0003	-	-	<0.0003	-	-	<0.0003	<0.0003	<0.0003
4 水銀及びその化合物	0.0005 mg/L 以下	<0.00005	-	-	<0.00005	-	-	<0.00005	-	-	<0.00005	-	-	<0.00005	<0.00005	<0.00005
5 セレン及びその化合物	0.01 mg/L 以下	<0.001	-	-	<0.001	-	-	<0.001	-	-	<0.001	-	-	<0.001	<0.001	<0.001
6 鉛及びその化合物	0.01 mg/L 以下	<0.001	-	-	<0.001	-	-	<0.001	-	-	<0.001	-	-	<0.001	<0.001	<0.001
7 ヒ素及びその化合物	0.01 mg/L 以下	<0.001	-	-	<0.001	-	-	<0.001	-	-	<0.001	-	-	<0.001	<0.001	<0.001
8 六価クロム化合物	0.02 mg/L 以下	<0.002	-	-	<0.002	-	-	<0.002	-	-	<0.002	-	-	<0.002	<0.002	<0.002
9 亜硝酸態窒素	0.04 mg/L 以下	<0.004	-	-	<0.004	-	-	<0.004	-	-	<0.004	-	-	<0.004	<0.004	<0.004
10 シアン化物イオン及び塩化シアン	0.01 mg/L 以下	<0.001	-	-	<0.001	-	-	<0.001	-	-	<0.001	-	-	<0.001	<0.001	<0.001
11 硝酸態窒素及び亜硝酸態窒素	10 mg/L 以下	0.13	-	-	0.10	-	-	0.12	-	-	0.20	-	-	0.20	0.10	0.14
12 フッ素及びその化合物	0.8 mg/L 以下	0.10	-	-	0.13	-	-	0.12	-	-	0.10	-	-	0.13	0.10	0.11
13 ホウ素及びその化合物	1.0 mg/L 以下	0.24	-	-	0.30	-	-	0.24	-	-	0.19	-	-	0.30	0.19	0.24
14 四塩化炭素	0.002 mg/L 以下	<0.0002	-	-	<0.0002	-	-	<0.0002	-	-	<0.0002	-	-	<0.0002	<0.0002	<0.0002
15 1,4-ジオキサン	0.05 mg/L 以下	<0.005	-	-	<0.005	-	-	<0.005	-	-	<0.005	-	-	<0.005	<0.005	<0.005
16 シス-1,2-ジクロロエチレン及びトランス-1,2-ジクロロエチレン	0.04 mg/L 以下	<0.004	-	-	<0.004	-	-	<0.004	-	-	<0.004	-	-	<0.004	<0.004	<0.004
17 ジクロロメタン	0.02 mg/L 以下	<0.002	-	-	<0.002	-	-	<0.002	-	-	<0.002	-	-	<0.002	<0.002	<0.002
18 テトラクロロエチレン	0.01 mg/L 以下	<0.001	-	-	<0.001	-	-	<0.001	-	-	<0.001	-	-	<0.001	<0.001	<0.001
19 トリクロロエチレン	0.01 mg/L 以下	<0.001	-	-	<0.001	-	-	<0.001	-	-	<0.001	-	-	<0.001	<0.001	<0.001
20 ベンゼン	0.01 mg/L 以下	<0.001	-	-	<0.001	-	-	<0.001	-	-	<0.001	-	-	<0.001	<0.001	<0.001
21 塩素酸	0.6 mg/L 以下	<0.04	-	-	<0.04	-	-	0.04	-	-	<0.04	-	-	0.04	<0.04	<0.04
22 クロロ酢酸	0.02 mg/L 以下	<0.002	-	-	<0.002	-	-	<0.002	-	-	<0.002	-	-	<0.002	<0.002	<0.002
23 クロロホルム	0.06 mg/L 以下	<0.001	-	-	0.001	-	-	0.002	-	-	<0.001	-	-	0.002	<0.001	<0.001
24 ジクロロ酢酸	0.03 mg/L 以下	<0.003	-	-	<0.003	-	-	<0.003	-	-	<0.003	-	-	<0.003	<0.003	<0.003
25 ジブロモクロロメタン	0.1 mg/L 以下	0.002	-	-	0.003	-	-	0.004	-	-	0.002	-	-	0.004	0.002	0.003
26 臭素酸	0.01 mg/L 以下	<0.001	-	-	<0.001	-	-	<0.001	-	-	<0.001	-	-	<0.001	<0.001	<0.001
27 総トリハロメタン	0.1 mg/L 以下	0.004	-	-	0.006	-	-	0.010	-	-	0.003	-	-	0.010	0.003	0.006
28 トリクロロ酢酸	0.03 mg/L 以下	<0.003	-	-	<0.003	-	-	<0.003	-	-	<0.003	-	-	<0.003	<0.003	<0.003
29 ブロモジクロロメタン	0.03 mg/L 以下	0.002	-	-	0.002	-	-	0.004	-	-	0.001	-	-	0.004	0.001	0.002
30 ブロモホルム	0.09 mg/L 以下	<0.001	-	-	<0.001	-	-	<0.001	-	-	<0.001	-	-	<0.001	<0.001	<0.001
31 ホルムアルデヒド	0.08 mg/L 以下	<0.008	-	-	<0.008	-	-	<0.008	-	-	<0.008	-	-	<0.008	<0.008	<0.008
32 亜鉛及びその化合物	1.0 mg/L 以下	<0.01	-	-	<0.01	-	-	<0.01	-	-	<0.01	-	-	<0.01	<0.01	<0.01
33 アルミニウム及びその化合物	0.2 mg/L 以下	<0.02	-	-	<0.02	-	-	<0.02	-	-	<0.02	-	-	<0.02	<0.02	<0.02
34 鉄及びその化合物	0.3 mg/L 以下	<0.01	-	-	<0.01	-	-	<0.01	-	-	<0.01	-	-	<0.01	<0.01	<0.01
35 銅及びその化合物	1.0 mg/L 以下	<0.01	-	-	<0.01	-	-	<0.01	-	-	<0.01	-	-	<0.01	<0.01	<0.01
36 ナトリウム及びその化合物	200 mg/L 以下	13.9	-	-	15.7	-	-	13.8	-	-	12.4	-	-	15.7	12.4	14.0
37 マンガン及びその化合物	0.05 mg/L 以下	<0.001	-	-	<0.001	-	-	<0.001	-	-	<0.001	-	-	<0.001	<0.001	<0.001
38 塩化物イオン	200 mg/L 以下	13.6	13.8	14.8	15.1	14.4	14.7	13.8	11.8	12.0	12.7	12.9	13.4	15.1	11.8	13.6
39 カルシウム、マグネシウム等(硬度)	300 mg/L 以下	47.5	-	-	54.5	-	-	49.6	-	-	43.1	-	-	54.5	43.1	48.7
40 蒸発残留物	500 mg/L 以下	122	-	-	130	-	-	122	-	-	114	-	-	130	114	122
41 陰イオン界面活性剤	0.2 mg/L 以下	<0.02	-	-	<0.02	-	-	<0.02	-	-	<0.02	-	-	<0.02	<0.02	<0.02
42 ジェオスミン	0.00001 mg/L 以下	<0.000001	-	-	<0.000001	-	-	0.000001	-	-	<0.000001	-	-	0.000001	<0.000001	<0.000001
43 2-メチルイソボルネオール	0.00001 mg/L 以下	<0.000001	-	-	<0.000001	-	-	<0.000001	-	-	<0.000001	-	-	<0.000001	<0.000001	<0.000001
44 非イオン界面活性剤	0.02 mg/L 以下	<0.002	-	-	<0.002	-	-	<0.002	-	-	<0.002	-	-	<0.002	<0.002	<0.002
45 フェノール類	0.005 mg/L 以下	<0.0005	-	-	<0.0005	-	-	<0.0005	-	-	<0.0005	-	-	<0.0005	<0.0005	<0.0005
46 有機物(全有機炭素(TOC)の量)	3 mg/L 以下	0.3	0.4	0.3	0.3	0.4	0.3	0.3	0.3	0.4	0.2	0.2	0.3	0.4	0.2	0.3
47 pH値	5.8~8.6	6.95	6.96	7.04	6.98	7.08	7.10	7.14	7.07	6.95	7.01	6.94	6.95	7.14	6.94	7.01
48 味	異常でないこと	異常なし	異常なし	異常なし	異常なし	異常なし	異常なし	異常なし	異常なし	異常なし	異常なし	異常なし	異常なし	-	-	-
49 臭気	異常でないこと	異常なし	異常なし	異常なし	異常なし	異常なし	異常なし	異常なし	異常なし	異常なし	異常なし	異常なし	異常なし	-	-	-
50 色度	5度以下	<1	<1	<1	<1	<1	<1	<1	<1	<1	<1	<1	<1	<1	<1	<1
51 濁度	2度以下	<0.1	<0.1	<0.1	<0.1	<0.1	<0.1	<0.1	<0.1	<0.1	<0.1	<0.1	<0.1	<0.1	<0.1	<0.1
残留塩素 [mg/L]		0.42	0.42	0.44	0.40	0.36	0.38	0.32	0.36	0.44	0.40	0.40	0.42	0.44	0.32	0.40
水温 [°C]		5.0	9.0	12.0	16.2	21.8	20.8	19.2	14.0	10.2	5.9	5.3	5.0	21.8	5.0	12.0

【千歳市水道局】（所在地：千歳市東雲町3丁目2-5） ※検査は年1回実施

検査項目	基準値	4月	5月	6月	7月	8月	9月	10月	11月	12月	1月	2月	3月	最大	最小	平均
1 一般細菌	100個/ml以下	-	-	-	0	-	-	-	-	-	-	-	-	-	-	-
2 大腸菌	検出されないこと	-	-	-	不検出	-	-	-	-	-	-	-	-	-	-	-
3 カドミウム及びその化合物	0.003 mg/L 以下	-	-	-	<0.0003	-	-	-	-	-	-	-	-	-	-	-
4 水銀及びその化合物	0.0005 mg/L 以下	-	-	-	<0.00005	-	-	-	-	-	-	-	-	-	-	-
5 セレン及びその化合物	0.01 mg/L 以下	-	-	-	<0.001	-	-	-	-	-	-	-	-	-	-	-
6 鉛及びその化合物	0.01 mg/L 以下	-	-	-	<0.001	-	-	-	-	-	-	-	-	-	-	-
7 ヒ素及びその化合物	0.01 mg/L 以下	-	-	-	<0.001	-	-	-	-	-	-	-	-	-	-	-
8 六価クロム化合物	0.02 mg/L 以下	-	-	-	<0.002	-	-	-	-	-	-	-	-	-	-	-
9 亜硝酸態窒素	0.04 mg/L 以下	-	-	-	<0.004	-	-	-	-	-	-	-	-	-	-	-
10 シアン化物イオン及び塩化シアン	0.01 mg/L 以下	-	-	-	<0.001	-	-	-	-	-	-	-	-	-	-	-
11 硝酸態窒素及び亜硝酸態窒素	10 mg/L 以下	-	-	-	0.36	-	-	-	-	-	-	-	-	-	-	-
12 フッ素及びその化合物	0.8 mg/L 以下	-	-	-	<0.08	-	-	-	-	-	-	-	-	-	-	-
13 ホウ素及びその化合物	1.0 mg/L 以下	-	-	-	0.02	-	-	-	-	-	-	-	-	-	-	-
14 四塩化炭素	0.002 mg/L 以下	-	-	-	<0.0002	-	-	-	-	-	-	-	-	-	-	-
15 1,4-ジオキサン	0.05 mg/L 以下	-	-	-	<0.005	-	-	-	-	-	-	-	-	-	-	-
16 シス-1,2-ジクロロエチレン及びトランス-1,2-ジクロロエチレン	0.04 mg/L 以下	-	-	-	<0.004	-	-	-	-	-	-	-	-	-	-	-
17 ジクロロメタン	0.02 mg/L 以下	-	-	-	<0.002	-	-	-	-	-	-	-	-	-	-	-
18 テトラクロロエチレン	0.01 mg/L 以下	-	-	-	<0.001	-	-	-	-	-	-	-	-	-	-	-
19 トリクロロエチレン	0.01 mg/L 以下	-	-	-	<0.001	-	-	-	-	-	-	-	-	-	-	-
20 ベンゼン	0.01 mg/L 以下	-	-	-	<0.001	-	-	-	-	-	-	-	-	-	-	-
21 塩素酸	0.6 mg/L 以下	-	-	-	<0.04	-	-	-	-	-	-	-	-	-	-	-
22 クロロ酢酸	0.02 mg/L 以下	-	-	-	<0.002	-	-	-	-	-	-	-	-	-	-	-
23 クロロホルム	0.06 mg/L 以下	-	-	-	<0.001	-	-	-	-	-	-	-	-	-	-	-
24 ジクロロ酢酸	0.03 mg/L 以下	-	-	-	<0.003	-	-	-	-	-	-	-	-	-	-	-
25 ジブromクロロメタン	0.1 mg/L 以下	-	-	-	<0.001	-	-	-	-	-	-	-	-	-	-	-
26 臭素酸	0.01 mg/L 以下	-	-	-	<0.001	-	-	-	-	-	-	-	-	-	-	-
27 総トリハロメタン	0.1 mg/L 以下	-	-	-	0.001	-	-	-	-	-	-	-	-	-	-	-
28 トリクロロ酢酸	0.03 mg/L 以下	-	-	-	<0.003	-	-	-	-	-	-	-	-	-	-	-
29 ブロモジクロロメタン	0.03 mg/L 以下	-	-	-	0.001	-	-	-	-	-	-	-	-	-	-	-
30 ブロモホルム	0.09 mg/L 以下	-	-	-	<0.001	-	-	-	-	-	-	-	-	-	-	-
31 ホルムアルデヒド	0.08 mg/L 以下	-	-	-	<0.008	-	-	-	-	-	-	-	-	-	-	-
32 亜鉛及びその化合物	1.0 mg/L 以下	-	-	-	<0.01	-	-	-	-	-	-	-	-	-	-	-
33 アルミニウム及びその化合物	0.2 mg/L 以下	-	-	-	0.02	-	-	-	-	-	-	-	-	-	-	-
34 鉄及びその化合物	0.3 mg/L 以下	-	-	-	<0.01	-	-	-	-	-	-	-	-	-	-	-
35 銅及びその化合物	1.0 mg/L 以下	-	-	-	<0.01	-	-	-	-	-	-	-	-	-	-	-
36 ナトリウム及びその化合物	200 mg/L 以下	-	-	-	7.1	-	-	-	-	-	-	-	-	-	-	-
37 マンガン及びその化合物	0.05 mg/L 以下	-	-	-	<0.001	-	-	-	-	-	-	-	-	-	-	-
38 塩化物イオン	200 mg/L 以下	-	-	-	7.2	-	-	-	-	-	-	-	-	-	-	-
39 カルシウム、マグネシウム等(硬度)	300 mg/L 以下	-	-	-	24.3	-	-	-	-	-	-	-	-	-	-	-
40 蒸発残留物	500 mg/L 以下	-	-	-	99	-	-	-	-	-	-	-	-	-	-	-
41 陰イオン界面活性剤	0.2 mg/L 以下	-	-	-	<0.02	-	-	-	-	-	-	-	-	-	-	-
42 ジェオスミン	0.00001 mg/L 以下	-	-	-	<0.000001	-	-	-	-	-	-	-	-	-	-	-
43 2-メチルイソボルネオール	0.00001 mg/L 以下	-	-	-	<0.000001	-	-	-	-	-	-	-	-	-	-	-
44 非イオン界面活性剤	0.02 mg/L 以下	-	-	-	<0.002	-	-	-	-	-	-	-	-	-	-	-
45 フェノール類	0.005 mg/L 以下	-	-	-	<0.0005	-	-	-	-	-	-	-	-	-	-	-
46 有機物(全有機炭素(TOC)の量)	3 mg/L 以下	-	-	-	0.3	-	-	-	-	-	-	-	-	-	-	-
47 pH値	5.8~8.6	-	-	-	6.82	-	-	-	-	-	-	-	-	-	-	-
48 味	異常でないこと	-	-	-	異常なし	-	-	-	-	-	-	-	-	-	-	-
49 臭気	異常でないこと	-	-	-	異常なし	-	-	-	-	-	-	-	-	-	-	-
50 色度	5度以下	-	-	-	<1	-	-	-	-	-	-	-	-	-	-	-
51 濁度	2度以下	-	-	-	<0.1	-	-	-	-	-	-	-	-	-	-	-
残留塩素 [mg/L]		-	-	-	0.42	-	-	-	-	-	-	-	-	-	-	-
水温 [°C]		-	-	-	14.9	-	-	-	-	-	-	-	-	-	-	-

【支笏湖畔汚水中継ポンプ場】（所在地：千歳市支笏湖番外地）

検査項目	基準値	4月	5月	6月	7月	8月	9月	10月	11月	12月	1月	2月	3月	最大	最小	平均
1 一般細菌	100個/ml以下	0	0	0	0	0	0	0	0	0	0	0	0	0	0	0
2 大腸菌	検出されないこと	不検出	不検出	不検出	不検出	不検出	不検出	不検出	不検出	不検出	不検出	不検出	不検出	不検出	不検出	不検出
3 カドミウム及びその化合物	0.003 mg/L 以下	<0.0003	-	-	<0.0003	-	-	<0.0003	-	-	<0.0003	-	-	<0.0003	<0.0003	<0.0003
4 水銀及びその化合物	0.0005 mg/L 以下	<0.00005	-	-	<0.00005	-	-	<0.00005	-	-	<0.00005	-	-	<0.00005	<0.00005	<0.00005
5 セレン及びその化合物	0.01 mg/L 以下	<0.001	-	-	<0.001	-	-	<0.001	-	-	<0.001	-	-	<0.001	<0.001	<0.001
6 鉛及びその化合物	0.01 mg/L 以下	<0.001	-	-	<0.001	-	-	<0.001	-	-	<0.001	-	-	<0.001	<0.001	<0.001
7 ヒ素及びその化合物	0.01 mg/L 以下	0.001	-	-	0.001	-	-	0.001	-	-	0.001	-	-	0.001	0.001	0.001
8 六価クロム化合物	0.02 mg/L 以下	<0.002	-	-	<0.002	-	-	<0.002	-	-	<0.002	-	-	<0.002	<0.002	<0.002
9 亜硝酸態窒素	0.04 mg/L 以下	<0.004	-	-	<0.004	-	-	<0.004	-	-	<0.004	-	-	<0.004	<0.004	<0.004
10 シアン化物イオン及び塩化シアン	0.01 mg/L 以下	<0.001	-	-	<0.001	-	-	<0.001	-	-	<0.001	-	-	<0.001	<0.001	<0.001
11 硝酸態窒素及び亜硝酸態窒素	10 mg/L 以下	0.22	-	-	0.20	-	-	0.19	-	-	0.15	-	-	0.22	0.15	0.19
12 フッ素及びその化合物	0.8 mg/L 以下	<0.08	-	-	<0.08	-	-	<0.08	-	-	<0.08	-	-	<0.08	<0.08	<0.08
13 ホウ素及びその化合物	1.0 mg/L 以下	0.03	-	-	0.02	-	-	0.02	-	-	0.02	-	-	0.03	0.02	0.02
14 四塩化炭素	0.002 mg/L 以下	<0.0002	-	-	<0.0002	-	-	<0.0002	-	-	<0.0002	-	-	<0.0002	<0.0002	<0.0002
15 1,4-ジオキサン	0.05 mg/L 以下	<0.005	-	-	<0.005	-	-	<0.005	-	-	<0.005	-	-	<0.005	<0.005	<0.005
16 シス-1,2-ジクロロエチレン及びトランス-1,2-ジクロロエチレン	0.04 mg/L 以下	<0.004	-	-	<0.004	-	-	<0.004	-	-	<0.004	-	-	<0.004	<0.004	<0.004
17 ジクロロメタン	0.02 mg/L 以下	<0.002	-	-	<0.002	-	-	<0.002	-	-	<0.002	-	-	<0.002	<0.002	<0.002
18 テトラクロロエチレン	0.01 mg/L 以下	<0.001	-	-	<0.001	-	-	<0.001	-	-	<0.001	-	-	<0.001	<0.001	<0.001
19 トリクロロエチレン	0.01 mg/L 以下	<0.001	-	-	<0.001	-	-	<0.001	-	-	<0.001	-	-	<0.001	<0.001	<0.001
20 ベンゼン	0.01 mg/L 以下	<0.001	-	-	<0.001	-	-	<0.001	-	-	<0.001	-	-	<0.001	<0.001	<0.001
21 塩素酸	0.6 mg/L 以下	<0.04	-	-	<0.04	-	-	<0.04	-	-	<0.04	-	-	<0.04	<0.04	<0.04
22 クロロ酢酸	0.02 mg/L 以下	<0.002	-	-	<0.002	-	-	<0.002	-	-	<0.002	-	-	<0.002	<0.002	<0.002
23 クロロホルム	0.06 mg/L 以下	<0.001	-	-	<0.001	-	-	<0.001	-	-	<0.001	-	-	<0.001	<0.001	<0.001
24 ジクロロ酢酸	0.03 mg/L 以下	<0.003	-	-	<0.003	-	-	<0.003	-	-	<0.003	-	-	<0.003	<0.003	<0.003
25 ジブロモクロロメタン	0.1 mg/L 以下	<0.001	-	-	<0.001	-	-	<0.001	-	-	<0.001	-	-	<0.001	<0.001	<0.001
26 臭素酸	0.01 mg/L 以下	<0.001	-	-	<0.001	-	-	<0.001	-	-	<0.001	-	-	<0.001	<0.001	<0.001
27 総トリハロメタン	0.1 mg/L 以下	<0.001	-	-	<0.001	-	-	<0.001	-	-	<0.001	-	-	<0.001	<0.001	<0.001
28 トリクロロ酢酸	0.03 mg/L 以下	<0.003	-	-	<0.003	-	-	<0.003	-	-	<0.003	-	-	<0.003	<0.003	<0.003
29 ブロモジクロロメタン	0.03 mg/L 以下	<0.001	-	-	<0.001	-	-	<0.001	-	-	<0.001	-	-	<0.001	<0.001	<0.001
30 ブロモホルム	0.09 mg/L 以下	<0.001	-	-	<0.001	-	-	<0.001	-	-	<0.001	-	-	<0.001	<0.001	<0.001
31 ホルムアルデヒド	0.08 mg/L 以下	<0.008	-	-	<0.008	-	-	<0.008	-	-	<0.008	-	-	<0.008	<0.008	<0.008
32 亜鉛及びその化合物	1.0 mg/L 以下	<0.01	-	-	<0.01	-	-	<0.01	-	-	<0.01	-	-	<0.01	<0.01	<0.01
33 アルミニウム及びその化合物	0.2 mg/L 以下	<0.02	-	-	<0.02	-	-	<0.02	-	-	<0.02	-	-	<0.02	<0.02	<0.02
34 鉄及びその化合物	0.3 mg/L 以下	0.02	-	-	<0.01	-	-	0.01	-	-	0.01	-	-	0.02	<0.01	0.01
35 銅及びその化合物	1.0 mg/L 以下	<0.01	-	-	<0.01	-	-	<0.01	-	-	<0.01	-	-	<0.01	<0.01	<0.01
36 ナトリウム及びその化合物	200 mg/L 以下	5.5	-	-	5.0	-	-	4.9	-	-	4.7	-	-	5.5	4.7	5.0
37 マンガン及びその化合物	0.05 mg/L 以下	<0.001	-	-	<0.001	-	-	<0.001	-	-	<0.001	-	-	<0.001	<0.001	<0.001
38 塩化物イオン	200 mg/L 以下	7.7	6.5	6.1	6.3	5.4	6.0	5.6	5.6	5.5	5.4	5.4	5.6	7.7	5.4	5.9
39 カルシウム、マグネシウム等(硬度)	300 mg/L 以下	56.4	-	-	49.4	-	-	48.7	-	-	46.3	-	-	56.4	46.3	50.2
40 蒸発残留物	500 mg/L 以下	88	-	-	76	-	-	78	-	-	76	-	-	88	76	80
41 陰イオン界面活性剤	0.2 mg/L 以下	<0.02	-	-	<0.02	-	-	<0.02	-	-	<0.02	-	-	<0.02	<0.02	<0.02
42 ジェオスミン	0.00001 mg/L 以下	<0.000001	-	-	<0.000001	-	-	<0.000001	-	-	<0.000001	-	-	<0.000001	<0.000001	<0.000001
43 2-メチルイソボルネオール	0.00001 mg/L 以下	<0.000001	-	-	<0.000001	-	-	<0.000001	-	-	<0.000001	-	-	<0.000001	<0.000001	<0.000001
44 非イオン界面活性剤	0.02 mg/L 以下	<0.002	-	-	<0.002	-	-	<0.002	-	-	<0.002	-	-	<0.002	<0.002	<0.002
45 フェノール類	0.005 mg/L 以下	<0.0005	-	-	<0.0005	-	-	<0.0005	-	-	<0.0005	-	-	<0.0005	<0.0005	<0.0005
46 有機物(全有機炭素(TOC)の量)	3 mg/L 以下	<0.2	<0.2	<0.2	<0.2	<0.2	<0.2	<0.2	<0.2	<0.2	<0.2	<0.2	<0.2	<0.2	<0.2	<0.2
47 pH値	5.8～8.6	7.59	7.72	7.60	7.62	7.80	7.80	7.73	7.81	7.76	7.69	7.74	7.74	7.81	7.59	7.72
48 味	異常でないこと	異常なし	異常なし	異常なし	異常なし	異常なし	異常なし	異常なし	異常なし	異常なし	異常なし	異常なし	異常なし	-	-	-
49 臭気	異常でないこと	異常なし	異常なし	異常なし	異常なし	異常なし	異常なし	異常なし	異常なし	異常なし	異常なし	異常なし	異常なし	-	-	-
50 色度	5度以下	<1	<1	<1	<1	<1	<1	<1	<1	<1	<1	<1	<1	<1	<1	<1
51 濁度	2度以下	<0.1	<0.1	<0.1	<0.1	<0.1	<0.1	<0.1	<0.1	<0.1	<0.1	<0.1	<0.1	<0.1	<0.1	<0.1
残留塩素 [mg/L]		0.28	0.32	0.22	0.34	0.38	0.30	0.32	0.34	0.34	0.36	0.36	0.36	0.38	0.22	0.33
水温 [°C]		8.0	11.4	12.5	15.0	16.3	16.2	14.8	13.0	8.9	7.3	6.2	7.2	16.3	6.2	11.4

イ 水質管理目標設定項目検査結果

項目	目標値	蘭越送水 ポンプ場	上長都高 架配水池	臨空工業 団地配水池	公設市場	東丘増圧 ポンプ場	北コミュニ ティセンター
1 アンチモン及びその化合物	アンチモンの量に関して、 0.02mg/L 以下	<0.0002	0.0003	<0.0002	0.0003	<0.0002	0.0002
2 ウラン及びその化合物	ウランの量に関して、 0.002mg/L 以下(暫定)	<0.0002	<0.0002	<0.0002	<0.0002	<0.0002	<0.0002
3 ニッケル及びその化合物	ニッケルの量に関して、 0.02mg/L 以下	<0.001	<0.001	<0.001	<0.001	<0.001	<0.001
4 1, 2-ジクロロエタン	0.004mg/L 以下	<0.0004	<0.0004	<0.0004	<0.0004	<0.0004	<0.0004
5 トルエン	0.4mg/L 以下	<0.001	<0.001	<0.001	<0.001	<0.001	<0.001
6 フタル酸ジ(2-エチルヘキシル)	0.08mg/L 以下	<0.005	<0.005	<0.005	<0.005	<0.005	<0.005
7 亜塩素酸	0.6mg/L 以下	—	—	—	—	—	—
8 二酸化塩素	0.6mg/L 以下	—	—	—	—	—	—
9 ジクロロアセトニトリル	0.01mg/L 以下(暫定)	<0.001	0.001	<0.001	0.001	<0.001	<0.001
10 抱水クロラル	0.02mg/L 以下(暫定)	<0.001	0.002	<0.001	0.003	<0.001	0.002
11 農薬類	検出値と目標値の比の和とし て1以下	<1	—	—	—	—	—
12 残留塩素	1mg/L 以下	0.48	0.50	0.46	0.42	0.42	0.42
13 カルシウム、マグネシウム等(硬度)	10mg/L 以上 100mg/L 以下	24.3	25.0	49.8	25.3	45.2	25.4
14 マンガン及びその化合物	マンガンの量に関して 、0.01mg/L 以下	0.001	<0.001	<0.001	<0.001	<0.001	<0.001
15 遊離炭酸	20mg/L 以下	6.6	4.0	7.6	4.7	5.1	4.9
16 1, 1, 1-トリクロロエタン	0.3mg/L 以下	<0.001	<0.001	<0.001	<0.001	<0.001	<0.001
17 メチル-tert-ブチルエーテル	0.02mg/L 以下	<0.001	<0.001	<0.001	<0.001	<0.001	<0.001
18 有機物等(過マンガン酸カリウム消費量)	3mg/L 以下	0.3	1.3	0.6	1.3	0.7	0.8
19 臭気強度(TON)	3 以下	1	1	1	1	1	1
20 蒸発残留物	30mg/L 以上 200mg/L 以下	103	81	121	81	121	94
21 濁度	1 度以下	<0.1	<0.1	<0.1	<0.1	<0.1	<0.1
22 pH値	7.5 程度	6.79	6.91	6.95	6.92	7.02	6.90
23 腐食性(ランゲリア指数)	-1 程度以上とし、極力0に 近づけること	-2.8	-2.4	-1.9	-2.4	-2.1	-2.5
24 従属栄養細菌	2,000 個/mL 以下(暫定)	0	0	0	0	0	0
25 1, 1-ジクロロエチレン	0.1mg/L 以下	<0.002	<0.002	<0.002	<0.002	<0.002	<0.002
26 アルミニウム及びその化合物	アルミニウムの量に関して、 0.1mg/L 以下	0.02	<0.02	<0.02	<0.02	<0.02	<0.02
27 ペルフルオロオクタンスルホン酸(PFOS)及びペルフルオロオクタタン酸(PFOA)	PFOS 及び PFOA の量の和として 0.00005mg/L 以下(暫定)	<0.000002	<0.000002	<0.000002	<0.000002	<0.000002	<0.000002
気温(°C)	—	27.6	26.1	28.1	25.6	24.5	23.0
水温(°C)	—	10.4	21.5	15.2	19.8	14.2	13.8
採水日	令和3年7月6日～令和3年7月20日						
検査機関	・1～5、12～26 石狩東部広域水道企業団 ・6、9、10、11、27 一般財団法人北海道薬剤師会公衆衛生検査センター						

項目		目標値	向陽台グ ープホーム	千歳アルカ ディア・プラザ	駒里増圧 ポンプ場	水道局 庁舎	支笏湖畔汚水 中継ポンプ場
1	アンチモン及びその化合物	アンチモンの量に関して、 0.02mg/L 以下	<0.0002	<0.0002	<0.0002	<0.0002	<0.0002
2	ウラン及びその化合物	ウランの量に関して、 0.002mg/L 以下(暫定)	<0.0002	<0.0002	<0.0002	<0.0002	<0.0002
3	ニッケル及びその化合物	ニッケルの量に関して、 0.02mg/L 以下	<0.001	<0.001	<0.001	<0.001	<0.001
4	1, 2-ジクロロエタン	0.004mg/L 以下	<0.0004	<0.0004	<0.0004	<0.0004	<0.0004
5	トルエン	0.4mg/L 以下	<0.001	<0.001	<0.001	<0.001	<0.001
6	フタル酸ジ(2-エチルヘキシル)	0.08mg/L 以下	<0.005	<0.005	<0.005	<0.005	<0.005
7	亜塩素酸	0.6mg/L 以下	—	—	—	—	—
8	二酸化塩素	0.6mg/L 以下	—	—	—	—	—
9	ジクロロアセトニトリル	0.01mg/L 以下(暫定)	<0.001	<0.001	<0.001	<0.001	<0.001
10	抱水クロラール	0.02mg/L 以下(暫定)	<0.001	<0.001	<0.001	<0.001	<0.001
11	農薬類	検出値と目標値の比の和とし て1以下	—	—	—	—	—
12	残留塩素	1mg/L 以下	0.42	0.40	0.40	0.44	0.34
13	カルシウム、マグネシウム等(硬度)	10mg/L 以上 100mg/L 以下	24.8	54.5	24.9	24.3	49.4
14	マンガン及びその化合物	マンガンの量に関して、 0.01mg/L 以下	<0.001	<0.001	<0.001	<0.001	<0.001
15	遊離炭酸	20mg/L 以下	5.5	5.3	6.7	6.4	1.0
16	1, 1, 1-トリクロロエタン	0.3mg/L 以下	<0.001	<0.001	<0.001	<0.001	<0.001
17	メチルtert-ブチルエーテル	0.02mg/L 以下	<0.001	<0.001	<0.001	<0.001	<0.001
18	有機物等(過マンガン酸カリウム消費量)	3mg/L 以下	0.5	0.7	0.6	0.4	0.2
19	臭気強度(TON)	3 以下	1	1	1	1	1
20	蒸発残留物	30mg/L 以上 200mg/L 以下	102	130	100	99	76
21	濁度	1 度以下	<0.1	<0.1	<0.1	<0.1	<0.1
22	pH値	7.5 程度	6.84	6.98	6.88	6.82	7.62
23	腐食性(ランゲリア指数)	-1 程度以上とし、極力0に近 づけること	-2.5	-1.7	-2.5	-2.6	-1.1
24	従属栄養細菌	2,000 個/mL 以下(暫定)	0	0	0	0	0
25	1, 1-ジクロロエチレン	0.1mg/L 以下	<0.002	<0.002	<0.002	<0.002	<0.002
26	アルミニウム及びその化合物	アルミニウムの量に関して、 0.1mg/L 以下	<0.02	<0.02	<0.02	0.02	<0.02
27	ペルフルオロオクタンスルホ ン酸(PFOS)及びペルフルオロ オクタン酸(PFOA)	PFOS 及び PFOA の量の和として 0.00005mg/L 以下(暫定)	<0.000002	<0.000002	<0.000002	<0.000002	<0.000002
	気温(°C)	—	27.5	27.8	25.3	28.2	23.8
	水温(°C)	—	13.8	17.8	14.0	16.0	17.4
採水日		令和3年7月6日～令和3年7月20日					
検査機関		・1～5、12～26 石狩東部広域水道企業団 ・6、9、10、11、27 一般財団法人北海道薬剤師会公衆衛生検査センター					

ウ 水質管理目標設定項目検査結果（農薬類）

項目		目標値	蘭越送水ポンプ場
1	アゾキシストロビン	0.5mg/L 以下	<0.0001
2	イソプロチオラン	0.3mg/L 以下	<0.0001
3	オキシ銅	0.03mg/L 以下	<0.0001
4	クロチアニジン	0.2mg/L 以下	<0.0001
5	チオファネートメチル	0.3mg/L 以下	<0.0001
6	トルクロホスメチル	0.2mg/L 以下	<0.0001
7	フェニトロチオン	0.01mg/L 以下	<0.0001
8	プロピコナゾール	0.05mg/L 以下	<0.0001
9	ベノミル	0.02mg/L 以下	<0.0001
10	ペンシクロン	0.1mg/L 以下	<0.0001
11	ボスカリド	0.1mg/L 以下	<0.0001
12	メコプロップ	0.05mg/L 以下	<0.00005
13	メタラキシル	0.2mg/L 以下	<0.0001
14	メプロニル	0.1mg/L 以下	<0.0001
15	ヒドロキシイソキサゾール	目標値なし	<0.001
16	フルジオキサニル	目標値なし	<0.001
17	ジラム	目標値なし	<0.001
18	ピリベンカルブ	目標値なし	<0.001
	気温（℃）	—	27.6
	水温（℃）	—	10.4
採水日		令和3年7月20日	
検査機関		一般財団法人北海道薬剤師会公衆衛生検査センター	

エ 管末残留塩素測定結果検査地点

【泉沢地区】

月	濁度（度）			色度（度）			残留塩素（mg/L）		
	最大	最小	平均	最大	最小	平均	最大	最小	平均
4	0.01	0.00	0.00	0.21	0.07	0.10	0.41	0.38	0.40
5	0.00	0.00	0.00	0.14	0.07	0.10	0.41	0.37	0.39
6	0.01	0.00	0.00	0.26	0.07	0.11	0.40	0.35	0.38
7	0.00	0.00	0.00	0.11	0.07	0.09	0.39	0.36	0.38
8	0.02	0.00	0.01	0.21	0.04	0.12	0.47	0.32	0.42
9	0.01	0.00	0.00	0.16	0.09	0.12	0.44	0.42	0.43
10	0.01	0.00	0.00	0.22	0.10	0.13	0.43	0.39	0.41
11	0.00	0.00	0.00	0.24	0.05	0.12	0.46	0.34	0.41
12	0.00	0.00	0.00	0.17	0.04	0.11	0.39	0.34	0.36
1	0.00	0.00	0.00	0.19	0.00	0.10	0.39	0.36	0.38
2	0.01	0.00	0.00	0.17	0.03	0.10	0.39	0.37	0.38
3	0.00	0.00	0.00	0.19	0.05	0.11	0.39	0.37	0.38
集計	0.02	0.00	0.00	0.26	0.00	0.11	0.47	0.32	0.40

【泉郷地区】

月	濁度 (度)			色度 (度)			残留塩素 (mg/L)		
	最大	最小	平均	最大	最小	平均	最大	最小	平均
4	0.02	0.00	0.01	0.25	0.15	0.21	0.31	0.28	0.30
5	0.02	0.00	0.01	0.22	0.15	0.17	0.31	0.27	0.29
6	0.02	0.01	0.01	0.22	0.16	0.18	0.36	0.27	0.33
7	0.01	0.00	0.01	0.21	0.16	0.18	0.34	0.30	0.33
8	0.09	0.00	0.04	0.42	0.08	0.22	0.38	0.30	0.32
9	0.05	0.00	0.03	0.23	0.15	0.20	0.33	0.30	0.32
10	0.08	0.01	0.02	0.23	0.12	0.17	0.31	0.25	0.28
11	0.27	0.01	0.06	0.82	0.12	0.24	0.32	0.24	0.28
12	0.13	0.03	0.06	0.39	0.18	0.25	0.36	0.30	0.33
1	0.08	0.03	0.05	0.34	0.10	0.23	0.37	0.31	0.34
2	0.16	0.03	0.06	0.68	0.15	0.25	0.35	0.33	0.34
3	0.09	0.03	0.07	0.29	0.22	0.25	0.35	0.34	0.34
集計	0.27	0.00	0.04	0.82	0.08	0.21	0.38	0.24	0.30

【東丘地区】

月	濁度 (度)			色度 (度)			残留塩素 (mg/L)		
	最大	最小	平均	最大	最小	平均	最大	最小	平均
4	0.01	0.00	0.00	0.16	0.08	0.11	0.41	0.37	0.39
5	0.01	0.00	0.00	0.13	0.09	0.11	0.41	0.38	0.40
6	0.16	0.00	0.01	0.45	0.09	0.14	0.40	0.34	0.39
7	0.01	0.00	0.00	0.12	0.08	0.10	0.39	0.37	0.38
8	0.00	0.00	0.00	0.11	0.08	0.09	0.40	0.37	0.39
9	0.01	0.00	0.00	0.10	0.07	0.08	0.40	0.36	0.38
10	0.00	0.00	0.00	0.10	0.07	0.09	0.38	0.33	0.35
11	0.03	0.00	0.00	0.21	0.08	0.10	0.40	0.31	0.35
12	0.01	0.00	0.00	0.10	0.06	0.08	0.41	0.36	0.39
1	0.01	0.00	0.00	0.09	0.05	0.08	0.42	0.36	0.39
2	0.01	0.00	0.00	0.08	0.06	0.07	0.40	0.37	0.39
3	0.01	0.00	0.00	0.11	0.06	0.08	0.41	0.38	0.39
集計	0.16	0.00	0.00	0.45	0.05	0.09	0.42	0.31	0.40

【駒里地区】

月	濁度 (度)			色度 (度)			残留塩素 (mg/L)		
	最大	最小	平均	最大	最小	平均	最大	最小	平均
4	0.01	0.00	0.00	0.20	0.08	0.11	0.38	0.35	0.37
5	0.01	0.00	0.00	0.15	0.10	0.12	0.38	0.34	0.36
6	0.02	0.00	0.01	0.23	0.09	0.12	0.37	0.32	0.34
7	0.02	0.01	0.01	0.11	0.07	0.08	0.35	0.32	0.33
8	0.03	0.01	0.01	0.13	0.06	0.09	0.36	0.32	0.34
9	0.02	0.01	0.01	0.10	0.07	0.08	0.35	0.33	0.34
10	0.02	0.01	0.01	0.13	0.09	0.11	0.33	0.29	0.31
11	0.02	0.01	0.01	0.22	0.09	0.12	0.39	0.29	0.34
12	0.02	0.00	0.01	0.14	0.07	0.10	0.42	0.35	0.39
1	0.02	0.00	0.00	0.11	0.06	0.09	0.39	0.36	0.38
2	0.01	0.00	0.01	0.09	0.07	0.08	0.40	0.38	0.39
3	0.02	0.00	0.01	0.16	0.06	0.09	0.41	0.39	0.40
集計	0.03	0.00	0.01	0.23	0.06	0.10	0.42	0.29	0.40

【釜加地区】

月	濁度 (度)			色度 (度)			残留塩素 (mg/L)		
	最大	最小	平均	最大	最小	平均	最大	最小	平均
4	0.02	0.00	0.01	0.19	0.09	0.11	0.38	0.35	0.37
5	0.02	0.00	0.00	0.15	0.08	0.11	0.39	0.36	0.38
6	0.01	0.00	0.01	0.19	0.09	0.11	0.39	0.34	0.37
7	0.02	0.01	0.01	0.15	0.11	0.13	0.38	0.31	0.35
8	0.03	0.01	0.01	0.33	0.13	0.19	0.34	0.27	0.31
9	0.02	0.01	0.01	0.19	0.10	0.13	0.34	0.31	0.33
10	0.01	0.01	0.01	0.20	0.11	0.13	0.34	0.29	0.32
11	0.09	0.00	0.01	0.58	0.08	0.14	0.32	0.26	0.30
12	0.01	0.00	0.00	0.13	0.07	0.10	0.36	0.31	0.34
1	0.02	0.00	0.00	0.11	0.05	0.09	0.38	0.35	0.37
2	0.01	0.00	0.00	0.12	0.08	0.10	0.41	0.38	0.39
3	0.01	0.00	0.00	0.15	0.11	0.13	0.41	0.37	0.39
集計	0.09	0.00	0.01	0.58	0.05	0.12	0.41	0.26	0.40

【支笏湖地区】

月	濁度 (度)			色度 (度)			残留塩素 (mg/L)		
	最大	最小	平均	最大	最小	平均	最大	最小	平均
4	0.04	0.02	0.03	0.35	0.22	0.30	0.29	0.25	0.28
5	0.04	0.02	0.03	0.38	0.25	0.31	0.29	0.25	0.27
6	0.04	0.00	0.02	0.41	0.07	0.30	0.30	0.26	0.28
7	0.05	0.01	0.03	0.42	0.20	0.32	0.29	0.25	0.26
8	0.05	0.00	0.02	0.52	0.12	0.33	0.31	0.24	0.26
9	0.07	0.00	0.03	0.51	0.24	0.35	0.28	0.24	0.25
10	0.23	0.01	0.05	0.64	0.11	0.36	0.30	0.25	0.27
11	0.07	0.01	0.03	0.38	0.26	0.32	0.30	0.26	0.29
12	0.11	0.00	0.03	0.43	0.05	0.30	0.35	0.29	0.31
1	0.05	0.00	0.02	0.41	0.10	0.25	0.37	0.33	0.35
2	0.06	0.00	0.02	0.34	0.02	0.18	0.37	0.32	0.35
3	0.13	0.00	0.02	0.85	0.05	0.27	0.34	0.31	0.32
集計	0.23	0.00	0.03	0.85	0.02	0.30	0.37	0.24	0.29

④毎日検査・項目別検査結果集計表

ア 水温 (°C)

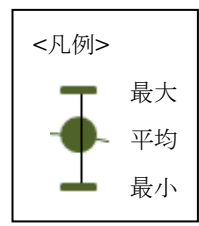
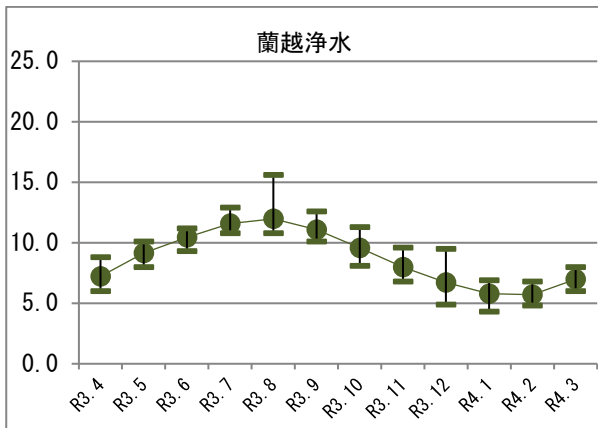
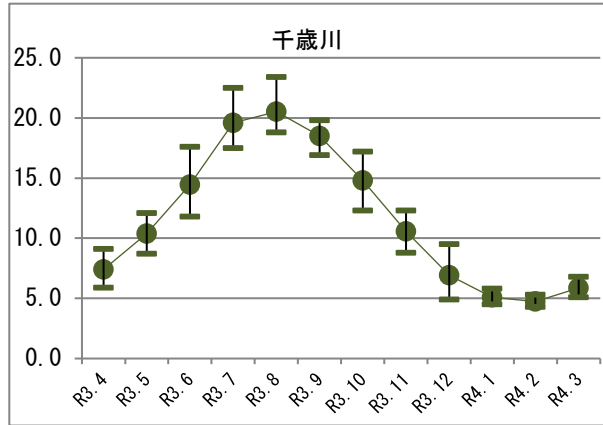
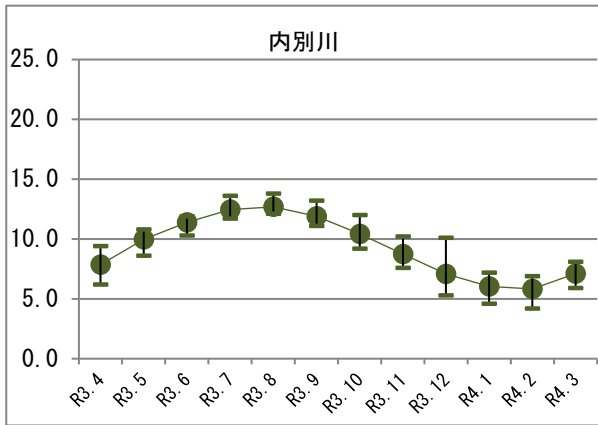

イ pH

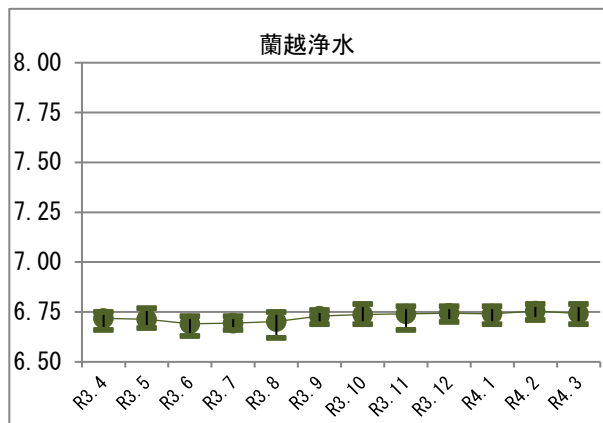
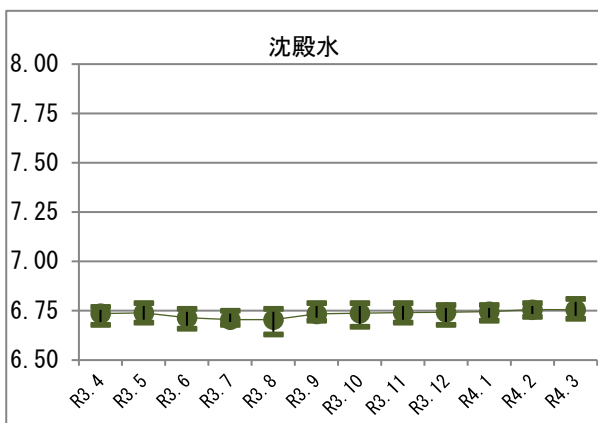
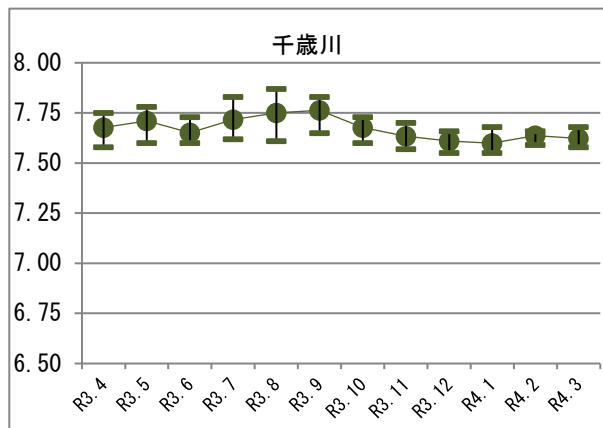
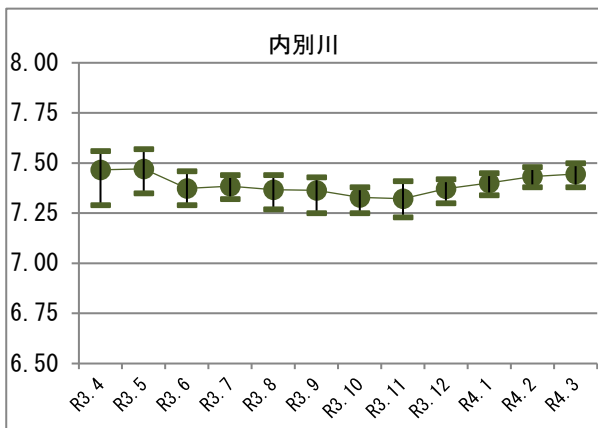

ウ 電気伝導度 (ms/m)

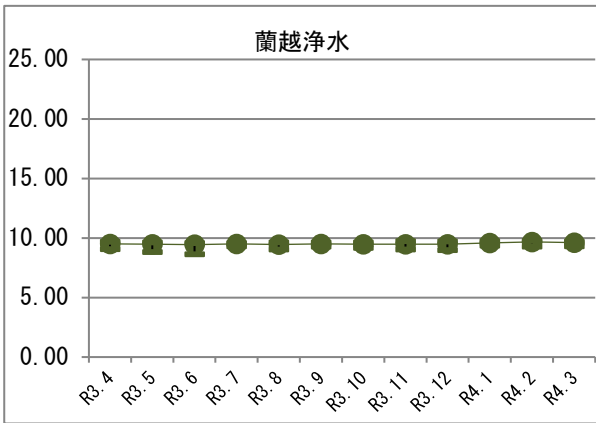
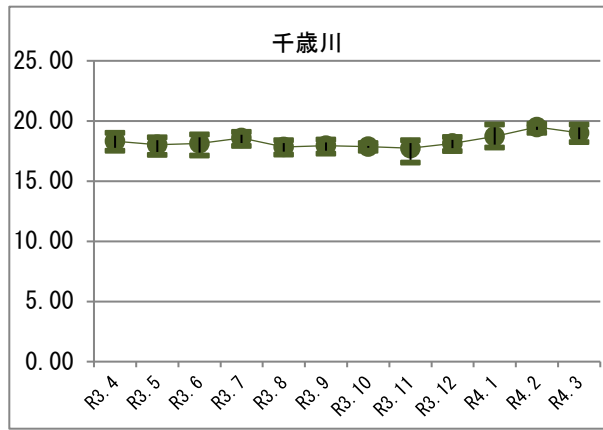
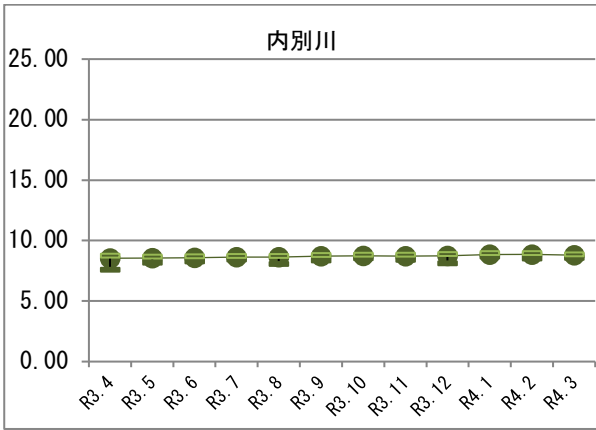

エ 色度 (度)

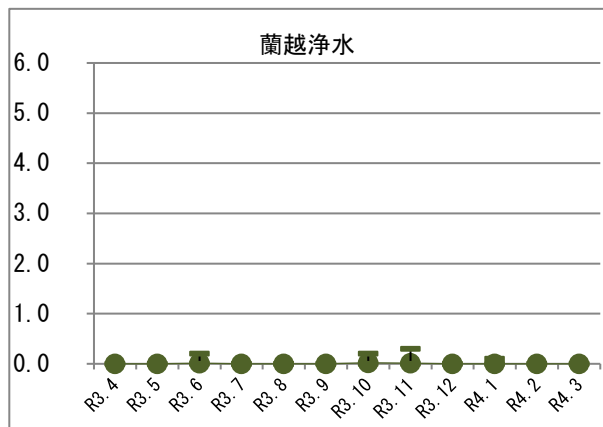
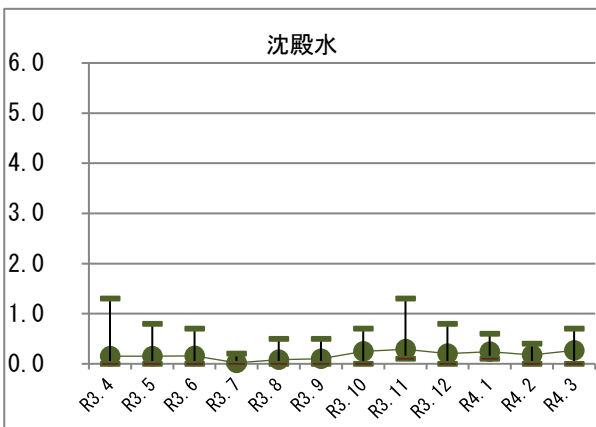
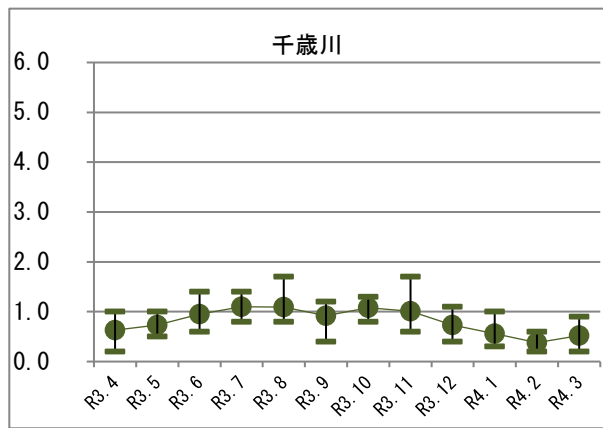
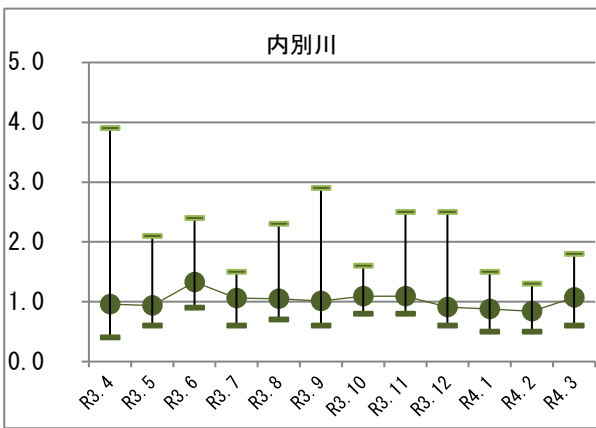

オ 濁度 (度)

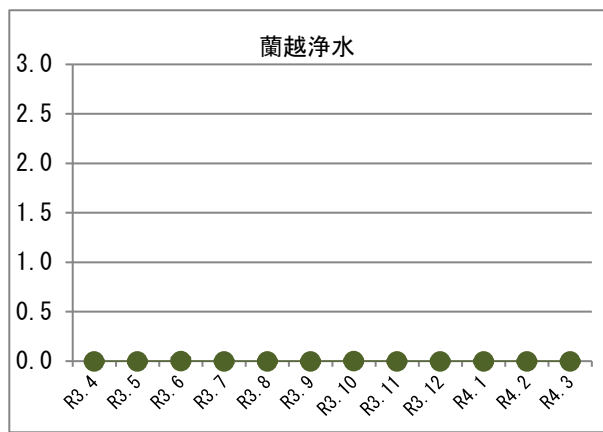
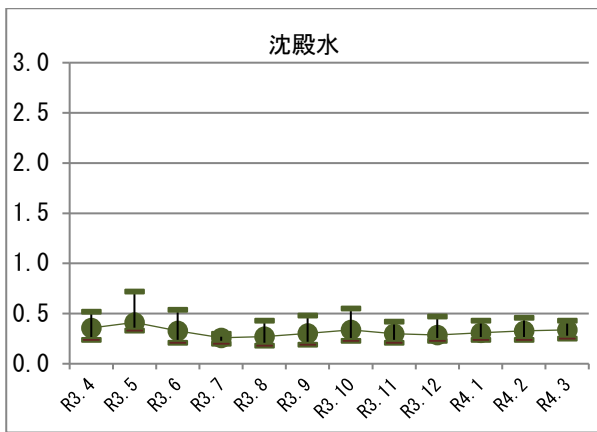
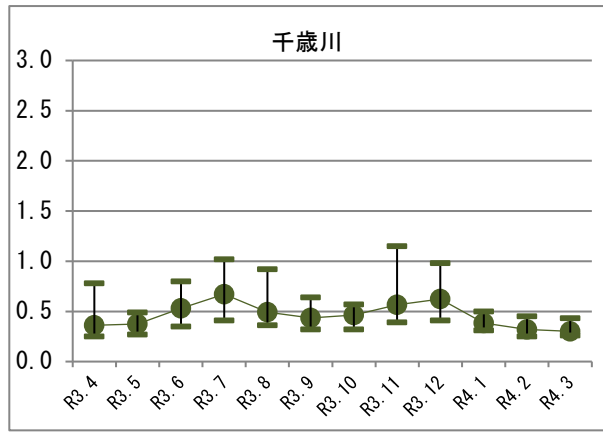
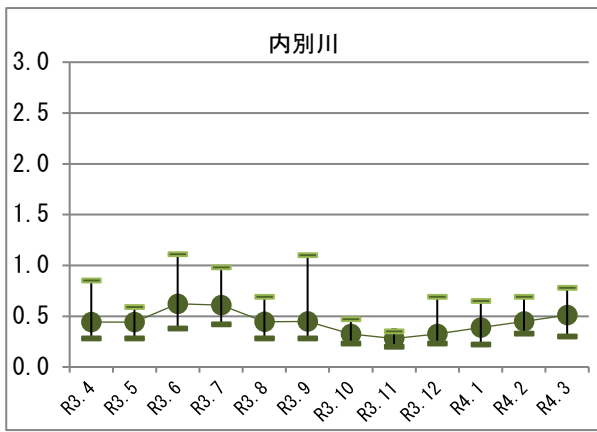

カ 硝酸態窒素及び亜硝酸態窒素 (mg/L)

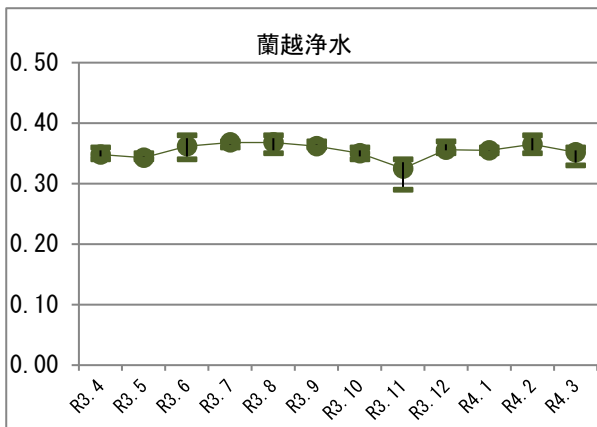
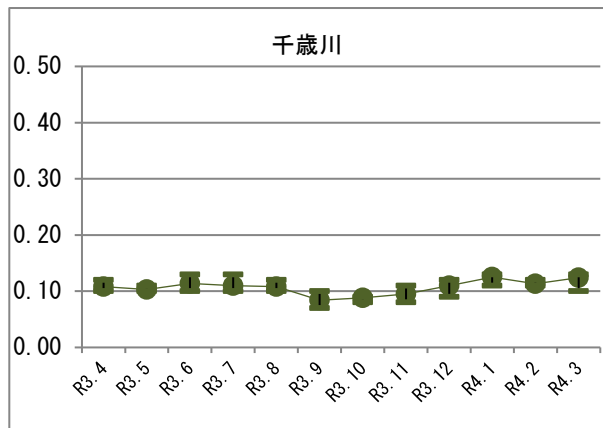
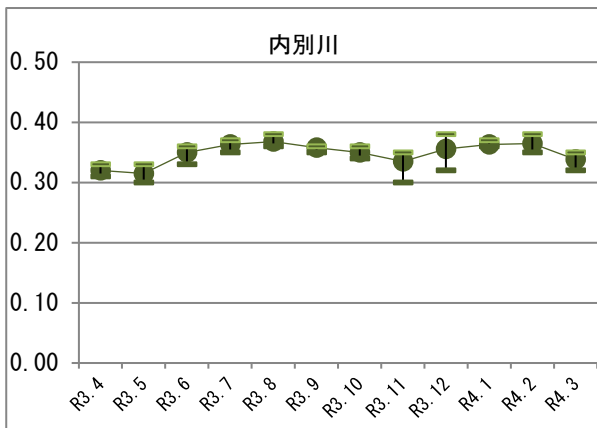

キ アンモニア態窒素 (mg/L)

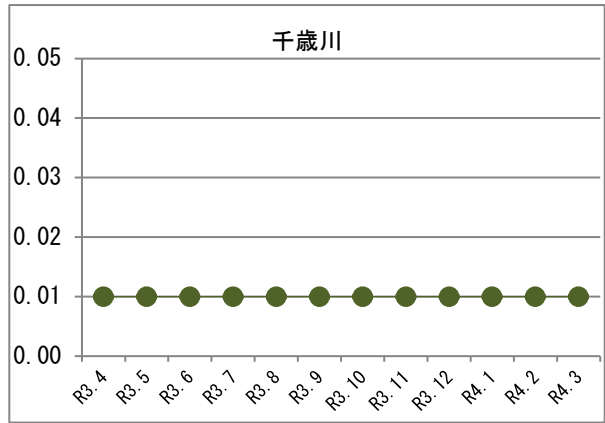
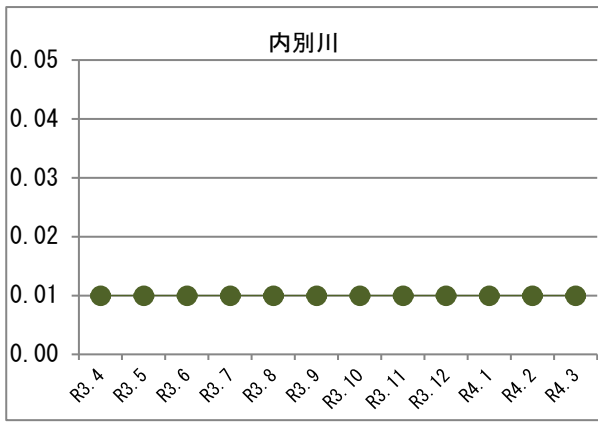

ク 金属類 (mg/L)

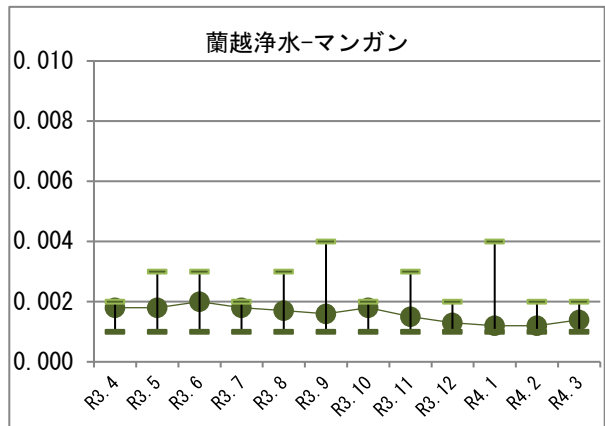
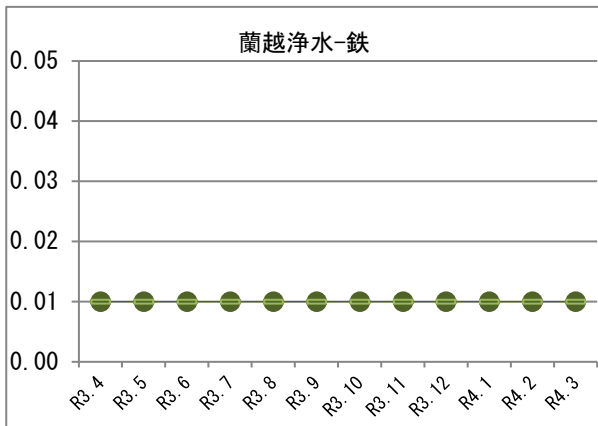

ケ アルカリ度 (mg/L)

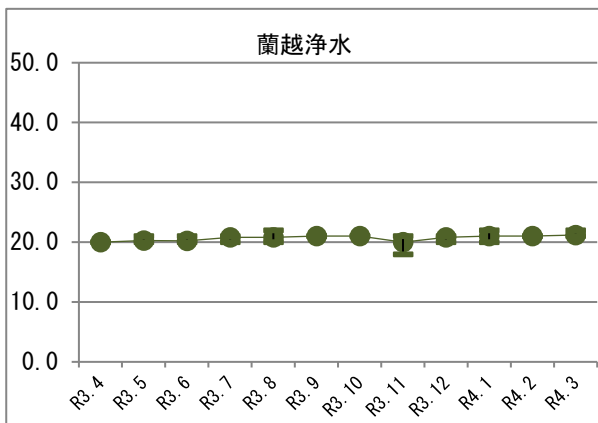
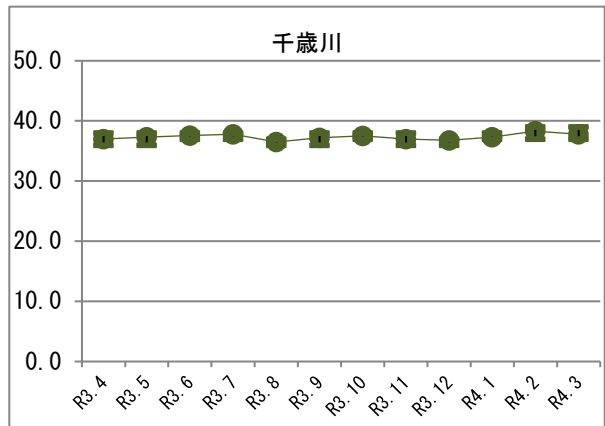
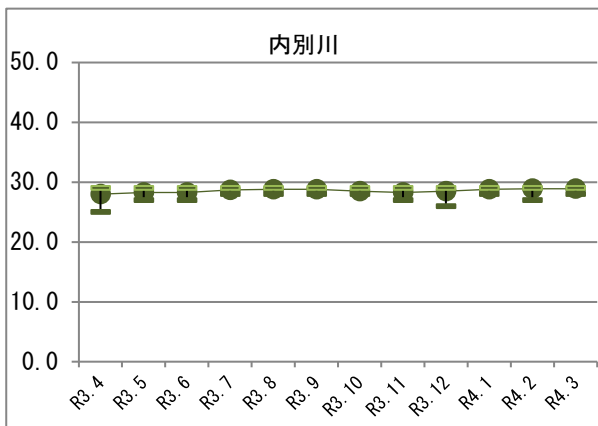

コ 有機物等 (mg/L)

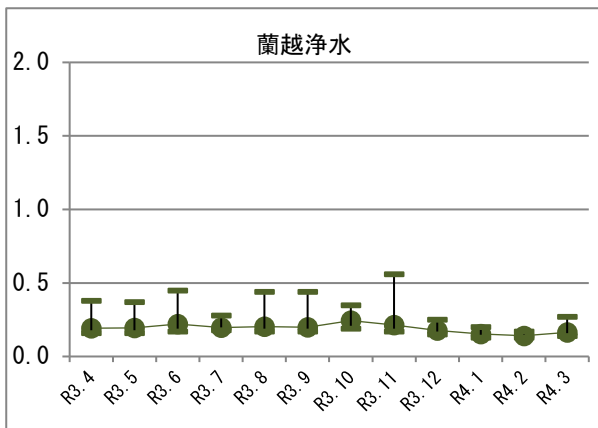
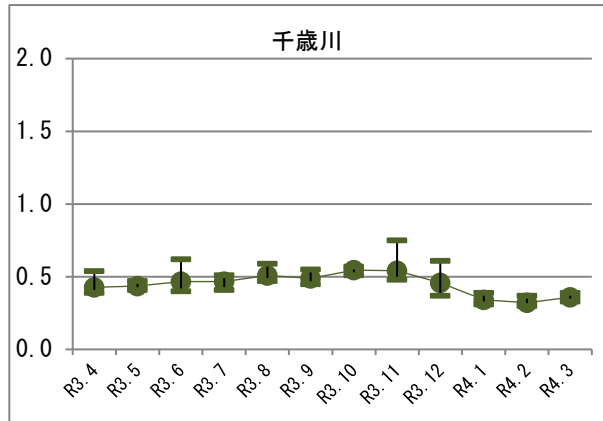
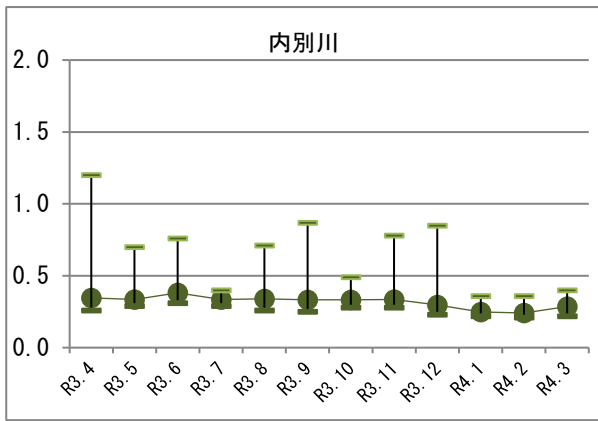

サ 硬度 (mg/L)

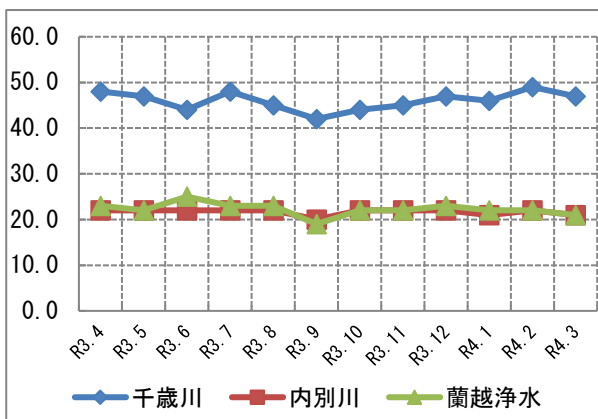

シ 遊離炭酸 (mg/L)

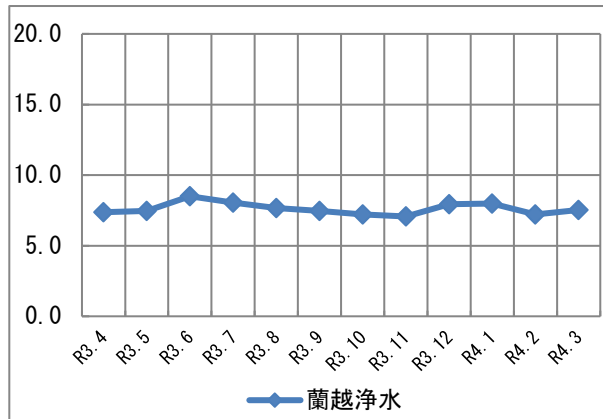

ス 硫酸イオン (mg/L)

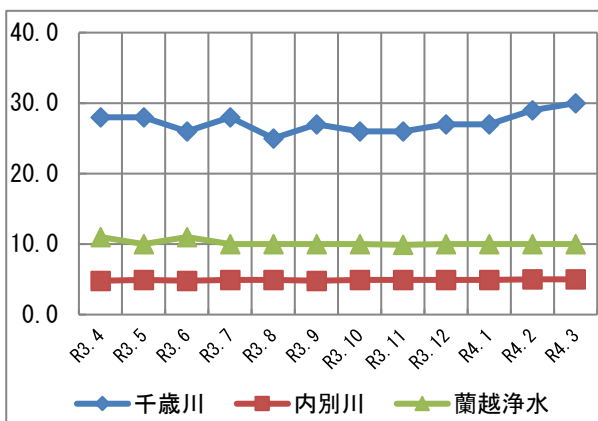

セ 溶性ケイ酸 (mg/L)

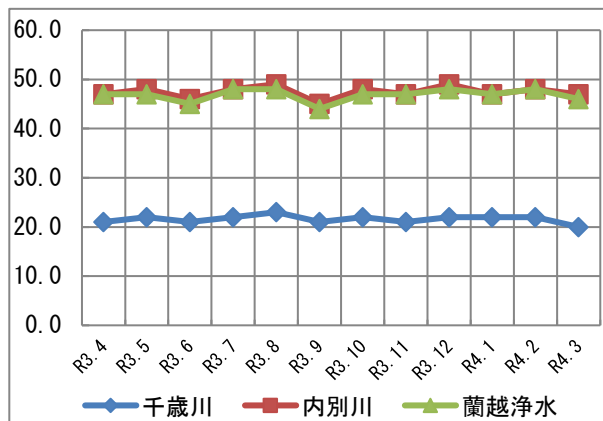

⑤水質基準項目解説

項目	基準値	区分	説明	主な原因
1 一般細菌	1mL の検水で形成される集落数が100以下	病原生物による汚染の指標	水の一般的清浄度を示す指標であり、平常時は水道水中には極めて少ないですが、これが著しく増加した場合には病原生物に汚染されている疑いがあります。また、消毒が有効に機能しているかの判断基準にもなります。	
2 大腸菌	検出されないこと		人や動物の腸管内や土壌に存在しています。水道水中に検出された場合には、糞便に由来する病原生物に汚染されている疑いがあります。	糞便
3 カドミウム及びその化合物	カドミウムの量に関して、0.003mg/L以下	重金属	自然界に極微量ですが広く分布しているほか、鉱山排水や工場排水などから河川水などに混入することがあります。イタイタイ病の原因物質として知られています。	電池、メッキ、顔料
4 水銀及びその化合物	水銀の量に関して、0.0005mg/L以下		水銀鉱床などの地帯を流れる河川や、工場排水、農業、下水などの混入によって河川水などで検出されることがあります。有機水銀化合物は水俣病の原因物質として知られています。	温度計、歯科材料、蛍光灯
5 セレン及びその化合物	セレンの量に関して、0.01mg/L以下		生体微量必須元素で、河川水にわずかに含まれます。工場排水等により汚染される場合があります。化合物の毒性が強く皮膚障害、嘔吐、けいれん等を起こします。	半導体材料、顔料、薬剤
6 鉛及びその化合物	鉛の量に関して、0.01mg/L以下		鉱山排水や工場排水などの混入によって河川水などで検出されることがあります。水道管に鉛管を使用している場合に検出されることがあります。長期摂取により貧血や血色素量の低下を起こします。	鉛管、蓄電池、活字、ハンダ
7 ヒ素及びその化合物	ヒ素の量に関して、0.01mg/L以下		地質の影響、鉱泉、鉱山排水、工場排水などの混入によって河川水などで検出されることがあります。急性毒性として嘔吐、下痢、腹痛、慢性毒性として爪や毛髪の萎縮、肝硬変等を起こします。	合金、半導体材料
8 六価クロム化合物	六価クロムの量に関して、0.02mg/L以下		鉱山排水や工場排水などの混入によって河川水などで検出されることがあります。急性毒性として腸カタル、慢性毒性として黄疸を伴う肝炎等を起こします。	メッキ
9 亜硝酸態窒素	0.04mg/L以下	無機物質	生活排水、下水、肥料などに由来する有機性窒素化合物が、水や土壌中で分解される過程でつくられます。	窒素肥料、食品防腐剤、発色剤
10 シアン化物イオン及び塩化シアン	シアンの量に関して、0.01mg/L以下		工場排水などの混入によって河川水などで検出されることがあります。シアン化カリウムは青酸カリとして知られる代表的な毒物です。	害虫駆除剤、メッキ
11 硝酸態窒素及び亜硝酸態窒素	10mg/L以下		窒素肥料、腐敗した動植物、生活排水、下水などの混入によって河川水などで検出されます。高濃度に含まれると幼児にメトヘモグロビン血症（チアノーゼ症）を起こすことがあります。	無機肥料、火薬、発色剤
12 フッ素及びその化合物	フッ素の量に関して、0.8mg/L以下		自然界に広く分布し、主として地質や工場排水などの混入によって河川水などで検出されます。適量摂取は虫歯の予防効果があるとされていますが、高濃度に含まれると斑状歯の症状が現れることがあります。	フロンガス製造、表面処理剤
13 ホウ素及びその化合物	ホウ素の量に関して、1.0mg/L以下		火山地帯の地下水や温泉、ホウ素を使用している工場からの排水などの混入によって河川水などで検出されることがあります。	表面処理剤、ガラス、エナメル工業、陶器、ホウロウ
14 四塩化炭素	0.002mg/L以下		一般有機化学物質	主に化学合成原料、溶剤、金属の脱脂剤（洗浄剤）、塗料、ドライクリーニングなどに使用され、地下水汚染物質として知られています。発癌性を持つものや肝臓障害等を起こすものがあります。
15 1,4-ジオキサン	0.05mg/L以下	洗浄剤、合成皮革用溶剤		
16 シス-1,2-ジクロロエチレン及びトランス-1,2-ジクロロエチレン	0.04mg/L以下	溶剤、香料、ラッカー		
17 ジクロロメタン	0.02mg/L以下	殺虫剤、塗料、ニス		
18 テトラクロロエチレン	0.01mg/L以下	ドライクリーニング		
19 トリクロロエチレン	0.01mg/L以下	溶剤、脱脂剤		
20 ベンゼン	0.01mg/L以下	消毒副生成物	消毒剤の次亜塩素酸ナトリウム及び二酸化塩素の分解生成物です。	染料、合成ゴム、有機顔料
21 塩素酸	0.6mg/L以下			試薬
22 クロロ酢酸	0.02mg/L以下			
23 クロロホルム	0.06mg/L以下			
24 ジクロロ酢酸	0.03mg/L以下			
25 ジブロモクロロメタン	0.1mg/L以下			
26 臭素酸	0.01mg/L以下	オゾン処理や消毒剤の次亜塩素酸生成時に不純物の臭素が酸化されて生成します。	毛髪のコールドウェーブ用品	

項目	基準値	区分	説明	主な原因	
27	総トリハロメタン	0.1mg/L 以下	消毒副生成物 原水中の一部の有機物質と消毒剤の塩素が反応して生成されます。		
28	トリクロロ酢酸	0.03mg/L 以下			
29	ブロモジクロロメタン	0.03mg/L 以下			
30	プロモホルム	0.09mg/L 以下			
31	ホルムアルデヒド	0.08mg/L 以下			
32	亜鉛及びその化合物	亜鉛の量に関して、1.0mg/L 以下	着色 鉱山排水、工場排水などの混入や鉄管に由来して検出されることがあり、高濃度に含まれると異臭味（カナ気）や、洗濯物などを赤褐色に着色する原因となります。	トタン板、合金、乾電池	
33	アルミニウム及びその化合物	アルミニウムの量に関して、0.2mg/L 以下		工場排水などの混入や、水処理に用いられるアルミニウム系凝集剤に由来して検出されることがあり、高濃度に含まれると白濁の原因となります。	アルマイト製品、電線、ダイカスト、印刷インク
34	鉄及びその化合物	鉄の量に関して、0.3mg/L 以下		鉱山排水、工場排水などの混入や給水管などに使用される銅管、真鍮器具などからの溶出に由来して検出されることがあり、高濃度に含まれると洗濯物などを青く着色する原因となります。	建築、橋梁、造船
35	銅及びその化合物	銅の量に関して、1.0mg/L 以下		銅山排水、工場排水、農業などの混入や給水装置などに使用される銅管、真鍮器具などからの溶出に由来して検出されることがあり、高濃度に含まれると洗濯物などを青く着色する原因となります。	電線、電池、メッキ、熱交換器
36	ナトリウム及びその化合物	ナトリウムの量に関して、200mg/L 以下	味 工場排水や海水、塩素処理または pH 調整などの水処理に由来し、高濃度に含まれると味覚を損なう原因となります。	苛性ソーダ、石鹼	
37	マンガン及びその化合物	マンガンの量に関して、0.05mg/L 以下	着色 地質からや、鉱山排水、工場排水の混入によって河川水などで検出されることがあり、消毒用の塩素で酸化されると黒く着色することがあります。	合金、乾電池、ガラス	
38	塩化物イオン	200mg/L 以下	味 地質や海水の浸透、下水、家庭排水、工場排水及びし尿などからの混入によって河川水などで検出され、高濃度に含まれると味覚を損なう原因となります。	食塩、塩素ガス	
39	カルシウム、マグネシウム等(硬度)	300mg/L 以下	味 硬度とはカルシウムとマグネシウムの合計量をいい、主として地質によるものです。適度な硬度の水は味をよくするほか、水道管の腐食を防ぐとされています。また、硬度が高いと下痢の原因となるほか、石鹼の泡立ちを悪くします。	カルシウム：肥料、さらし粉 マグネシウム：合金、電池	
40	蒸発残留物	500mg/L 以下	味 水を蒸発させたときに得られる残留物のことで、主な成分はカルシウム、マグネシウム、ケイ酸などの塩類及び有機物です。残留物が多いと苦み、渋みなどを付け、適度に含まれるとまろやかさを出すとされます。		
41	陰イオン界面活性剤	0.2mg/L 以下	発泡 合成洗剤の主要成分で、生活排水や工場排水などの混入に由来し、高濃度に含まれると泡立ちの原因となります。	合成洗剤	
42	ジェオスミン	0.0001mg/L 以下	カビ臭 湖沼などで富栄養化現象に伴い発生するアナベナなどの藍藻類によって産生されるカビ臭の原因物質です。	藍藻類	
43	2-メチルイソボルネオール	0.0001mg/L 以下		湖沼などで富栄養化現象に伴い発生するフォルミジウムやオシラトリアなどの藍藻類によって産生されるカビ臭の原因物質です。	藍藻類
44	非イオン界面活性剤	0.02mg/L 以下	発泡 生活排水や工場排水などの混入に由来し、高濃度に含まれると泡立ちの原因となります。	合成洗剤、シャンプー	
45	フェノール類	フェノールの量に換算して、0.005mg/L 以下	臭気 工場排水などの混入によって河川水などで検出されることがあり、微量であっても塩素処理過程でクロロフェノール類が生成し異臭味の原因となります。	合成樹脂、繊維、香料、消毒剤、防腐剤の原料	
46	有機物(全有機炭素(TOC)の量)	3mg/L 以下	味 有機物などによる汚れの度合を示し、土壌に起因するほか、し尿、下水、工場排水などの混入によっても増加します。水道水中に多いと渋みをつけます。		
47	pH 値	5.8 以上 8.6 以下	基礎的性状 水の臭気は、藻類など生物の繁殖、工場排水、下水の混入、地質などに伴うもののほか、水道水では使用される管の内面塗装剤などに起因することもあります。	0 から 14 の数値で表され、pH 7 が中性、7 から小さくなるほど酸性が強く、7 より大きくなるほどアルカリ性が強くなります。	
48	味	異常でないこと		水の味は、地質又は海水、工場排水、化学薬品などの混入及び藻類など生物の繁殖に伴うもののほか、水道管の内面塗装などに起因することもあります。	
49	臭気	異常でないこと		水の臭気は、藻類など生物の繁殖、工場排水、下水の混入、地質などに伴うもののほか、水道水では使用される管の内面塗装剤などに起因することもあります。	
50	色度	5 度以下		水についている色の程度を示すもので、基準値の範囲内であれば、ほぼ無色です。	
51	濁度	2 度以下		水の濁りの程度を示すもので、基準値の範囲内であれば、ほぼ透明です。	

(4) 電力使用実績

①電力使用量分析

区分	月	配水量 (m ³)	電力使用量 (kWh)	配水量1m ³ 当り 電力使用量 (kWh / m ³)	電気料金 (円)	配水量1m ³ 当り 単価 (円/m ³)
水道	4	1,004,394	210,829	0.21	4,151,644	4.13
	5	1,012,742	202,560	0.20	4,051,136	4.00
	6	1,015,906	202,304	0.20	4,164,390	4.10
	7	1,076,578	198,487	0.18	4,230,558	3.93
	8	1,029,258	214,685	0.21	4,603,012	4.47
	9	983,767	202,047	0.21	4,447,654	4.52
	10	1,008,048	190,708	0.19	4,306,242	4.27
	11	985,385	204,054	0.21	4,603,870	4.67
	12	1,002,873	198,190	0.20	4,566,507	4.55
	1	997,859	209,203	0.21	4,863,332	4.87
	2	904,238	206,350	0.23	4,866,577	5.38
	3	1,012,179	188,387	0.19	4,624,255	4.57
	合計 (平均)		12,033,227	2,427,804	0.20	53,479,177
支笏湖 簡易水道	4	4,354	2,592	0.60	84,322	19.37
	5	4,455	2,352	0.53	81,836	18.37
	6	3,993	2,352	0.59	83,001	20.79
	7	5,595	2,352	0.42	84,190	15.05
	8	6,073	2,496	0.41	87,173	14.35
	9	5,787	2,520	0.44	88,314	15.26
	10	7,739	2,448	0.32	87,874	11.35
	11	5,316	2,112	0.40	83,402	15.69
	12	5,160	2,496	0.48	90,359	17.51
	1	5,310	3,024	0.57	99,995	18.83
	2	4,476	2,928	0.65	99,965	22.33
	3	4,462	2,328	0.52	90,801	20.35
	合計 (平均)		62,720	30,000	0.48	1,061,232

②各施設電力使用量

ア 蘭越浄水場 (6,600V)

月	契約電力 (kW)	最大電力 (kW)	力率 (%)	電力使用量 (kWh)	電気料金 (円)
4	290	283	99	168,224	3,158,162
5	296	296	99	160,771	3,076,918
6	296	282	99	162,786	3,211,103
7	296	286	99	157,256	3,220,697
8	296	290	99	170,689	3,521,429
9	296	287	99	161,102	3,413,726
10	296	277	99	150,460	3,275,568
11	296	294	99	163,698	3,558,444
12	296	281	99	160,139	3,550,450
1	296	278	99	166,151	3,709,739
2	296	282	99	166,939	3,769,284
3	296	282	99	150,910	3,553,532
令和3年度 合計	—	—	—	1,939,125	41,019,052

過年度	契約電力 (kW)	最大電力 (kW)	力率 (%)	電力使用量 (kWh)	電気料金 (円)
令和2年度	—	—	—	1,952,434	38,225,796
令和元年度	—	—	—	1,956,384	41,254,646
平成30年度	—	—	—	1,880,136	40,147,123
平成29年度	—	—	—	1,880,484	37,487,950

イ 泉沢送水ポンプ場 (6,600V)

月	契約電力 (kW)	最大電力 (kW)	力率 (%)	電力使用量 (kWh)	電気料金 (円)
4	79	73	96	25,315	552,935
5	79	72	96	23,599	526,098
6	79	71	96	24,205	553,949
7	79	72	96	24,188	565,483
8	79	73	96	24,826	590,388
9	79	73	96	23,831	578,889
10	78	72	96	23,658	581,237
11	78	72	96	25,125	618,111
12	76	73	96	24,367	609,176
1	74	74	96	24,052	607,451
2	74	73	96	23,336	599,660
3	74	73	96	21,439	570,206
令和3年 合計	—	—	—	287,941	6,953,583

過年度	契約電力 (kW)	最大電力 (kW)	力率 (%)	電力使用量 (kWh)	電気料金 (円)
令和2年度	—	—	—	324,635	7,227,822
令和元年度	—	—	—	324,952	7,542,768
平成30年度	—	—	—	291,390	7,061,496
平成29年度	—	—	—	288,072	6,484,324

ウ 泉沢高架配水池

月	100V 50A	
	電力使用量 (kWh)	電気料金 (円)
4	107	4,231
5	114	4,479
6	91	3,965
7	308	10,807
8	115	4,663
9	98	4,257
10	104	4,443
11	127	5,144
12	153	6,051
1	320	11,876
2	226	8,690
3	171	6,897
令和3年度 合計	1,934	75,503

過年度	100V 50A	
	電力使用量 (kWh)	電気料金 (円)
令和2年度	1,950	71,062
令和元年度	1,651	64,414
平成30年度	1,745	67,629
平成29年度	1,798	66,072

工 上長都高架配水池

月	200V 2kW		100V 40A	
	電力使用量 (kWh)	電気料金 (円)	電力使用量 (kWh)	電気料金 (円)
4	382	9,318	761	25,159
5	348	8,980	125	4,437
6	185	6,133	28	2,059
7	138	5,335	87	3,571
8	150	5,617	34	2,238
9	133	5,328	40	2,405
10	135	5,407	38	2,364
11	203	6,851	49	2,673
12	330	9,549	352	12,612
1	670	16,832	626	22,979
2	560	14,831	495	18,362
3	538	14,640	507	19,086
令和3年度合計	3,772	108,821	3,142	117,945
過年度	200V 2kW		100V 40A	
	電力使用量 (kWh)	電気料金 (円)	電力使用量 (kWh)	電気料金 (円)
令和2年度	3,698	97,650	3,000	104,021
令和元年度	3,110	91,998	3,324	122,939
平成30年度	3,236	95,046	3,128	114,782
平成29年度	2,934	92,502	2,712	101,234

才 臨空工業団地配水池

月	200V 0.5kW		100V 50A	
	電力使用量 (kWh)	電気料金 (円)	電力使用量 (kWh)	電気料金 (円)
4	274	5,356	62	3,168
5	284	5,734	59	3,140
6	211	4,524	46	2,847
7	221	4,827	115	4,623
8	237	5,215	184	6,841
9	222	4,994	160	6,124
10	228	5,180	156	6,040
11	230	5,311	65	3,442
12	215	5,072	51	3,084
1	298	6,895	90	4,169
2	252	6,068	105	4,640
3	247	6,091	79	3,955
令和3年度合計	2,919	65,267	1,172	52,073
過年度	200V 0.5kW		100V 50A	
	電力使用量 (kWh)	電気料金 (円)	電力使用量 (kWh)	電気料金 (円)
令和2年度	3,306	66,149	1,243	51,328
令和元年度	3,497	74,703	1,207	51,968
平成30年度	3,471	74,932	1,060	47,665
平成29年度	3,362	67,632	1,149	48,483

カ 東千歳送水ポンプ場

月	200V 22kW		100V 15A		200V 3kW	
	電力使用量 (kWh)	電気料金 (円)	電力使用量 (kWh)	電気料金 (円)	電力使用量 (kWh)	電気料金 (円)
4	5,521	122,521	30	1,219	90	2,127
5	6,358	141,595	25	1,120	2	446
6	6,689	150,979	30	1,256	-	-
7	7,487	169,749	31	1,298	-	-
8	8,531	192,655	38	1,488	-	-
9	7,607	177,136	35	1,422	-	-
10	6,987	166,917	27	1,221	-	-
11	5,800	144,374	35	1,426	-	-
12	4,782	126,124	27	1,241	4	497
1	5,980	153,015	56	2,045	157	4,532
2	5,015	135,522	59	2,160	212	5,911
3	5,218	142,685	49	1,906	188	5,448
令和3年度合計	75,975	1,823,272	442	17,802	653	18,961
過年度	200V 22kW		100V 15A		200V 3kW	
	電力使用量 (kWh)	電気料金 (円)	電力使用量 (kWh)	電気料金 (円)	電力使用量 (kWh)	電気料金 (円)
令和2年度	67,844	1,520,177	556	19,419	915	21,669
令和元年度	67,685	1,627,408	540	19,847	863	22,073
平成30年度	62,923	1,534,553	628	22,120	814	21,416
平成29年度	59,899	1,390,859	781	24,873	229	7,740

キ 東千歳配水池

月	100V 20A	
	電力使用量 (kWh)	電気料金 (円)
4	377	11,563
5	314	9,671
6	299	9,308
7	287	9,042
8	302	9,678
9	297	9,594
10	292	9,499
11	308	10,203
12	311	10,410
1	388	13,396
2	442	15,668
3	401	14,323
令和3年度合計	4,018	132,355
過年度	100V 20A	
	電力使用量 (kWh)	電気料金 (円)
令和2年度	4,097	125,849
令和元年度	4,091	131,778
平成30年度	3,706	118,530
平成29年度	3,725	113,498

ク 駒里配水ポンプ場

月	200V 12kW		100V 30A		200V 4kW	
	電力使用量 (kWh)	電気料金 (円)	電力使用量 (kWh)	電気料金 (円)	電力使用量 (kWh)	電気料金 (円)
4	3,443	74,304	290	8,979	41	1,326
5	3,683	81,112	328	10,493	-	-
6	2,950	69,394	272	8,737	-	-
7	3,156	74,888	310	10,196	-	-
8	3,580	84,230	353	11,842	-	-
9	2,984	73,605	308	10,332	-	-
10	2,942	73,629	310	10,494	-	-
11	3,253	81,163	313	10,728	-	-
12	2,740	71,526	272	9,335	16	903
1	3,085	79,733	397	14,073	358	9,444
2	2,484	68,475	327	11,642	341	9,249
3	2,374	67,350	261	9,344	240	7,008
令和3年度 合計	36,674	899,409	3,741	126,195	996	27,930

過年度	200V 12kW		100V 30A		200V 4kW	
	電力使用量 (kWh)	電気料金 (円)	電力使用量 (kWh)	電気料金 (円)	電力使用量 (kWh)	電気料金 (円)
令和2年度	39,549	877,512	3,806	120,187	939	22,687
令和元年度	38,134	910,674	3,750	123,848	736	19,651
平成30年度	35,357	859,835	3,723	123,196	9	3,891
平成29年度	34,973	800,600	3,641	114,682	107	5,815

ケ 祝梅配水ポンプ場

月	200V 34kW		100V 30A		200V 4kW	
	電力使用量 (kWh)	電気料金 (円)	電力使用量 (kWh)	電気料金 (円)	電力使用量 (kWh)	電気料金 (円)
4	3,918	109,429	55	2,321	340	7,040
5	5,650	143,496	63	2,555	23	999
6	3,941	114,674	63	2,587	-	-
7	4,284	123,308	74	2,900	-	-
8	4,785	134,542	94	3,440	-	-
9	4,518	130,800	72	2,897	-	-
10	4,716	136,077	71	2,892	-	-
11	4,212	127,663	76	3,054	-	-
12	3,599	116,248	78	3,132	60	1,895
1	4,344	133,184	67	2,858	679	16,789
2	3,072	108,470	48	2,364	504	13,121
3	3,469	118,546	49	2,418	546	14,346
令和3年度 合計	50,508	1,496,437	810	33,418	2,152	54,190

過年度	200V 34kW		100V 30A		200V 4kW	
	電力使用量 (kWh)	電気料金 (円)	電力使用量 (kWh)	電気料金 (円)	電力使用量 (kWh)	電気料金 (円)
令和2年度	42,266	1,247,763	888	33,518	1,931	41,527
令和元年度	42,677	1,317,780	888	34,840	266	10,381
平成30年度	43,303	1,329,165	910	35,292	194	8,994
平成29年度	42,236	1,247,706	986	35,964	544	15,633

コ 駒里増圧ポンプ場

月	200V 1kW		100V 10A	
	電力使用量 (kWh)	電気料金 (円)	電力使用量 (kWh)	電気料金 (円)
4	20	1,568	103	2,772
5	22	1,618	58	1,751
6	18	1,556	45	1,459
7	20	1,604	50	1,610
8	23	1,669	56	1,781
9	19	1,597	48	1,591
10	19	1,602	51	1,683
11	20	1,631	61	1,971
12	18	1,595	90	2,775
1	22	1,685	167	5,210
2	17	1,590	128	3,970
3	16	1,576	107	3,388
令和3年度合計	234	19,291	964	29,961
過年度	200V 1kW		100V 10A	
	電力使用量 (kWh)	電気料金 (円)	電力使用量 (kWh)	電気料金 (円)
令和2年度	245	19,029	969	27,637
令和元年度	230	18,947	917	27,753
平成30年度	175	17,668	868	26,734
平成29年度	174	17,515	817	23,984

サ 中央増圧ポンプ場

月	200V 2kW		100V 10A	
	電力使用量 (kWh)	電気料金 (円)	電力使用量 (kWh)	電気料金 (円)
4	126	4,627	145	3,923
5	150	5,151	28	1,022
6	119	4,651	18	787
7	140	5,116	21	873
8	163	5,611	22	906
9	153	5,466	22	913
10	143	5,310	28	1,078
11	139	5,286	43	1,490
12	125	5,039	58	1,909
1	134	5,271	118	3,572
2	90	4,394	114	3,528
3	66	3,909	91	2,932
令和3年度合計	1,548	59,831	708	22,933
過年度	200V 2kW		100V 10A	
	電力使用量 (kWh)	電気料金 (円)	電力使用量 (kWh)	電気料金 (円)
令和2年度	1,472	55,359	1,263	37,444
令和元年度	1,351	55,124	577	18,762
平成30年度	3,354	93,550	620	20,025
平成29年度	3,808	97,147	588	18,227

シ 東丘増圧ポンプ場

月	200V 2kW		100V 30A	
	電力使用量 (kWh)	電気料金 (円)	電力使用量 (kWh)	電気料金 (円)
4	78	3,795	342	10,727
5	84	3,960	122	4,004
6	90	4,114	53	2,339
7	119	4,714	50	2,292
8	248	7,263	54	2,411
9	189	6,178	60	2,585
10	132	5,090	65	2,734
11	66	3,793	65	2,760
12	62	3,731	56	2,537
1	75	4,027	201	7,037
2	82	4,220	390	14,034
3	55	3,664	393	14,356
令和3年度合計	1,280	54,549	1,851	67,816
過年度	200V 2kW		100V 30A	
	電力使用量 (kWh)	電気料金 (円)	電力使用量 (kWh)	電気料金 (円)
令和2年度	1,098	48,764	1,824	62,635
令和元年度	1,221	60,869	1,378	49,971
平成30年度	1,465	99,773	299	13,629
平成29年度	1,320	95,802	344	14,306

ス 黒沢増圧ポンプ場

月	200V 2kW		100V 30A	
	電力使用量 (kWh)	電気料金 (円)	電力使用量 (kWh)	電気料金 (円)
4	81	3,846	362	11,399
5	76	3,815	120	3,943
6	71	3,761	27	1,693
7	59	3,570	26	1,682
8	61	3,629	78	3,029
9	61	3,649	28	1,752
10	61	3,666	26	1,707
11	61	3,691	28	1,771
12	65	3,793	65	2,780
1	80	4,131	221	7,710
2	86	4,307	375	13,465
3	45	3,443	380	13,855
令和3年度合計	807	45,302	1,736	64,786
過年度	200V 2kW		100V 30A	
	電力使用量 (kWh)	電気料金 (円)	電力使用量 (kWh)	電気料金 (円)
令和2年度	922	45,648	1,845	64,572
令和元年度	899	46,288	1,413	52,874
平成30年度	1,645	103,281	291	11,439
平成29年度	1,632	101,467	281	10,788

セ つばさ公園水質モニター

月	100V 10A	
	電力使用量 (kWh)	電気料金 (円)
4	79	2,206
5	49	1,533
6	22	886
7	24	949
8	25	984
9	23	939
10	24	972
11	29	1,116
12	39	1,395
1	84	2,641
2	82	2,633
3	80	2,619
令和3年度 合計	560	18,873

過年度	100V 10A	
	電力使用量 (kWh)	電気料金 (円)
令和2年度	577	17,923
令和元年度	520	17,309
平成30年度	483	16,419
平成29年度	548	17,216

ソ 支笏湖管理棟

月	6,600V 24kW	
	電力使用量 (kWh)	電気料金 (円)
4	2,592	84,322
5	2,352	81,836
6	2,352	83,001
7	2,352	84,190
8	2,496	87,173
9	2,520	88,314
10	2,448	87,874
11	2,112	83,402
12	2,496	90,359
1	3,024	99,995
2	2,928	99,965
3	2,328	90,801
令和3年度 合計	30,000	1,061,232

過年度	6,600V 24kW	
	電力使用量 (kWh)	電気料金 (円)
令和2年度	29,448	997,369
令和元年度	29,136	1,022,728
平成30年度	29,538	1,044,567
平成29年度	33,530	1,069,610

(5) 薬品使用実績

①ポリ塩化アルミニウム (PAC)

月	月使用量 (kg)	日最大注入量 (kg)	日最大注入率 (mg/L)	日平均注入率 (mg/L)
4	17,024	612	19.6	19.5
5	17,137	609	19.5	19.4
6	16,299	603	20.2	19.5
7	17,539	639	19.9	19.8
8	16,502	625	19.7	18.6
9	15,660	574	19.6	19.6
10	16,840	598	19.6	19.4
11	16,725	618	19.7	19.6
12	16,791	625	19.8	19.5
1	16,766	594	19.6	19.5
2	15,273	607	19.7	19.6
3	17,391	601	20.0	20.0
集計	199,947	639	20.2	19.6

※ 日最大注入率：(日最大注入量) ÷ (日最大注入した日の取水量の合計) で算出(以降同様)

②次亜塩素酸ナトリウム (水道)

月	月使用量 (L)	塩素換算使用量 (kg)	日最大塩素換算使用 (mg/L)	日平均注入率 (mg/L)
4	4,377	603.9	22.10	0.68
5	4,696	648.4	23.30	0.73
6	4,841	668.1	28.30	0.79
7	4,833	666.7	24.10	0.74
8	4,703	649.0	25.50	0.76
9	4,254	587.2	23.80	0.72
10	4,529	624.5	22.30	0.71
11	4,457	615.4	34.00	0.71
12	4,275	589.8	44.30	0.68
1	4,058	560.4	19.90	0.64
2	3,804	525.3	20.60	0.66
3	4,449	614.1	21.30	0.69
集計	53,275	7,353	44.30	0.71

※ 塩素換算使用量：有効塩素濃度 (12%)、比重 (1.15) から算出

③濃硫酸

月	月使用量(kg)	日最大注入量(kg)	日最大注入率(mg/L)	日平均注入率(mg/L)
4	5,963	218	6.50	6.30
5	6,025	220	6.50	6.30
6	5,536	207	6.40	6.10
7	5,850	218	6.30	6.13
8	5,439	231	7.00	6.00
9	4,850	181	5.90	5.60
10	4,943	177	5.50	5.30
11	4,955	181	5.60	5.41
12	4,978	187	5.50	5.40
1	5,018	180	5.50	5.40
2	4,251	167	5.10	5.10
3	5,058	174	5.50	5.38
集計	62,866	231	7.00	6.07

④次亜塩素酸ナトリウム（支笏湖畔地区簡易水道）

月	月取水量(m ³)	月間使用量(L)	塩素換算量(kg)	日平均注入量(mg/L)
4	4,354	34	2.2	0.51
5	4,455	32	2.1	0.47
6	3,993	26	1.7	0.43
7	5,595	42	2.7	0.48
8	6,073	42	2.7	0.44
9	5,787	35	2.3	0.40
10	7,739	69	4.5	0.58
11	5,316	35	2.3	0.43
12	5,160	34	2.2	0.43
1	5,310	45	2.9	0.55
2	4,476	34	2.2	0.49
3	4,462	29	1.9	0.43
集計	62,720	458	29.7	0.47

※ 塩素換算使用量：有効塩素濃度（6％）、比重（1.08）から算出

(6) 内別川流量観測調査 (隔年実施)

【調査地点位置図】

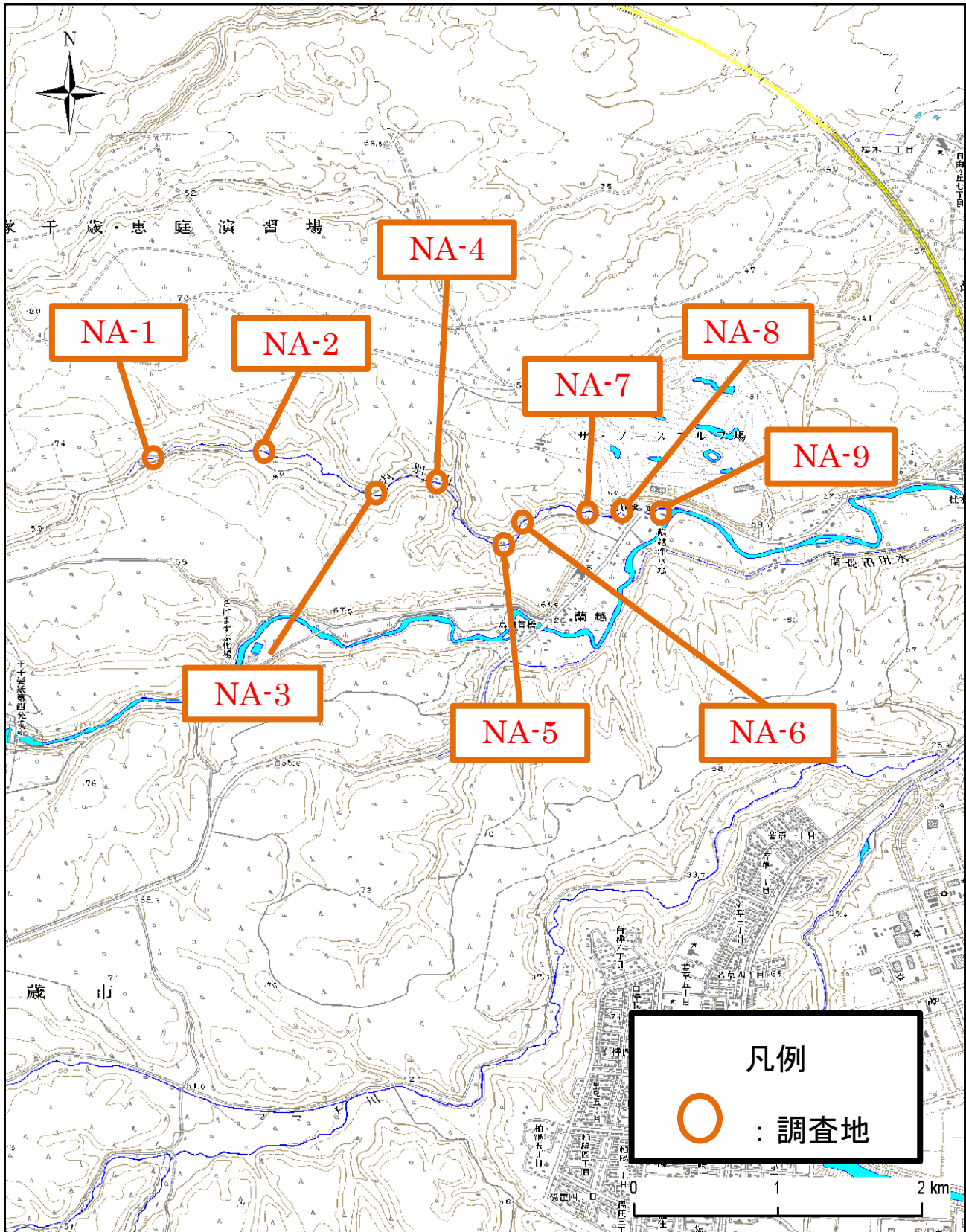

①内別川流量観測調査結果

地点名	第 1 回	第 2 回	第 3 回	第 4 回
	令和 3 年 7 月 28 日	令和 3 年 10 月 29 日	令和 3 年 12 月 21 日	令和 4 年 3 月 7 日
	流量(m ³ /日)	流量(m ³ /日)	流量(m ³ /日)	流量(m ³ /日)
NA-1	6,739	6,221	7,344	4,406
NA-2	30,499	33,091	38,707	29,722
NA-3	35,856	37,498	49,939	46,051
NA-4	44,755	37,757	50,976	46,570
NA-5	46,570	40,262	57,110	51,581
NA-7	47,952	46,656	59,962	51,754

②内別川流量 経年変化

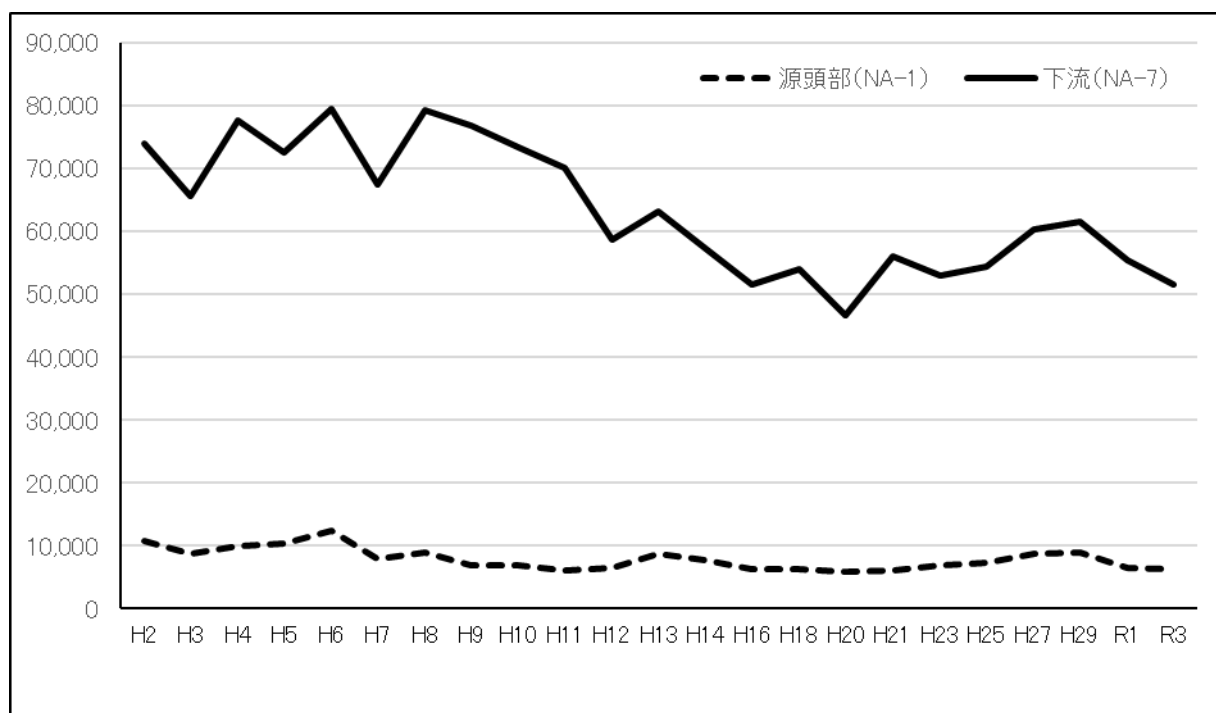

※流量は、各年度の平均値。

※調査は、平成 1 4 年度以降は原則隔年実施。

(7) 自動撮影を用いた野生動物の生息状況調査

①野生動物出現状況

分類名	目和名	科和名	種和名	確認回数						総計
				NA-3			NA-6			
				第1回	第2回	計	第1回	第2回	計	
哺乳類	ネズミ	リス	エゾリス	-	-	0	1	5	6	6
		ネズミ	アカネズミ属の一種	1	3	4	3	9	12	16
	ネコ	クマ	エゾヒグマ	5	1	6	1	3	4	10
		アライグマ	アライグマ	18	33	51	12	21	33	84
		イヌ	エゾタヌキ	6	1	7	17	38	55	62
			キタキツネ	4	1	5	-	5	5	10
		イタチ	テン	-	-	0	2	1	3	3
	ウシ	シカ	ミンク	-	-	0	1	-	1	1
			エゾシカ	117	204	321	391	375	766	1087
		-	種不明の哺乳類	1	2	3	1	5	6	9
哺乳類確認種 合計				3目 7科 9種						
鳥類	カモ	カモ	オシドリ	7	-	7	3	-	3	10
			マガモ	-	3	3	2	5	7	10
			カルガモ	-	2	2	-	1	1	3
			コガモ	-	-	0	-	2	2	2
			カモ科の一種	-	-	0	4	-	4	4
	ハト	ハト	キジバト	-	1	1	1	-	1	2
	フクロウ	フクロウ	フクロウ	-	2	2	-	-	0	2
	コウノトリ	サギ	アオサギ	1	-	1	-	-	0	1
	キツツキ	キツツキ	アリスイ	-	-	0	1	-	1	1
			アカゲラ	-	-	0	1	-	1	1
	スズメ	ヒタキ	トラツグミ	-	-	0	1	-	1	1
			セキレイ	6	-	6	1	-	1	7
	鳥類確認種 合計				6目 7科 11種					

※調査回

第1回：令和3年6月30日～8月29日(61日間)

第2回：令和3年8月30日～10月29日(61日間)

※重要種：エゾヒグマ、オシドリ

※外来種：アライグマ、ミンク

※他の確認種と同一種の可能性がある場合は計数から除外

②哺乳類の確認率の経年変化

分類名	目和名	科和名	種和名	確認率(%)											
				H24	H25	H26	H27	H28	H29	H30	R01	R02	R03		
哺乳類	コウモリ目(翼手目)	-	コウモリ目	13.5	6.0	5.0	3.0	-	0.5	-	1.4	1.5	-		
		ネズミ目(齧歯目)	リス科	エゾリス	0.5	1.1	-	3.0	-	-	-	-	0.7	0.5	
	ネズミ科	アカネズミ属	ネズミ科	アカネズミ属	-	-	6.3	12.5	-	5.7	-	4.6	1.5	1.1	
			ヤチネズミ属	-	-	0.4	-	-	-	-	-	-	-		
			ドブネズミ	-	-	0.4	2.4	-	-	-	-	-	-		
			ネズミ科	-	-	0.4	16.7	-	-	-	-	0.9	-		
	ネコ目(食肉目)	クマ科	エゾヒグマ	クマ科	エゾヒグマ	-	2.2	-	0.6	0.3	0.2	-	1.0	0.2	0.8
				アライグマ科	アライグマ	8.2	7.1	16.0	9.5	4.0	18.4	9.9	19.8	26.0	6.5
		イヌ科	エゾタヌキ	イヌ科	エゾタヌキ	32.7	4.9	5.0	17.3	4.6	11.9	8.8	24.8	1.3	4.9
				キタキツネ	4.8	16.5	3.4	11.3	0.3	1.0	2.5	2.2	5.1	0.9	
				ノイヌ	1.0	-	-	-	-	-	-	-	-	-	
				イタチ科	テン	0.5	0.5	-	1.8	-	0.2	-	0.2	-	0.4
		イタチ科	ミンク	イタチ科	ミンク	0.5	0.5	0.4	-	-	5.0	0.4	0.2	3.3	0.2
				イタチ	-	0.5	-	-	-	-	-	0.2	-	-	
				イタチ科	-	-	1.3	-	-	-	0.2	-	-	-	
		ネコ科	ノネコ	-	-	-	-	-	-	-	-	-	-		
	ウシ(偶蹄目)	シカ科	エゾシカ	37.0	60.4	60.9	20.8	90.8	56.1	78.2	42.7	59.4	84.6		
-	-	(種が不明の哺乳類)	1.4	-	0.4	1.2	-	1.0	-	3.0	-	0.5			

※確認率(各種確認回数/全種確認回数)

(8) 底生生物生息状況調査（隔年実施）

① 底生生物確認種とスコアの経年比較

分類群名／スコア	各年度における底生生物の確認種とスコア												
	NA-6						NA-9						
	H22	H24	H26	H28	H30	R02	H22	H24	H26	H28	H30	R02	
サンカクアタマウズムシ科	7			7						7	7		
モノアラガイ科	3				3							3	
サカマキガイ科	1	1					1						
ヒラマキガイ科	2				2	2				2	2		
ミミズ綱(その他)	4	4	4	4	4	4	4	4	4	4	4	4	
ヒル綱	2											2	
キタヨコエビ科	8	8	8	8	8	8	8	8	8	8	8	8	
ミズムシ科	2	2			2	2	2	2	2	2	2		
トビロカゲロウ科	9	9	9	9	9	9	9	9	9	9	9	9	
モンカゲロウ科	8	8	8	8	8	8	8			8	8	8	
マダラカゲロウ科	8	8	8	8	8		8	8	8	8	8	8	
ヒメフタオカゲロウ科	8	8	8	8	8	8	8	8	8	8	8		
コカゲロウ科	6	6	6	6	6	6	6	6	6	6	6	6	
ヒラタカゲロウ科	9	9	9	9	9	9		9	9	9	9	9	
ムカシトンボ科	9											9	
サナエトンボ科	7								7				
オナシカワゲラ科	6	6	6	6	6	6	6	6	6	6	6	6	
ミドリカワゲラ科	9	9	9	9	9	9	9			9	9		
アミメカワゲラ科	9	9	9	9	9	9	9	9	9	9	9	9	
ヘビトンボ科	9											9	
シマトビケラ科	7		7	7					7				
カワトビケラ科	9		9	9									
ヒゲナガカワトビケラ科	9						9	9	9	9		9	
ヤマトビケラ科	9	9	9	9	9		9	9	9	9	9	9	
カワリナガレトビケラ科	9				9	9	9			9	9	9	
ナガレトビケラ科	9	9	9	9	9	9	9	9	9	9	9	9	
コエグリトビケラ科	9				9		9			9	9	9	
カクスイトビケラ科	10	10	10	10	10	10	10	10	10	10	10		
ニンギョウトビケラ科	7			7	7				7			7	
カクツツトビケラ科	9	9			9	9	9		9	9	9	9	
エグリトビケラ科	8	8	8	8	8	8	8	8	8	8	8	8	
クロツツトビケラ科	10	10											
ガガンボ科	8											8	
チョウバエ科	1											1	
ヌカカ科	7						7				7		
ユスリカ科(その他：腹鰓なし)	6	6	6	6	6	6	6	6	6	6	6	6	
ブユ科	7	7	7	7	7	7	7	7	7	7	7	7	
ゲンゴロウ科	5	5		5	5	5		5	5		5	5	
ヒメドロムシ科	8	8	8	8	8	8	8	8		8	8	8	
ホタル科	6		6										
出現科数		23	21	22	26	23	22	22	21	20	27	29	22
総スコア(TS)		168	163	171	196	162	162	158	156	150	200	204	169
平均スコア(ASPT)		7.3	7.8	7.8	7.5	7.0	7.4	7.2	7.4	7.5	7.4	7.0	7.7

※調査日

第1回：令和2年8月25日、第2回：令和2年10月28日

※「日本版平均スコア法」は、河川に生息する底生生物を「科」レベルで分類、数値化し、調査での出現状況から河川の水質の状況の評価することを目的とした手法である。確認した底生生物について、「科」レベルで与えられたスコアを加算し、スコアが与えられた科数で割ることで平均スコアを算出する。ただし、これは本来定量採集の調査結果を用いて水質を評価する手法であるが、本調査では過年度から定性採集が行われてきており、その調査結果を使用しているため、算出した平均スコアは参考値である。

平均スコアの範囲	河川水質の良好性
7.5 以上	とても良好
6.0 以上 7.5 未満	良好
5.0 以上 6.0 未満	やや良好
5.0 未満	良好とはいえない

(9) 魚類生息状況調査 (隔年実施)

①魚類確認種一覧

目和名	科和名	種和名	個体数				備考
			NA-6		NA-9		
			第1回	第2回	第1回	第2回	
ヤツメウナギ	ヤツメウナギ	スナヤツメ北方種	-	-	2	-	重要種
		カワヤツメ属	1	-	-	-	
サケ	サケ	ブラウントラウト	-	-	36	12	外来種
		ニジマス	8	9	3	-	外来種
		サケ	-	-	3	10	
		サクラマス	-	-	-	1	重要種
		サクラマス(ヤマメ)	-	-	37	22	重要種
スズキ	カジカ	ハナカジカ	44	19	20	26	重要種
	ハゼ	ジュズカケハゼ	-	-	1	-	重要種
合計			53	28	102	71	
種数			3種	2種	7種	4種	※調査日 第1回：令和 2年 8月25日 第2回：令和 2年10月28日
			3目3科3種		3目4科7種		
			3目4科7種				

②過年度調査結果との比較

目和名	科和名	種和名	NA-6																	
			H5	H6	H7	H8	H9	H10	H11	H12	H13	H15	H17	H19	H22	H24	H26	H28	H30	R02
ヤツメウナギ目	ヤツメウナギ科	カワヤツメ属				●		●									●	●	●	●
サケ目	サケ科	ニジマス				●		●									●	●	●	●
		サクラマス(ヤマメ)		●	●	●													●	
トゲウオ目	トゲウオ科	トミヨ属淡水型		●													●			
スズキ目	カジカ科	ハナカジカ	●	●	●	●	●	●	●	●	●	●	●	●	●	●	●	●	●	●
種数			1種	3種	2種	4種	1種	3種	1種	1種	1種	1種	1種	1種	3種	2種	4種	4種	3種	3種
			4目4科5種																	

目和名	科和名	種和名	NA-9																		
			H5	H6	H7	H8	H9	H10	H11	H12	H13	H15	H17	H19	H22	H24	H26	H28	H30	R02	
ヤツメウナギ目	ヤツメウナギ科	スナヤツメ北方種																		●	
		カワヤツメ属				●		●									●	●	●		
コイ目	コイ科	ウグイ															●		●		
	ドジョウ科	フクドジョウ															●	●			
サケ目	サケ科	ブラウントラウト																●	●	●	
		アメマス																●	●	●	
		ニジマス				●												●	●	●	
		サケ			●	●	●	●	●		●	●	●	●				●	●	●	
		サクラマス																		●	●
		サクラマス(ヤマメ)	●		●	●	●	●	●	●	●	●	●	●	●	●	●	●	●	●	●
		アマゴ					●				●										
		トゲウオ目	トゲウオ科	イトヨ属														●			
		エゾトミヨ														●					
		トミヨ属淡水型																●			
スズキ目	カジカ科	ハナカジカ	●	●	●	●	●	●	●			●	●		●	●	●	●	●		
	ハゼ科	ジュズカケハゼ															●	●	●		
種数			2種	1種	3種	5種	4種	4種	3種	2種	3種	3種	2種	6種	7種	6種	10種	8種	7種	7種	
			5目7科14種																		

5 財務

(1) 比較損益計算書

(単位：千円)

項目	年度	平成 29 年度	平成 30 年度	令和元年度	令和 2 年度	令和 3 年度
総収益		1,873,200	2,189,830	2,274,837	2,233,645	2,158,825
営業収益		1,657,772	1,869,727	1,949,786	1,912,864	1,945,829
給水収益		1,492,680	1,712,829	1,773,349	1,766,332	1,760,544
上水道		1,480,254	1,701,372	1,761,049	1,757,090	1,750,506
簡易水道		12,426	11,457	12,300	9,242	10,038
他会計負担金		15,727	14,819	30,698	8,731	40,038
その他営業収益		149,365	142,079	145,739	137,801	145,247
営業外収益		215,427	319,842	325,050	320,778	212,995
受取利息及び配当金		170	110	69	265	505
他会計補助金		17,110	112,290	114,754	116,550	20,207
長期前受金戻入		188,026	187,798	190,231	187,457	180,324
雑収益		10,121	19,644	19,996	16,506	11,959
特別利益		1	261	1	3	1
過年度損益修正益		1	261	1	3	1
総費用		2,138,703	2,058,421	2,082,174	2,047,410	2,082,935
営業費用		1,984,635	1,906,731	1,936,776	1,911,434	1,965,358
原水及び浄水費		819,685	767,231	768,510	760,038	769,372
配水及び給水費		222,127	220,220	225,722	198,487	200,090
給水設備費		15,352	16,761	16,693	30,213	25,377
簡易水道費		16,278	10,301	14,557	12,638	17,278
業務費		133,753	128,922	128,106	128,568	132,886
総係費		89,726	79,798	105,614	81,636	125,627
減価償却費		667,407	664,710	656,861	665,423	666,415
資産減耗費		20,307	18,788	20,713	34,431	28,313
営業外費用		153,700	151,454	144,563	135,839	117,044
支払利息		145,941	136,951	126,755	116,189	106,478
雑支出		7,759	14,503	17,808	19,650	10,566
特別損失		368	236	835	137	534
固定資産売却損						
過年度損益修正損		368	236	835	137	534
その他特別損失						
当年度純利益（△は純損失）		△ 265,503	131,409	192,663	186,235	75,890

(2) 比較貸借対照表

ア 資産

(単位：千円)

項目	年度	平成 29 年度	平成 30 年度	令和元年度	令和 2 年度	令和 3 年度
固定資産		16,197,773	15,984,777	15,770,995	15,661,964	15,487,972
有形固定資産		16,196,171	15,983,175	15,769,393	15,660,362	15,486,370
土地		540,753	540,753	540,753	540,753	540,753
建物		1,049,671	1,015,755	973,347	933,487	898,413
構築物		12,771,968	12,654,547	12,521,646	12,363,544	12,247,816
機械及び装置		1,637,329	1,570,322	1,537,229	1,625,886	1,588,659
車両及び運搬具		397	397	398	397	397
工具器具及び備品		21,947	21,303	26,561	22,961	19,840
簡易水道施設		166,173	168,303	157,410	151,317	140,727
建設仮勘定		7,933	11,795	12,049	22,017	49,765
無形固定資産		838	838	838	838	838
電話加入権		838	838	838	838	838
投資その他の資産		764	764	764	764	764
出資金		764	764	764	764	764
破産更生債権等		2,922	2,826	2,799	3,058	2,917
貸倒引当金		△ 2,922	△ 2,826	△ 2,799	△ 3,058	△ 2,917
流動資産		1,452,482	1,504,609	1,765,767	1,851,010	1,796,077
現金預金		1,165,058	1,177,098	1,429,906	1,516,536	1,386,511
未収金		269,186	293,915	298,582	289,981	372,552
貸倒引当金		△ 5,138	△ 3,927	△ 1,946	△ 1,932	△ 1,322
貯蔵品		23,176	37,323	39,025	46,225	38,136
その他流動資産		200	200	200	200	200
資産合計		17,650,255	17,489,386	17,536,762	17,512,974	17,284,049

イ 負債・資本

(単位：千円)

項目	平成 29 年度	平成 30 年度	令和元年度	令和 2 年度	令和 3 年度
固定負債	7,359,010	7,206,846	7,116,703	7,109,602	6,849,753
企業債	6,844,532	6,696,516	6,611,926	6,610,565	6,366,136
建設改良費等の財源に充てられる 企業債	6,844,532	6,696,516	6,611,926	6,610,565	6,366,136
引当金	514,478	510,330	504,777	499,037	483,617
退職給付引当金	221,880	217,732	212,179	206,439	191,019
修繕引当金	292,598	292,598	292,598	292,598	292,598
流動負債	602,874	629,762	747,962	703,520	741,933
企業債	424,786	442,616	480,490	496,661	505,129
建設改良費等の財源に充てられる 企業債	424,786	442,616	480,490	496,661	505,129
未払金	137,039	130,795	133,864	146,414	183,972
前受金	17,066	26,892	26,914	28,418	23,457
預り金	11,667	16,303	93,109	18,812	16,327
引当金	12,116	12,956	13,385	13,015	12,848
賞与引当金	10,164	10,845	11,210	10,900	10,752
法定福利費引当金	1,952	2,111	2,175	2,115	2,096
その他流動負債	200	200	200	200	200
繰延収益	3,999,362	3,825,293	3,648,089	3,484,640	3,396,200
長期前受金	3,999,362	3,825,293	3,648,089	3,484,640	3,396,200
受贈財産評価額	508,899	492,996	477,291	461,788	452,869
工事負担金	2,123,242	2,032,329	1,939,295	1,845,616	1,755,890
補助金	1,367,221	1,299,968	1,231,503	1,177,236	1,187,440
負債合計	11,961,246	11,661,901	11,512,754	11,297,762	10,987,886
資本金	5,387,420	5,429,037	5,432,897	5,437,866	5,452,627
資本金	5,387,420	5,429,037	5,432,897	5,437,866	5,452,627
固有資本金	23,153	23,153	23,153	23,153	23,153
繰入資本金	522,575	529,642	533,502	538,471	543,532
組入資本金	4,841,692	4,876,242	4,876,242	4,876,242	4,885,942
借入資本金					
企業債					
剰余金	301,589	398,448	591,111	777,346	843,536
資本剰余金	558,951	558,951	558,951	558,951	558,951
受贈財産評価額	218,071	218,071	218,071	218,071	218,071
工事負担金	48,593	48,593	48,593	48,593	48,593
分担金	35,000	35,000	35,000	35,000	35,000
補助金	257,287	257,287	257,287	257,287	257,287
利益剰余金	△ 257,362	△ 160,503	32,160	218,395	284,585
減債積立金				9,700	186,200
利益積立金					
建設改良積立金	34,550				
当年度未処分利益剰余金 (△は未 処理欠損金)	△ 291,912	△ 160,503	32,160	208,695	98,385
資本合計	5,689,009	5,827,485	6,024,008	6,215,212	6,296,163
負債・資本合計	17,650,255	17,489,386	17,536,762	17,512,974	17,284,049

(3) 決算比較

①収益の収支(税抜・損益計算書)

(単位：千円)

	平成 29 年度決算	平成 30 年度決算	令和元年度決算	令和 2 年度決算(B)	令和 3 年度決算(A)	増減(A)-(B)
収入	1,873,200	2,189,830	2,274,837	2,233,645	2,158,825	△74,820
支出	2,138,703	2,058,421	2,082,174	2,047,410	2,082,935	35,525
純利益 (△純損失)	△ 265,503	131,409	192,663	186,235	75,890	△110,345
前年度繰越利益剰余金 (△欠損金)	△ 26,409	△ 291,912	△160,503	22,460	22,495	35
未処分利益剰余金 (△未処理欠損金)	△ 291,912	△ 160,503	32,160	208,695	98,385	△110,310

②資本の収支(税込)

(単位：千円)

	平成 29 年度決算	平成 30 年度決算	令和元年度決算	令和 2 年度決算(B)	令和 3 年度決算(A)	増減(A)-(B)
収入	406,206	314,606	412,787	526,534	359,253	△167,281
支出	902,041	925,666	942,918	1,116,246	1,055,317	△60,929
差引	△ 495,835	△ 611,060	△530,131	△589,712	△696,064	△106,352
補助財源	495,835	611,060	530,131	589,712	696,064	106,352

③内部留保資金

(単位：千円)

	平成 29 年度	平成 30 年度	令和元年度	令和 2 年度	令和 3 年度
前年度繰越分	989,769	759,916	807,133	993,518	1,145,113
当年度発生分	265,982	658,277	716,516	741,307	626,606
当年度補填財源合計額	495,835	611,060	530,131	589,712	696,064
消費税及び地方消費税資本の収支調整額	30,670	31,111	37,025	48,019	35,292
減債積立金	—	—	—	—	9,700
建設改良積立金	—	34,550	—	—	—
過年度分損益勘定留保資金	465,165	545,399	493,106	541,693	651,072
内部留保資金残額(次年度繰越分)	759,916	807,133	993,518	1,145,113	1,075,655

(4) 経営分析

①経営の健全性・効率性

ア 経常収支比率(経常損益)

算出式	平成 29 年度	平成 30 年度	令和元年度	令和 2 年度	令和 3 年度
$\frac{\text{経常収益}}{\text{経常費用}} \times 100(\%)$	87.6	106.4	109.3	109.1	103.7
類似団体平均値	112.2	111.4	111.2	110.9	—

※類似団体とは、国が全国の市町村を人口規模や産業構造により細分化したグループに分け、その中で本市と同じグループに属する自治体を指す。

イ 累積欠損金比率

算出式	平成 29 年度	平成 30 年度	令和元年度	令和 2 年度	令和 3 年度
$\frac{\text{当年度未処理欠損金率}}{\text{営業収益}} \times 100(\%)$	17.7	8.6	0.0	0.0	0.0
類似団体平均値	1.0	1.0	0.8	0.9	—

ウ 流動比率(支払能力)

算出式	平成 29 年度	平成 30 年度	令和元年度	令和 2 年度	令和 3 年度
$\frac{\text{流動負債}}{\text{流動資産}} \times 100(\%)$	240.9	238.9	236.1	263.1	242.1
類似団体平均値	355.5	349.8	360.9	350.8	—

エ 企業債残高対給水収益比率(債務残高)

算出式	平成 29 年度	平成 30 年度	令和元年度	令和 2 年度	令和 3 年度
$\frac{\text{企業債現在高合計}}{\text{給水収益}} \times 100(\%)$	487.0	416.8	399.9	402.4	390.3
類似団体平均値	312.6	314.9	309.3	322.9	—

オ 給水原価(費用の効率性)

算出式	平成 29 年度	平成 30 年度	令和元年度	令和 2 年度	令和 3 年度
$\frac{\text{経常費用} - (\text{材料及びび不用品売却原価} + \text{附帯事業費} - \text{長期前受金戻入})}{\text{給水収益}} \times 100(\%)$	169.8	163.4	161.8	159.3	163.5
類似団体平均値	165.5	167.5	168.6	167.1	—

カ 料金回収率(料金水準の適切性)

算出式	平成 29 年度	平成 30 年度	令和元年度	令和 2 年度	令和 3 年度
$\frac{\text{供給単価}}{\text{給水原価}} \times 100(\%)$	76.5	91.6	93.8	95.0	92.6
類似団体平均値	104.6	103.5	103.3	100.9	—

キ 施設利用率(施設の効率性)

算出式	平成 29 年度	平成 30 年度	令和元年度	令和 2 年度	令和 3 年度
$\frac{\text{一日平均配水量}}{\text{一日配水能力}} \times 100(\%)$	58.0	57.9	59.4	59.6	59.5
類似団体平均値	59.7	59.5	59.5	59.9	—

ク 有収率(供給した配水量の効率性)

算出式	平成 29 年度	平成 30 年度	令和元年度	令和 2 年度	令和 3 年度
$\frac{\text{年間総有収水量}}{\text{年間総配水量}} \times 100(\%)$	97.3	97.3	96.5	96.5	96.2
類似団体平均値	87.3	87.4	87.1	87.3	—

②老朽化の状況

ア 有形固定資産減価償却率

算出式	平成 29 年度	平成 30 年度	令和元年度	令和 2 年度	令和 3 年度
$\frac{\text{有形固定資産原価償却累計額}}{\text{有形固定資産のうち償却対象資産の帳簿原価}} \times 100(\%)$	48.8	50.1	51.3	52.3	53.5
類似団体平均値	46.9	47.6	48.6	49.2	—

イ 管路経年化率

算出式	平成 29 年度	平成 30 年度	令和元年度	令和 2 年度	令和 3 年度
$\frac{\text{法定耐用年数を経過した管路延長}}{\text{管路延長}} \times 100(\%)$	11.4	13.9	16.7	19.4	20.4
類似団体平均値	14.5	16.3	17.1	18.3	—

ウ 管路更新率

算出式	平成 29 年度	平成 30 年度	令和元年度	令和 2 年度	令和 3 年度
$\frac{\text{当該年度に更新した管路延長}}{\text{管路延長}} \times 100(\%)$	0.6	0.5	0.3	0.3	0.4
類似団体平均値	0.8	0.6	0.6	0.6	—

6 組織

(1) 職員数推移

※職員数については、各年度3月31日現在

年度	水道事業	下水道事業	合計	組織の改正内容
平成12年度	36	43	79	下水道事業の公営企業化
平成13年度	34	41	75	水道事業、下水道事業の各担当次長を統合
平成14年度	34	40	74	
平成15年度	33	38	71	浄化センターの委託業務を拡大
平成16年度	31	35	66	施設課石狩東部広域水道企業団担当主査を廃止
平成17年度	28	34	62	下水道課施設管理係と給水課管理係を統合
平成18年度	31	33	64	
平成19年度	29	33	62	
平成20年度	29	30	59	水道課と下水道課を統合し工事課を新設
平成21年度	29	28	57	浄水課と浄化センターを統合し施設維持課を新設
平成22年度	27	27	54	総務課経営企画担当主査及び事業計画担当主幹を新設
平成23年度	24	24	48	料金課を廃止し料金業務を委託、総務課調整管理係を新設
平成24年度	23	24	47	総務課調整管理係を廃止
平成25年度	23	24	47	
平成26年度	23	23	46	事業計画担当主幹を廃止
平成27年度	22	23	45	工事課下水道事業調整担当主査を新設
平成28年度	22	24	46	
平成29年度	22	24	46	
平成30年度	22	24	46	
令和元年度	24	23	47	
令和2年度	23	23	46	総務課を経営管理課に名称変更、管路維持課、施設維持課、工事課を再編し水道サービス課、水道整備課、下水道整備課を新設
令和3年度	21	25	46	
増減	▲15	▲18	▲33	(R3-H12)

(2) 組織図 (令和4年3月31日現在)

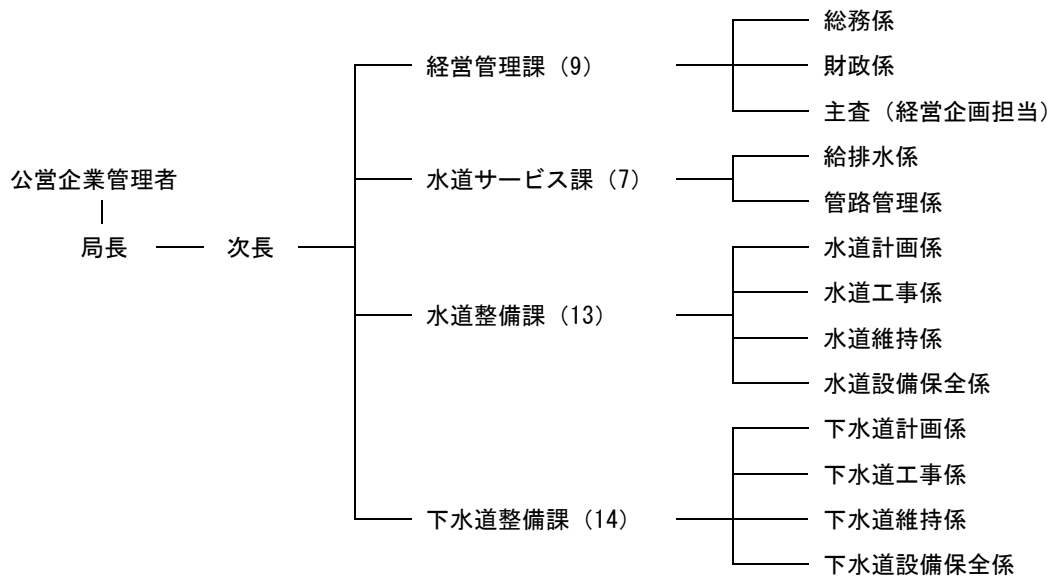

※ () 内の数字は各課職員数

(3) 事務分掌 (令和4年3月31日現在)

組織	事務分掌
経営管理課	<ul style="list-style-type: none"> (1) 局内の総合調整に関する事。 (2) 法規文書、令達文書等の審査及び例規の編集に関する事。 (3) 公告式に関する事。 (4) 公印の管理に関する事。 (5) 防災に関する事。 (6) 文書管理に関する事。 (7) 職員の人事、服務、給与、研修、福利厚生及び被服貸与に関する事。 (8) 職員労働組合に関する事。 (9) 公務災害補償に関する事。 (10) 職員の安全衛生に関する事。 (11) 広報、広聴に関する事。 (12) 庁舎の管理に関する事。 (13) 工事等の契約に関する事。 (14) 予算及び決算に関する事。 (15) 財政計画その他財政に関する事。 (16) 収入及び支出の経理に関する事。 (17) 現金及び有価証券の出納保管に関する事。 (18) 経営分析に関する事。 (19) 企業債及びその他借入金に関する事。 (20) 出納取扱金融機関及び収納取扱金融機関に関する事。 (21) 資産の取得、管理及び処分に関する事。 (22) 統計及び資料に関する事。 (23) 公営企業経営審議会に関する事。 (24) 公用車の管理に関する事。 (25) 管理車両の交通事故に関する事。 (26) 安全運転管理に関する事。 (27) 工事用資材、器具の購入及び検収に関する事。 (28) 貯蔵品の管理及び出納に関する事。 (29) 不要品の処分に関する事。 (30) 物品の調達及び処分等に関する事。 (31) 補助事業に係る調整及び諸手続に関する事。 (32) 事務管理に関する事。 (33) 組織に関する事。 (34) コンピューターの利用計画及び総合調整に関する事。 (35) 企業史に関する事。 (36) 他の課に属さない事項に関する事。 (37) 収入の調定及び収納に関する事。 (38) 水道、地下水メーター等の検針業務に関する事。 (39) 料金等の計算業務に関する事。 (40) 料金等の徴収及び還付に関する事。 (41) 給水装置の漏水調査並びに水道及び下水道使用料の認定に関する事。 (42) その他料金等に関する事。 (43) 収納業務の一部委託に関する事。 (44) 収入の滞納整理に関する事。 (45) 収入の欠損処分に関する事。 (46) 水道・下水道使用者の異動整理に関する事。

組織	事務分掌
水道サービス課	<ul style="list-style-type: none"> (1) 給水装置工事及び排水設備工事に関すること。 (2) 需要家及び給排水工事業者等の指導に関すること。 (3) 給排水工事業者及び技術者等の指定及び登録に関すること。 (4) 下水道受益者負担金、分担金の賦課徴収に関すること。 (5) 水洗化の普及及び啓発に関すること。 (6) 汚水排除量認定及び私設メーターの管理に関すること。 (7) 給水装置の相談及び修理に関すること。 (8) 給排水工事台帳の管理に関すること。 (9) 他工事に関すること。 (10) 配水管網図等の維持管理に関すること。 (11) 公共下水道台帳の維持管理に関すること。
水道整備課	<ul style="list-style-type: none"> (1) 水道水源に関すること。 (2) 水道施設の計画及び建設に関すること。 (3) 配水管の建設工事に関すること。 (4) 開発行為に伴う指導に関すること。 (5) 配水施設の維持管理に関すること。(配水池、ポンプ場、圧送施設を除く。) (6) 配水量及び給水圧力等に関すること。 (7) 配水管等の漏水の防止に関すること。 (8) 水道メーターの維持管理に関すること。 (9) 浄水場施設及び配水施設(管路を除く。)等の維持管理に関すること。 (10) 簡易水道施設(管路を除く。)の維持管理に関すること。 (11) 水道に係る水質検査及び分析に関すること。 (12) その他浄水に関すること。 (13) 貯水槽水道の指導、検査及び台帳の管理に関すること。
下水道整備課	<ul style="list-style-type: none"> (1) 公共下水道事業の施設計画に関すること。 (2) 公共下水道終末処理場の工事に関すること。 (3) 公共下水道のポンプ場等の工事に関すること。 (4) 開発行為に伴う指導に関すること。 (5) 公共下水道の管渠の工事に関すること。 (6) 公共下水道制限行為に関すること。 (7) 地域下水道整備事業に関すること。 (8) その他公共下水道事業に関すること。 (9) 公共下水道管渠施設等の維持管理に関すること。(ポンプ場を除く。) (10) 個別排水処理施設の設置及び維持管理に関すること。 (11) 個別排水分担金の賦課徴収に関すること。 (12) 公共樹設置工事に関すること。 (13) 下水処理施設及びポンプ場等(管路を除く。)の維持管理に関すること。 (14) 下水道に係る水質検査及び分析に関すること。 (15) 特定施設及び除害施設の審査及び指導に関すること。 (16) その他下水処理に関すること。

7 石狩東部広域水道企業団

(1) 創設事業（漁川系）

①企業団の概要

将来にわたる豊かな水を確保するため、北海道開発局が建設を進めていた漁川ダムに水利権を確保し、北海道、江別市、千歳市、恵庭市、北広島市の5団体の組織をもって、『石狩東部広域水道企業団』として昭和49年3月、自治大臣の許可により設立し、同年10月から事業に着手、昭和54年11月に漁川浄水場を開場し、昭和55年1月から北広島市の竹山地区に用水の供給を開始し、昭和59年4月には全構成団体（北海道を除く）へ用水供給を行った。

②各構成団体の水量内訳

構成団体名	浄水受水量 (m ³ /日)
江 別 市	20,000
千 歳 市	4,000
恵 庭 市	24,000
北 広 島 市	24,000
合 計	72,000

③事業概要

項 目	内 容
取 水 口	漁川ダム下流約4kmの漁川右岸 (最大取水量77,100m ³ /日)
管 路 延 長	約34km
分 水 施 設	江別市・・・1か所 千歳市・・・1か所 恵庭市・・・1か所 北広島市・・・2か所 計5か所
工 期	昭和49年10月～昭和59年3月(10か年間)
総 事 業 費	112億1千8百万円

④用水供給単価

責任基本水量制による基本単価と使用水量に従う二部料金体系 (税抜/単位:円)

	昭和54年度	平成5年度	平成13年度	平成27年度	平成30年度
基本料金	80	63	63	69	62
使用料金	5	5	5	7	9
超過料金	24	24	廃止	—	—

⑤漁川ダムの概要

ア 所在地

北海道恵庭市漁平

イ ダムの名称（ダム湖名）

漁川ダム（えにわ湖）

ウ 河川名

一級河川石狩川水系漁川

エ ダムの諸元

型式	中央心壁型ロックフィルダム
目的	洪水調節、流水の正常な機能の維持、水道用水
堤高	45.5m
堤頂長	270m
堤体積	647千m ³
流域面積	113.3km ²
湛水面積	1.1km ²
総貯水容量	15,300千m ³
有効貯水容量	14,100千m ³
洪水調節容量	かんがい期11,900千m ³ 非かんがい期10,300千m ³
利水容量	洪水期2,200千m ³ 、非洪水期3,800千m ³
洪水調節量	洪水期600m ³ /s、非洪水期300m ³ /s
上水取水量	0.893m ³ /s
完成年度	昭和55年度
管理者名	北海道開発局

(2) 拡張事業（千歳川系）

① 事業概要

石狩東部広域水道企業団拡張事業は、経済活動と人口の増加が活発な道央地域において、将来にわたる豊かな水を確保するため、北海道開発局が、石狩川水系夕張川流域の総合開発の一環として進めている夕張シューパロダムに、河川、かんがい、発電、水道の4者の共同事業として水道水利を確保し、さらに水道水源の広域的かつ有効活用と水道施設への重複投資を避け、水道事業の効率的な運営を図ることを目的として、平成27年3月に千歳川浄水場を開場し、江別市、千歳市、恵庭市、北広島市、由仁町、長幌上水道企業団の6団体に北海道が参画して拡張事業を行った。

② 石狩東部広域水道企業団拡張事業内訳表

(単位：千円)

区 分		出 資 合 計
事業費内訳	ダム建設負担金	5,906,000
	導水路建設負担金	768,000
	負担金の計	6,674,000
	取水関係施設費	984,376
	導水関係施設費	274,772
	浄水関係施設費	8,672,295
	送水関係施設費	14,666,819
	事務費ほか	3,825,217
	施設整備費の計	28,423,479
	合 計	35,097,479
財源内訳	国庫補助	8,562,525
	企業債	18,136,000
	出資金	8,063,554
	その他	335,400
	合 計	35,097,479

③ 工期

平成8年度～平成26年度（完了）

④ 各構成団体の浄水受水量と割合

構成団体名	当初計画水量		再評価 [※] 後の水量	
	浄水受水量(m ³ /日)	割合(%)	浄水受水量(m ³ /日)	割合(%)
江 別 市	14,700	19.166	100	0.361
千 歳 市	32,000	41.721	11,900	42.960
恵 庭 市	7,000	9.126	6,400	23.105
北 広 島 市	16,000	20.861	2,800	10.108
由 仁 町	4,000	5.215	3,500	12.636
長 幌 企 業 団	3,000	3.911	3,000	10.830
合 計	76,700	100.000	27,700	100.000

※拡張事業については、平成16年度に事業の再評価を行い、水量の見直しを行っている。

⑤用水供給単価

責任基本水量制による基本単価と使用水量に従う二部料金体系 (税抜/単位：円)

	平成27年度	平成30年度
基本料金	126	116
使用料金	25	19

⑥出資金

内訳)

団 体 名	負 担 割 合 (%)		出資金額 (百万円)
北 海 道	15.00	—	1,209.5
江 別 市	85.00	19.166	1,313.6
千 歳 市		41.721	2,859.6
恵 庭 市		9.126	625.5
北 広 島 市		20.861	1,429.8
由 仁 町		5.215	357.4
長幌上水道企業団		3.911	268.1
合 計	100.00	100.000	8,063.5

⑦千歳市の出資金財源内訳表

(単位：千円)

区 分		出 資 合 計
出 資 金		2,859,564
内 訳	起 債	2,858,600
	一 般 財 源	964

⑧石狩東部広域水道企業団拡張事業の再評価に基づく水需要予測

(単位m³/日)

年度/団体	江別市	千歳市	恵庭市	北広島市	由仁町	長幌上水	合計
平成15年度					96		96
平成16年度					131		131
平成17年度					108		108
平成18年度					109		109
平成19年度					109		109
平成20年度					111	247	358
平成21年度					111	419	530
平成22年度		235			111	539	885
平成23年度		939			76	603	1,618
平成24年度		1,883			41	664	2,588
平成25年度	100*	6,255			3,500*	2,648	12,503
平成26年度	100	8,461			3,445	2,691	14,697
平成27年度	100	11,900*			3,416	2,728	18,144
平成28年度	100	11,811		275	3,399	2,763	18,348
平成29年度	100	11,776		1,006	3,374	2,790	19,046
平成30年度	100	11,740		1,695	3,358	2,854	19,747
平成31年度	100	11,705	5,399	2,012	3,327	2,916	25,459
令和2年度	100	11,671	5,568	2,274	3,295	2,971	25,879
令和3年度	100	11,573	5,711	2,462	3,262	2,982	26,090
令和4年度	100	11,476	5,851	2,545	3,229	2,993	26,194
令和5年度	100	11,379	5,992	2,618	3,195	2,999	26,283
令和6年度	100	11,282	6,131	2,699	3,160	3,000*	26,372
令和7年度	100	11,185	6,270	2,800*	3,125	3,000	26,480*
令和8年度	100	11,035	6,299	2,800	3,107	2,987	26,328
令和9年度	100	10,887	6,329	2,800	3,086	2,970	26,172
令和10年度	100	10,738	6,358	2,800	3,067	2,950	26,013
令和11年度	100	10,589	6,386	2,800	3,047	2,927	25,849
令和12年度	100	10,439	6,400*	2,800	3,025	2,906	25,670

※各構成団体の最大給水量である

(3) タ張シューパロダム建設事業概要

①タ張シューパロダムの概要

タ張シューパロダムは、石狩川水系タ張川のタ張市南部地先に立地する利水ダムである大タ張ダム（昭和37年完成）の下流125mに、新たに共同ダムとして建設する石狩川総合開発計画の一環をなすものである。（大タ張ダムは水没）

②目的

タ張シューパロダムは、次の五つの目的をもった多目的ダム（共同ダム）である。

1. 供水調整（国土交通省）	標高301.5mから297.0mの間の容量63,000,000m ³ を利用して、ダム地点の計画高水流量2,450m ³ /secのうち、2,140m ³ /secを調節する。
2. 流水の正常な機能の維持（国土交通省）	既得水利用水の補給等、流水の正常な機能の維持と増進を図る。 利水容量 86,200千m ³
3. かんがい用水（農林水産省）	千歳川及びタ張川流域の約29,010haの農地に対するかんがい用水の補給を行う。 利水容量 134,900千m ³
4. 水道用水（石狩東部広域水道企業団）	北海道、江別市、千歳市、恵庭市、北広島市、由仁町及び長幌上水道企業団で構成する石狩東部広域水道企業団に対して、新たに日最大給水量26,480m ³ /日（ダムからの取水量29,600m ³ /日）の都市用水を確保する。 利水容量 2,400千m ³
5. 発電用水（北海道企業局）	新たに新二股発電所を建設し、最大出力26,600KWの発電を行う。 利水容量（304,000千m ³ ）

③事業計画

型 式	重力式コンクリートダム
堤 高	110.6m
堤 頂 長	390m
総 貯 水 量	4億2千7百万m ³ （全国第4位）
有効貯水量	3億6千7百万m ³
湛 水 面 積	15.0km ² （全国第3位）
流 域 面 積	433.0km ²

④ダム事業費と負担率

ア 事業費

1,700億円

うち水道用水負担額59億24.9百万円（うち千歳市負担額700百万円）

イ 負担率

河川	農業	水道事業	発電事業
48.8%	46.5%	3.4%	1.3%
828億86.8百万円	789億80.3百万円	59億24.9百万円	22億8百万円

⑤工期

平成7年度～平成26年度

⑥補償関係

ア 水没戸数・・257戸（219世帯）

道路関係の移転を含めると275戸（235世帯）

イ 水没農地・・119.8ha

ウ 付替道路

国道	11.8km
道道	11.3km
林道	31.6km
私道	3.0km

エ 発電所・・1か所

⑦建設事業に関する協定等

平成8年3月28日	【タ張シューパロダム建設事業に関する基本協定書】の締結
平成8年6月11日	【損失補償基準】の締結（移転及び水没地域）
平成17年10月12日	【基本協定の変更協定】の締結
平成23年3月8日	【タ張シューパロダム建設事業に関する変更基本協定書】の締結

(4) 道央注水工建設事業概要（水道事業と共用分のみ）

①目的

ア 千歳川流域の約10,420haの農地に対するかんがい用水の補給を行う。

イ 石狩東部広域水道企業団として、川端ダムから南長沼用水路まで導水管で水道用水の補給を行う。

②事業計画

(代掻期のかんがい用水) (都市用水)
 46.332m³/S + 0.343m³/S =46.675m³/S

L=19.6km

取水口	1か所
トンネル工	2.9km
暗渠工	3.8km
開水路工	0.4km
サイホン工	12.5km

③事業費（共同事業区間のみ）

320億円（平成17年度単価）

事業体の区分	農 業	水 道
負 担 割 合（％）	97.6%	2.4%
負 担 額	312億32百万円	7億68百万円

（うち千歳市の負担額90.78百万円）

④工期（共同事業区間のみ）

平成18年度～平成26年度

⑤共同事業に関する協定等

平成6年8月16日	【川端ダム取水施設改築及び道央注水工建設に関する覚書】の締結
平成8年4月8日	【受託に関する細部協定】の締結
平成17年12月13日	【川端ダム取水施設改築及び道央注水工建設に関する基本協定書】の締結
平成23年3月8日	【川端ダム取水施設改築及び道央注水工建設に関する基本協定書】の締結